

КАТАЛОГ

МЕБЕЛЬНЫХ ПРОФИЛЕЙ



 **Thermoplast**[®]

www.thermoplast.eu



Компания Термопласт была основана в Польше в 1989 году, как польско-швейцарская компания производящая профили из пластмасс. На протяжении многих лет мы предоставляем инновационные профили с точки зрения формы, материала и функциональности для разных отраслей промышленности, в том числе для мебельной. Наше предложение отделочных профилей для мебели богато с точки зрения ассортимента а также цветовой гаммы.

Для производства мебельных профилей мы используем пластмассы самого высокого качества от надежных поставщиков. Мы экструдировали профили массой от 15 г/м до 3500 г/м с использованием 24 современных производственных линий. В конечной обработке мы применяем фольгирование, печать, перфорацию, сверление и гибку профилей.

ВСЕ ПРОИЗВОДСТВЕННЫЕ ПРОЦЕССЫ СЕРТИФИЦИРОВАНЫ СОГЛАСНО СТАНДАРТУ PN ISO 9001,
А ТАКЖЕ СТАНДАРТУ ЭКОЛОГИЧЕСКОГО МЕНЕДЖМЕНТА 14001



МЕБЕЛЬНЫЕ ПРОФИЛИ

СОВРЕМЕННОЕ РЕШЕНИЕ ДЛЯ ПРОИЗВОДСТВА МЕБЕЛИ

// СОДЕРЖАНИЕ

УПЛОТНИТЕЛЬНЫЕ ПРОФИЛИ	4
AP 632 АНТИСИЛИКОН	5
УПЛОТНИТЕЛИ ДЛЯ СТОЛЕШНИЦ	6
УПЛОТНИТЕЛИ ДЛЯ ЦОКОЛЕЙ	6
ПЛИНТУСА ДЛЯ СТОЛЕШНИЦ	7
MINI ALU WAP AP 494	8
MINI WAP ВОГНУТЫЙ AP 495	9
MINI WAP ВЫПУКЛЫЙ AP 636	10
MINI WAP ВОГНУТЫЙ С ДЕКОРОМ AP 636	10
ПЛИНТУС ДЛЯ СТОЛЕШНИЦ AP 120	11
ПЛИНТУС ДЛЯ СТОЛЕШНИЦ AP 740	13
АЛЮМИНИЕВЫЙ ПЛИНТУС ДЛЯ СТОЛЕШНИЦ AP 121 А	17
АЛЮМИНИЕВАЯ НАКЛАДКА НА ПЛИНТУС ДЛЯ СТОЛЕШНИЦ AP 120 А	19
ITALO WAP AP 630	20
МЕБЕЛЬНЫЕ ЦОКОЛИ	20
CLASSIC AP 189	23
CLASSIC AP 637	23
МЕБЕЛЬНЫЕ ЖАЛЮЗИ	25
ЖАЛЮЗИ AP 470	26
ЖАЛЮЗИ AP 270	26
МЕБЕЛЬНАЯ КРОМКА	32
ПРОФИЛИ С, Т	36
ПРОФИЛЬ С - AP 088	37
ПРОФИЛЬ С - AP 167	37
ПРОФИЛЬ С - AP 353	38
ПРОФИЛЬ С - AP 384	38
ПРОФИЛЬ Т - AP 155	39
ПРОФИЛЬ Т - AP 153	39
ПРОФИЛЬ Т - AP 156	39
ПРОФИЛИ Н, J	40
ПРОФИЛЬ Н - AP 087	41
ПРОФИЛЬ Н - AP 178	41
ПРОФИЛЬ J - AP 177	41
АЛЮМИНИЕВЫЕ ПРОФИЛИ	42
AL 105	43
AL 107	43
AL 109	43
МАРКЕТИНГОВЫЕ МАТЕРИАЛЫ	44
ОСТАЛЬНЫЕ ГРУППЫ ПРОДУКТОВ	45
ЛЕНТЫ ДЛЯ ОГРАЖДЕНИЙ	45
ТЕХНИЧЕСКИЕ ПРОФИЛИ	46
КОНТАКТ	47

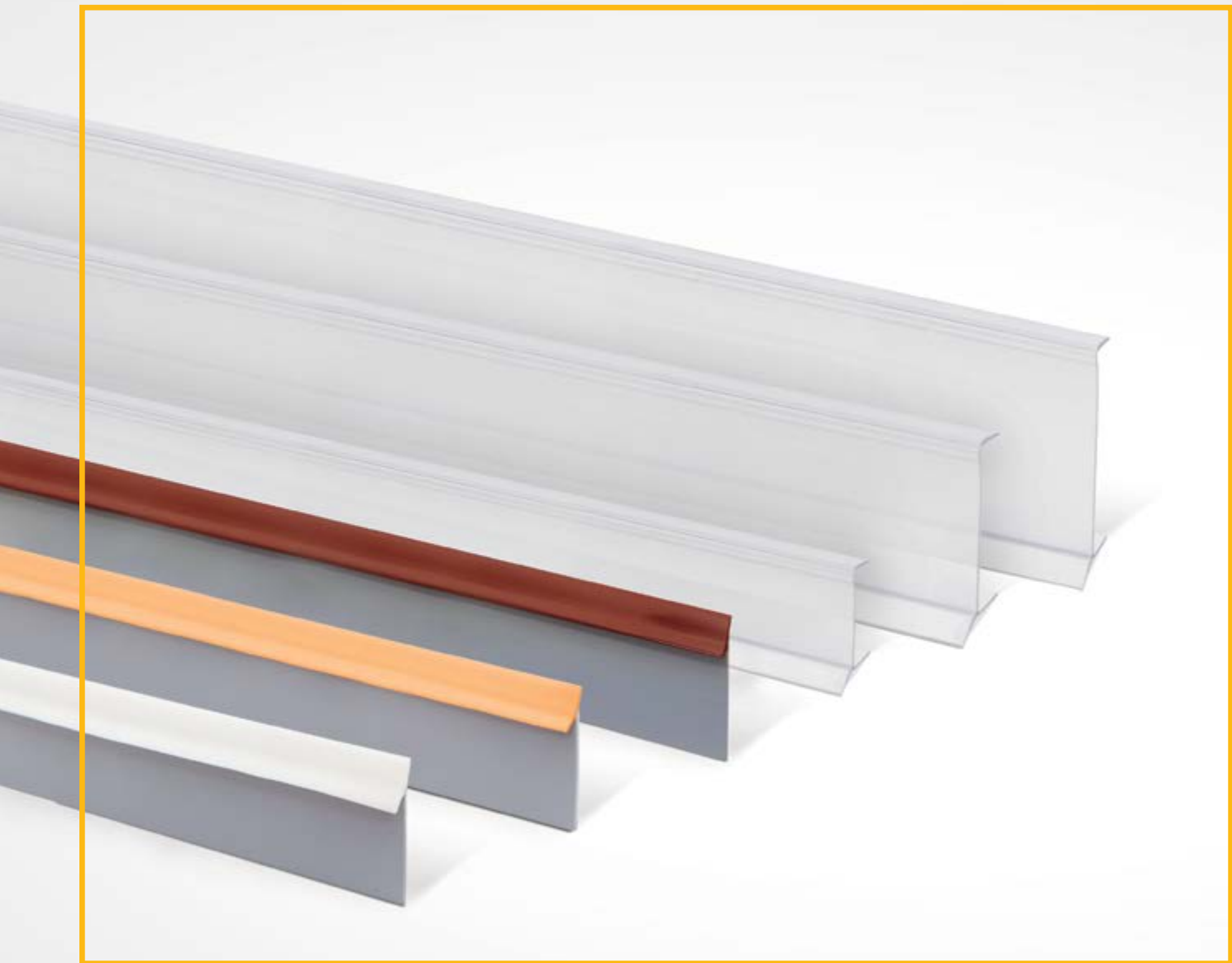

// УПЛОТНИТЕЛЬНЫЕ ПРОФИЛИ

Уплотнительные профили выполнены из высококачественного ПВХ. Благодаря отличным уплотняющим свойствам, профили имеют много применений. В нашем предложении есть профили, которые являются альтернативой силиконовым фугам, используемым для герметизации рабочих поверхностей кухни или элементов керамической плитки в ванной а также уплотнительных полос для мебельных столешниц и цоколей. Дополнительным преимуществом для клиентов является простая и быстрая сборка наших уплотнительных профилей.

//
**УНИВЕРСАЛЬНОЕ
ПРИМЕНЕНИЕ**



АНТИСИЛИКОН это уплотнительный профиль, который отлично маскирует соединения смежных поверхностей. Простой и быстрый способ отделки соединения между кухонной столешницей и стеной, раковиной или ванной и стеной. Уплотнитель, используемый вместо силикона, является водонепроницае-

мым и антибактериальным. Благодаря гибкости и небольшой толщине полосы (1 мм) монтаж уплотнителя очень быстрый и простой, что позволяет использовать профиль в узких промежутках. Уплотнитель доступен в цветах, соответствующих диапазону цветов силикона, доступных на рынке.

AP 632 АНТИСИЛИКОН			
ПРОФИЛЬ	Артикул	ТЕХНИЧЕСКИЙ РИСУНОК [мм]	УПАКОВКА
AP 632	632G.XXXXXK4200.00.00		1 шт. x 4,2 м

ЦВЕТОВАЯ ГАММА АНТИСИЛИКОНА

0000 прозрачный	3001 белый	9009 серый	9010 серебро	7006 коричневый
9007 черный	7041 ваниль	8033 бежевый		



Уплотнители, предназначенные для столешниц и цоколей, эффективно защищают столешницы и цоколя от проникновения грязи и влаги. Они являются незаметной отделкой между сто-

лешницей и стеной или цоколем и полом. Функциональность, простая сборка и исключительная эстетика - вот их основные преимущества.

УПЛОТНИТЕЛИ ДЛЯ СТОЛЕШНИЦ

ПРОФИЛЬ	АРТИКУЛ	КАТАЛОГОВОЕ НАЗВАНИЕ	ТЕХНИЧЕСКИЙ РИСУНОК [ММ]	УПАКОВКА
AP 192	192G.0000K3000.28.00	Уплотнительный профиль для столешниц		20 шт. x 3 м
AP 268	268G.0000K3000.38.00	Уплотнительный профиль для столешниц		20 шт. x 3 м
AP 269	269G.0000K3000.28.00	Уплотнительный профиль для столешниц		20 шт. x 3 м

УПЛОТНИТЕЛИ ДЛЯ ЦОКОЛЕЙ

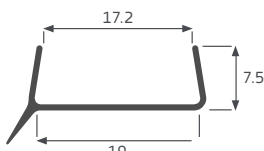
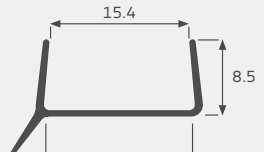
ПРОФИЛЬ	АРТИКУЛ	КАТАЛОГОВОЕ НАЗВАНИЕ	ТЕХНИЧЕСКИЙ РИСУНОК [ММ]	УПАКОВКА
AP 659	659G.0000K3000.00.V2	уплотнительная полоса для цоколей плиты 18 мм		50 шт. x 3 м
AP 241	241G.0000K3000.16.00	уплотнительная полоса для цоколей плиты 16 мм		50 шт. x 3 м

ЦВЕТОВАЯ ГАММА УПЛОТНИТЕЛЕЙ И ЦОКОЛЕЙ

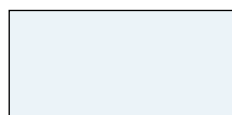

0000

прозрачный

Все уплотнительные профили для мебельных столешниц и цоколей доступны в прозрачном цвете.



ПЛИНТУСА ДЛЯ СТОЛЕШНИЦ

Плинтуса для столешниц это эстетическая отделка рабочей поверхности в кухне между стеной и кухонной столешницей. Конструкция плинтусов для столешниц обеспечивает простоту сборки и отличное прилегание плинтуса к столешнице и к стене. Thermoplast имеет широкий ассортимент плинтусов для столешниц и отделочных аксессуаров (уголки внутренние, внешние и заглушки). Профили изготовлены из лучших материалов и радуют безупречным качеством в течение длительного времени, а современный дизайн и широкий спектр декоров удовлетворят вкусы самых требовательных клиентов.

ЭСТЕТИЧЕСКАЯ
ОТДЕЛКА
ТВОЕЙ КУХНИ



ПЛИНТУСА MINI WAP

MINI WAP ВОГНУТЫЙ AP 494

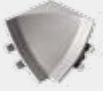

MINI WAP AP 494

ПРОФИЛЬ	АРТИКУЛ	КАТАЛОГОВОЕ НАЗВАНИЕ	ФОТО	ТЕХНИЧЕСКИЙ РИСУНОК [ММ]	УПАКОВКА
AP 494	494V.XXXXX3000.00.KL	mini wap			32 шт. x 3 м

ФУРНИТУРА ДЛЯ AP 494

ПРОФИЛЬ	АРТИКУЛ	КАТАЛОГОВОЕ НАЗВАНИЕ	ФОТО	УПАКОВКА
AK 494	494D.0XXX.AKZ	заглушка		100 шт.
AW 494	494D.0XXX.AWZ	уголок внутренний		50 шт.
AN 494	494D.0XXX.ANZ	уголок наружный		50 шт.

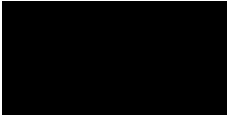
ЦВЕТОВАЯ ГАММА MINI WAP AP 494 494 И ФУРНИТУРЫ







Фурнитура 201	Фурнитура 202	Фурнитура 203
		
201	202	203
белый	черный	алюминий

MINI WAP ВЫПУКЛЫЙ AP 495

MINI WAP AP 495					
ПРОФИЛЬ	Артикул	КАТАЛОГОВОЕ НАЗВАНИЕ	ФОТО	ТЕХНИЧЕСКИЙ РИСУНОК [ММ]	УПАКОВКА
AP 495	495V.XXXXX3000.00.KL	mini wap			20 шт. x 3 м

ФУРНИТУРА ДЛЯ AP 495				
ПРОФИЛЬ	Артикул	КАТАЛОГОВОЕ НАЗВАНИЕ	ФОТО	УПАКОВКА
AK 495	495D.0XXX.AKZ	заглушка		100 шт.
AW 495	495D.0XXX.AWZ	уголок внутренний		50 шт.
AN 495	495D.0XXX.ANZ	уголок наружный		50 шт.

ЦВЕТОВАЯ ГАММА MINI WAP AP 495 И ФУРНИТУРЫ

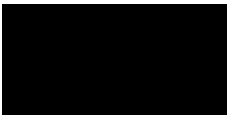
Фурнитура 201	Фурнитура 005	Фурнитура 404	Фурнитура 589	Фурнитура 326
				
201	005	404	589	326
белый	ольха	бук светлый	дуб золотистый	орех темный
Фурнитура 203	Фурнитура 202			
				
203	202			
алюминий	черный			



МИНИ WAP ВОГНУТЫЙ С ДЕКОРОМ AP 636

AP 636

ПРОФИЛЬ	Артикул	КАТАЛОГОВОЕ НАЗВАНИЕ	ФОТО	ТЕХНИЧЕСКИЙ РИСУНОК [ММ]	УПАКОВКА
AP 636	636V.XXXXXX3000.00.KL	mini wap			10 шт. x 3 м

ФУРНИТУРА DO AP 636

ПРОФИЛЬ	Артикул	КАТАЛОГОВОЕ НАЗВАНИЕ	ФОТО	УПАКОВКА
AK 636	494D.0XXX.AKZ	заглушка		100 шт.
AW 636	494D.0XXX.AWZ	уголок внутренний		50 шт.
AN 636	494D.0XXX.ANZ	уголок наружный		50 шт.

ЦВЕТОВАЯ ГАММА МИНИ WAP AP 636 И ФУРНИТУРЫ

<p>Фурнитура 149</p> <p>149 песчаник</p>	<p>Фурнитура 235</p> <p>235 джут бежевый</p>	<p>Фурнитура 180</p> <p>180 кальвадос</p>	<p>Фурнитура 1004</p> <p>193 мрамор светлый</p>	<p>Фурнитура 283</p> <p>283 Фино соломенное</p>
<p>Фурнитура 301</p> <p>301 белый мат</p>	<p>Фурнитура 901</p> <p>901 черный мат</p>	<p>Фурнитура 161</p> <p>161 серебро мат</p>		



ПЛИНТУС ДЛЯ СТОЛЕШНИЦ AP 120

Наши плинтуса для столешниц являются незаменимым элементом отделки каждой кухни. Изготовлены из высококачественных материалов, позволяют долго наслаждаться безупречным качеством. Цветовая гамма прекрасно сочетается с декорами кухонных столешниц ведущих производителей в Польше.

ИДЕАЛЬНО ПОДОБРАН!

AP 120

ПРОФИЛЬ	ФОТО	Артикул	КАТАЛОГОВОЕ НАЗВАНИЕ	ТЕХНИЧЕСКИЙ РИСУНОК [мм]	УПАКОВКА
AP 120		120V.xxxxx.3000.00.00	плинтус для столешниц		25 шт. x 3 м 10 шт. x 3 м

Цветовая гамма плинтусов доступна в каталоге декоров.

ФУРНИТУРА ДЛЯ АР 120				
ПРОФИЛЬ	Артикул	КАТАЛОГОВОЕ НАЗВАНИЕ	ФОТО	УПАКОВКА
AW 120	120D.OXXX.AW	уголок внутренний		25 шт.
AN 120	120D.OXXX.AN	уголок наружный		25 шт.
AK 120	120D.OXXX.AK	заглушка		25 шт.



Цветовая гамма плинтусов доступна в каталоге декоров.



ПЛИНТУС ДЛЯ СТОЛЕШНИЦ AP 740

При производстве новой модели плинтуса для столешниц AP740 используется технология нанесения декора «HOT STAMPING». Данная технология позволяет получить наиболее приближенный к столешнице декор при сохранении максимальной устойчивости к влаге, царапинам, тепловому воздействию.

КРАСИВЫЙ И ВНЕ КОНКУРЕНЦИИ

AP 740					
ПРОФИЛЬ	ФОТО	КОД	КАТАЛОГОВОЕ НАЗВАНИЕ	ТЕХНИЧЕСКИЙ РИСУНОК [ММ]	УПАКОВКА
AP 740		740V.XXXXXF3000.00.00 740V.XXXXXF4200.00.00	плинтус для столешниц		12 шт. x 3 м 12 шт. x 4,2 м*

Цветовая гамма плинтусов доступна в каталоге декоров.



ПРОСТОЙ
МОНТАЖ



ЗАЩИТНАЯ
ПЛЕНКА

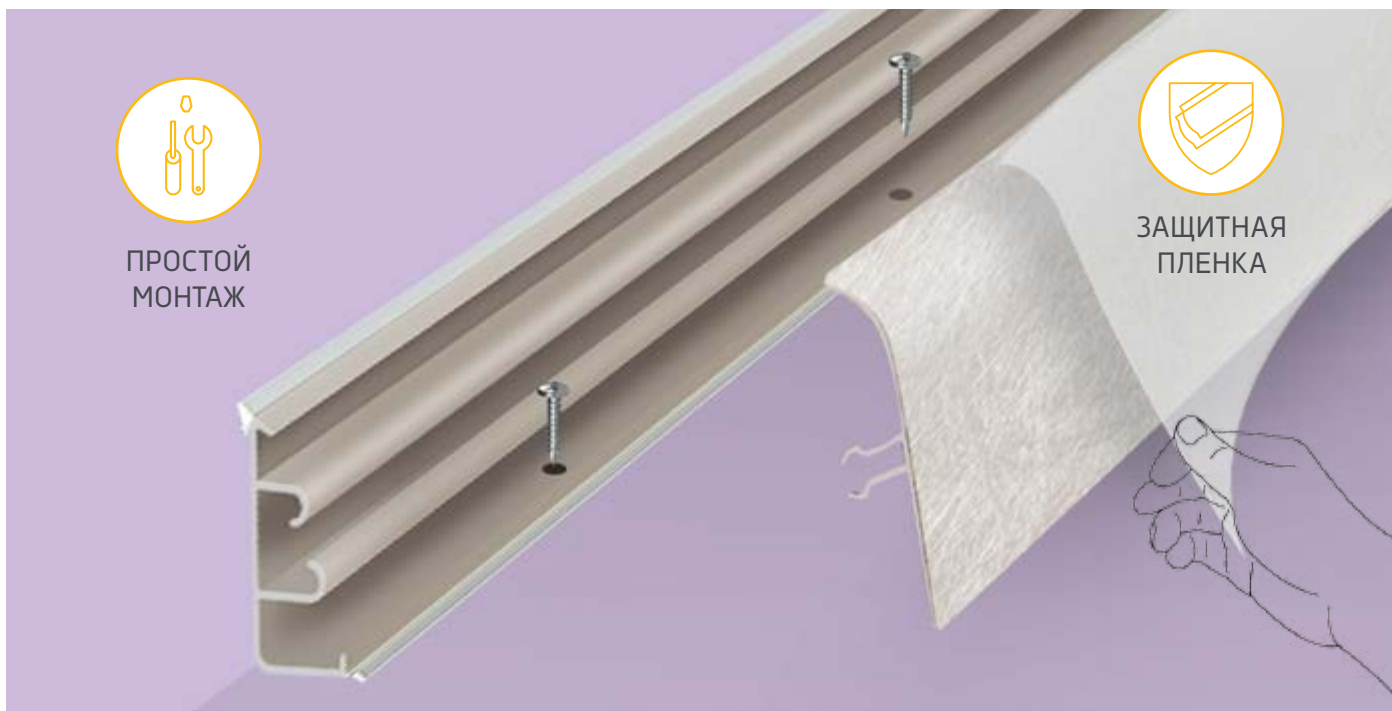

1.

Декоративную накладку и несущий профиль необходимо подрезать таким образом, чтобы их длины были одинаковыми. При этом необходимо учитывать размеры фурнитуры.

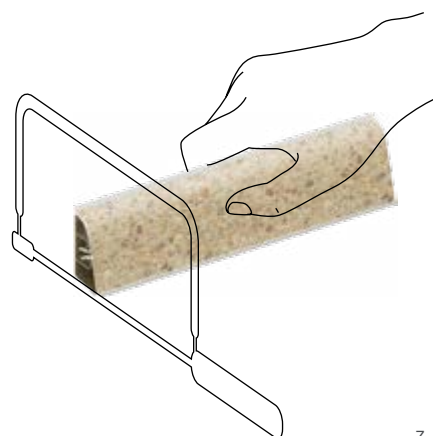

Данные размеры определяют поправки при нарезке профиля под конкретные места установки, с учетом применяющихся фасонных соединительных элементов.

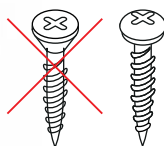
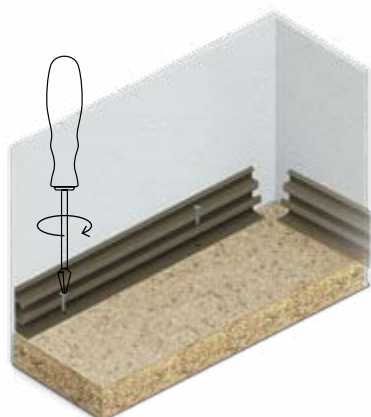
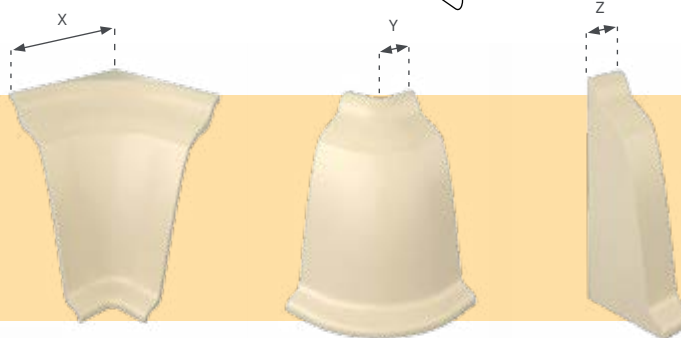

2.

С помощью шурупов прикручиваем монтажную планку к столешнице. Не рекомендуется использовать шуруп с потайной головкой.

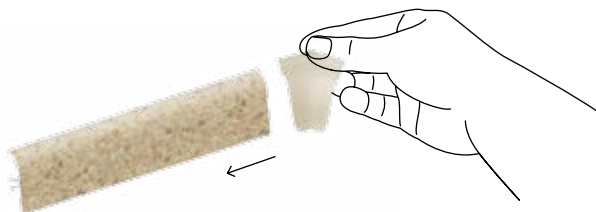

3.

На одну из лицевых частей одеваем внутренний угол.

4.

Лицевую часть с внутренним углом вставляем в установленную монтажную планку.

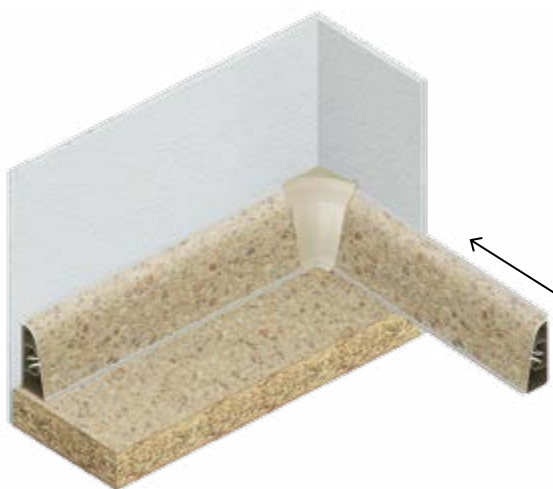

5.

Ставим вторую лицевую часть.

6.

Одеваем заглушку на установленный плинтус.

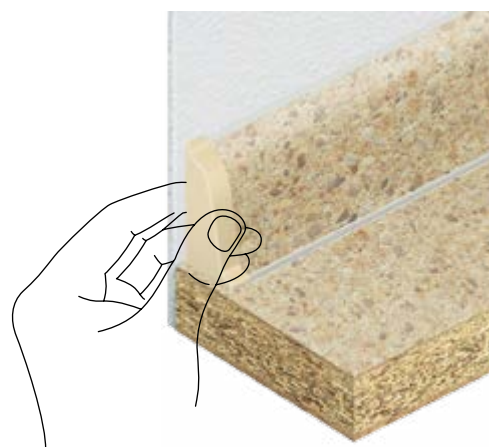

АКСЕССУАРЫ

К ПЛИНТУСУ AP 740

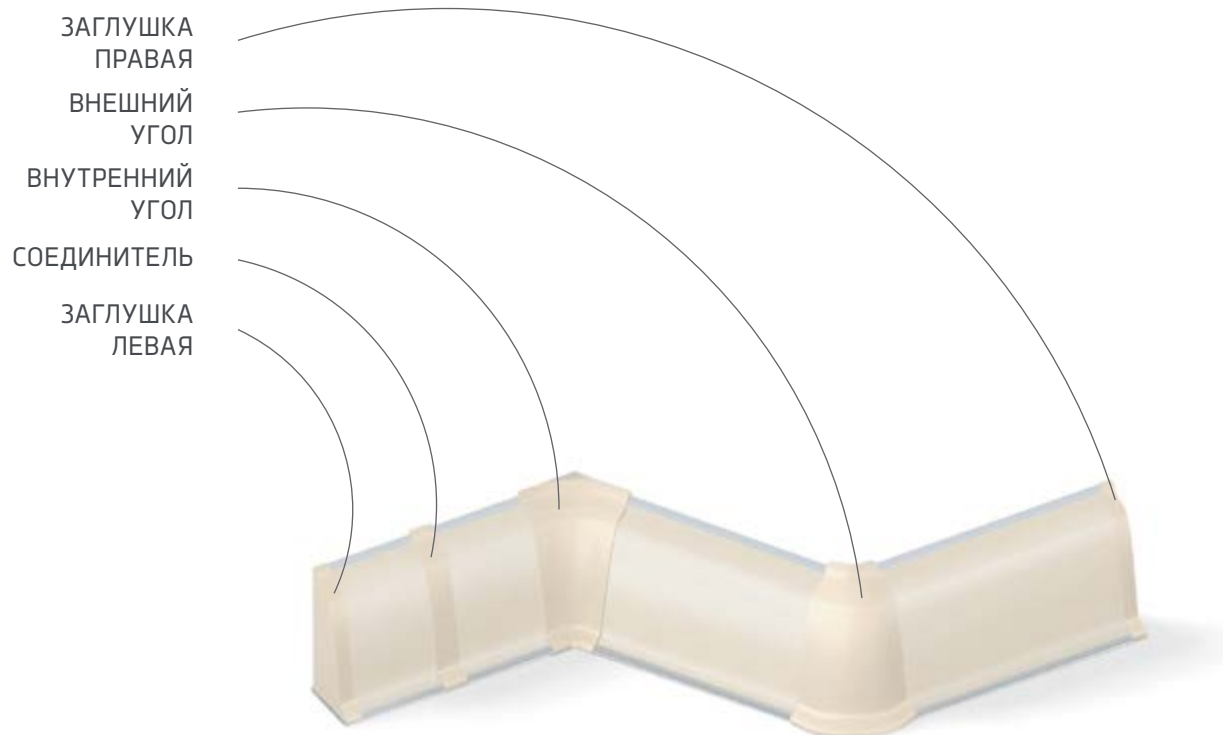

ПРЕИМУЩЕСТВА ПЛИНТУСА AP 740





АЛЮМИНИЕВЫЙ ПЛИНТУС ДЛЯ СТОЛЕШНИЦ AP 121 A

Плнтус имеет преимущества традиционного плнтуса для столешниц и алюминиевой накладк. Основными преимуществами профиля являются стойкост к деформации под воздействием высоких температур а также легкая и быстрая сборка.

AP 121 A

ПРОФИЛЬ	АРТИКУЛ	КАТАЛОГОВОЕ НАЗВАНИЕ	ФОТО	ТЕХНИЧЕСКИЙ РИСУНОК [ММ]	УПАКОВКА
AP 121 A	121A.xxxxx.3000.00AL	alumiowa listwa przyblatowa			10 шт. x 3 м

ЦВЕТОВАЯ ГАММА AP 121 A И АКСЕССУАРОВ

Фурнитура 841	Фурнитура 830	Фурнитура 1105	Фурнитура 1905	Фурнитура 901
0С305	0С000А	9016	9005	С35АН
иннок брашированный	анод серебряный	белый глянец	черный глянец	анод черный

ФУРНИТУРА ДЛЯ ПЛИНТУСА АР 121 А

ПРОФИЛЬ	Артикул	КАТАЛОГОВОЕ НАЗВАНИЕ	ФОТО	УПАКОВКА
AW 120	120D.0XXX.AW	уголок внутренний		25 шт.
AN 120	120D.0XXX.AN	уголок наружный		25 шт.
AK 120	120D.0XXX.AK	заглушка		25 шт.





АЛЮМИНИЕВАЯ НАКЛАДКА НА ПЛИНТУС ДЛЯ СТОЛЕШНИЦ **AP 120 A**

AP 120 A

ПРОФИЛЬ	Артикул	КАТАЛОГОВОЕ НАЗВАНИЕ	ФОТО	ТЕХНИЧЕСКИЙ РИСУНОК [ММ]	УПАКОВКА
AP 120 A	120A.xxxxx0800.00.AL	алюминиевая накладка			1 шт. x 0,8 м

ЦВЕТОВАЯ ГАММА **AP 120 A**



0С30S

иннокс брашированный



0С00А

анод серебряный



1105

белый глянец



1905

черный глянец



С35АН

анод черный

Инновационная алюминиевая накладка - это надежная защита столешницы. Защищает от деформации под воздействием высоких температур. Накладка не требует склеивания или дополнительных соединений.

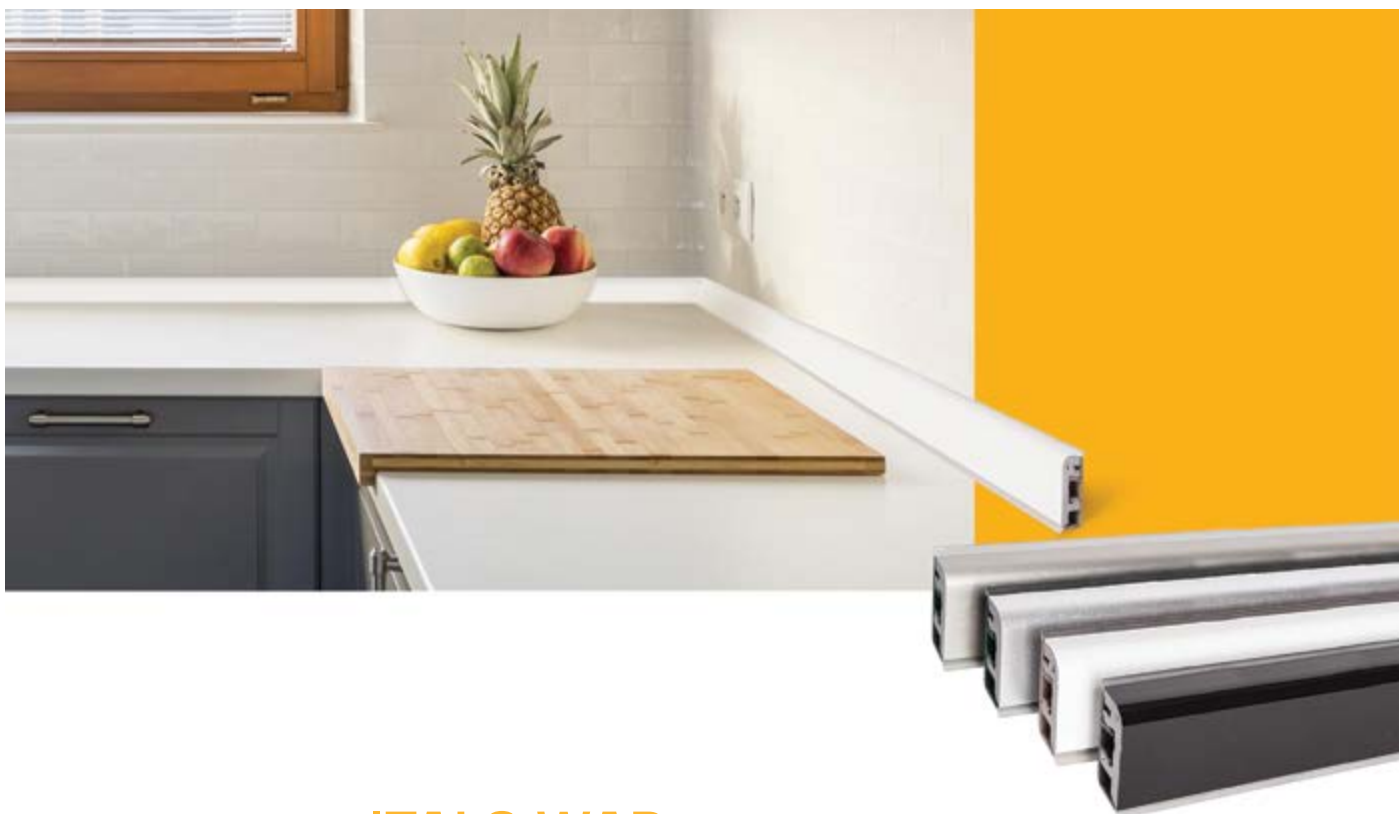

ПЛИНТУС ДЛЯ СТОЛЕШНИЦ **ITALO WAP**







Плинтус для столешниц ITALO WAP - это гармония функциональности и красоты. Изготовлен из прочного, вспененного ПВХ, имеет уплотнители для защиты от грязи и влаги. Подрезка углов проста как при деревянных рейках. Отличный монтаж при помощи клея или силикона. Плинтуса также можно закончить специально подготовленными уголками и заглушками.

ТОНКАЯ ОТДЕЛКА

ITALO WAP AP 630

ПРОФИЛЬ	Артикул	КАТАЛОГОВОЕ НАЗВАНИЕ	ФОТО	ТЕХНИЧЕСКИЙ РИСУНОК [ММ]	УПАКОВКА
AP 630	630B.xxxxx3000.00.KP	italo wap			8 шт. x 3 м

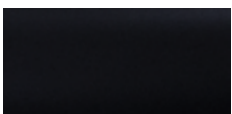
ЦВЕТОВАЯ ГАММА ITALO WAP И АКСЕССУАРОВ

<p>Фурнитура 1208</p>  <p>1208 инокс</p>	<p>Фурнитура 1105</p>  <p>1105 белый глянец</p>	<p>Фурнитура 1905</p>  <p>1905 черный глянец</p>	<p>Фурнитура 1110</p>  <p>1110 белый мат</p>	<p>Фурнитура 1910</p>  <p>1910 черный мат</p>
<p>Фурнитура 1209</p>  <p>1209 алюфлекс</p>	<p>Фурнитура 1536</p>  <p>1536 бетон</p>			

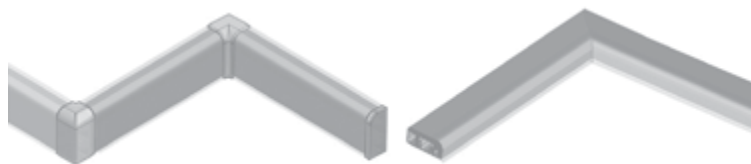

ПЛИНТУС МОЖНО УСТАНОВЛИВАТЬ В ВЕРТИКАЛЬНОМ И ГОРИЗОНТАЛЬНОМ ПОЛОЖЕНИИ

ФУРНИТУРА ДЛЯ ITALO WAP AP 630

ПРОФИЛЬ	Артикул	КАТАЛОГОВОЕ НАЗВАНИЕ	ФОТО	УПАКОВКА
AW 630	630D.XXXX.AW	уголок внутренний		5 шт.
AN 630	630D.XXXX.AN	уголок наружный		5 шт.
AK 630	630D.XXXX.AK	заглушка		5 кпл. (5 шт. заглушек левых + 5 шт. заглушек правых)
SET	630D.XXXX.SET	комплект AW, AN, AK		кпл. по 1 шт.

ЭКСКЛЮЗИВНАЯ КОЛЛЕКЦИЯ ОТДЕЛОЧНЫХ ПРОФИЛЕЙ INOX





// МЕБЕЛЬНЫЕ ЦОКОЛИ

Цоколи **MODERN SLIM** предназначены для эстетической отделки кухонных шкафчиков. Их присутствие на Вашей кухне это шаг к современности и элегантности. Благодаря нашим цоколям, можно с легкостью сохранить чистоту и порядок под кухонными шкафчиками!

//
**ФУНКЦИОНАЛЬНОСТЬ
И ЭЛЕГАНТНОСТЬ**

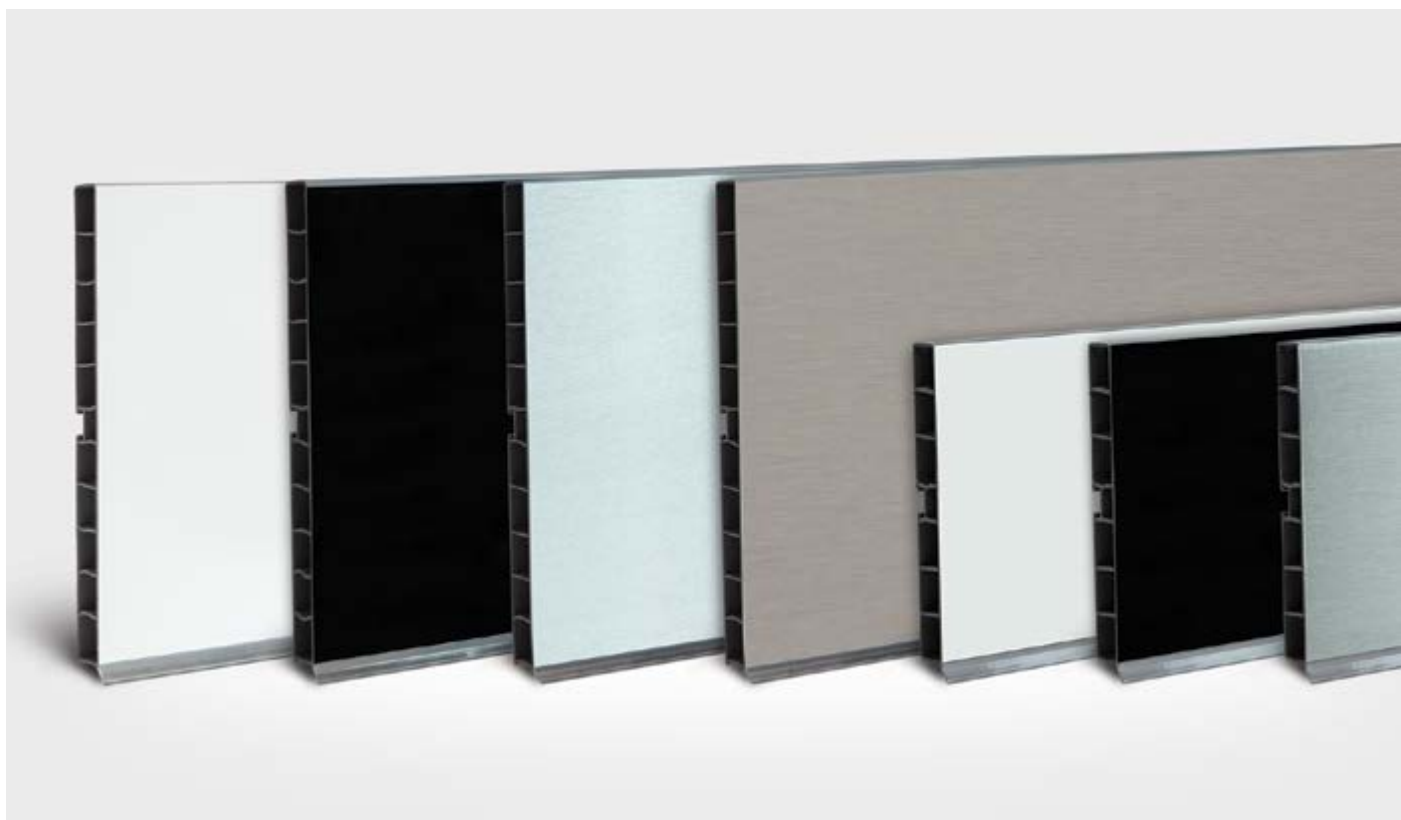

МЕБЕЛЬНЫЕ ЦОКОЛИ CLASSIC

ПРОВЕРЕННАЯ И НАДЕЖНАЯ ОТДЕЛКА КУХОННОЙ МЕБЕЛИ

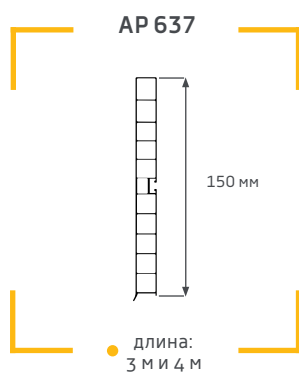
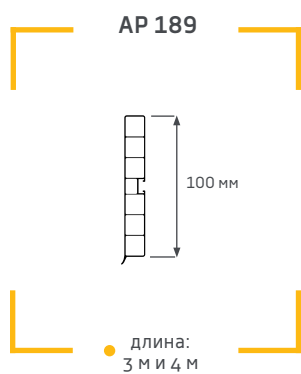

ЦОКОЛИ CLASSIC

ПРОФИЛЬ	Артикул	КАТАЛОГОВОЕ НАЗВАНИЕ	УПАКОВКА
AP 189	189В.ХХХХА.000.00	цоколь 100	10 шт. x 3 м
AP 637	637В.ХХХХА.000.00	цоколь 150	10 шт. x 3 м

ЦВЕТОВАЯ ГАММА ЦОКОЛЕЙ CLASSIC



1105

белый глянец



1905

черный глянец



820

серебро мат



1110

белый мат

ФУРНИТУРА В ЦВЕТАХ ЦОКОЛЯ



● Уголок
90°

● Уголок
135°



● Заглушка



● Мультикорнер



● Клипса
монтажная

ФУРНИТУРА ДЛЯ МЕБЕЛЬНЫХ ЦОКОЛЕЙ CLASSIC

ПРОФИЛЬ	АРТИКУЛ	КАТАЛОГОВОЕ НАЗВАНИЕ	УПАКОВКА
АРК 189	189D.XXXX.APK	заглушка	25 шт.
АРК 637	637D.XXXX.APK	заглушка	25 шт.
АПН 189	189D.XXXX.APN	уголок 135°	10 шт.
АПН 637	637D.XXXX.APN	уголок 135°	10 шт.
АРВ 189	189D.XXXX.APW	уголок 90°	10 шт.
АРВ 637	637D.XXXX.APW	уголок 90°	10 шт.
АМС 189	189D.XXXX.AMC	мультикорнер	10 шт.
АМС 637	189D.XXXX.AMC	мультикорнер	10 шт.
ADM189/637	189D.0300.K	клипса монтажная	100 шт.



// МЕБЕЛЬНЫЕ ЖАЛЮЗИ

Жалюзи заменяют традиционные мебельные фасады не только в кухонных и офисных шкафах, это решение также применимо в мастерских, супермаркетах, специализированных машинах, кемпингах, яхтах. Быстрая и простая сборка а также экспресс реализация - причина популярности этого решения в мебельной промышленности. Жалюзи Thermoplast изготовлены из высококачественного пластика или алюминия. Доступные в широком диапазоне декоров, удовлетворяют вкусы самых требовательных Клиентов.

//
**ОПТИМАЛЬНОЕ
ИСПОЛЬЗОВАНИЕ
ПОВЕРХНОСТИ**



ЖАЛЮЗИ AP 470

ЖАЛЮЗИ AP 270

ТЕХ. РИСУНОК



● AP 470

ТЕХ. РИСУНОК



● AP 270

ЦВЕТОВАЯ ГАММА AP 470



MT 470 - 116

бук



MT 470 - 141

ольха



MT 470 - 097

вишня



MT 470 - 076

орех



MT 470 - 161

серебро

ЦВЕТОВАЯ ГАММА AP 270



MR 270 - 820

серебро mat



MR 270 - 1105

белый



MR 270 - 1905

черный

ПРЕДЛАГАЕМ ЖАЛЮЗИ В ВИДЕ:

- готовых комплектов, что гарантирует быструю и легкую сборку
- профилей, что является выгодным предложением для производителей, которые ожидают расчета самой низкой стоимости и индивидуальных решений



МЕБЕЛЬНЫЕ ЖАЛЮЗИ ИЗ ПВХРС



отличное
соотношение цены
к качеству



инновационные
технические
решения

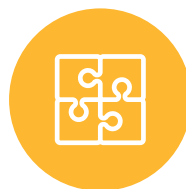

очень быстрый
и простой
монтаж



широкая
цветовая
гамма

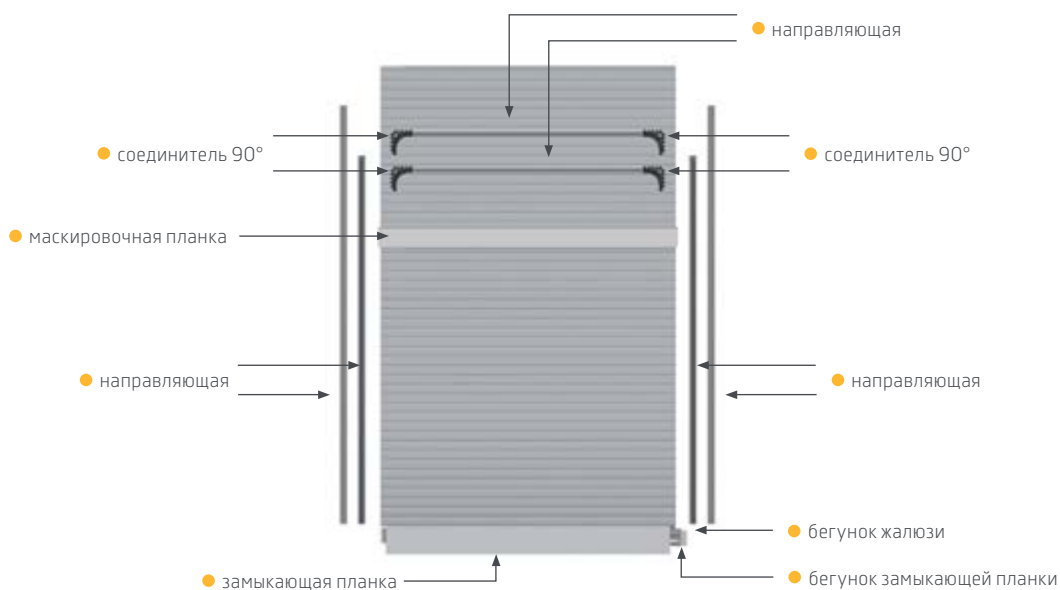

**ПОЛОЖЕНИЕ ЖАЛЮЗИ
В МЕБЕЛЬНОМ КОРПУСЕ**

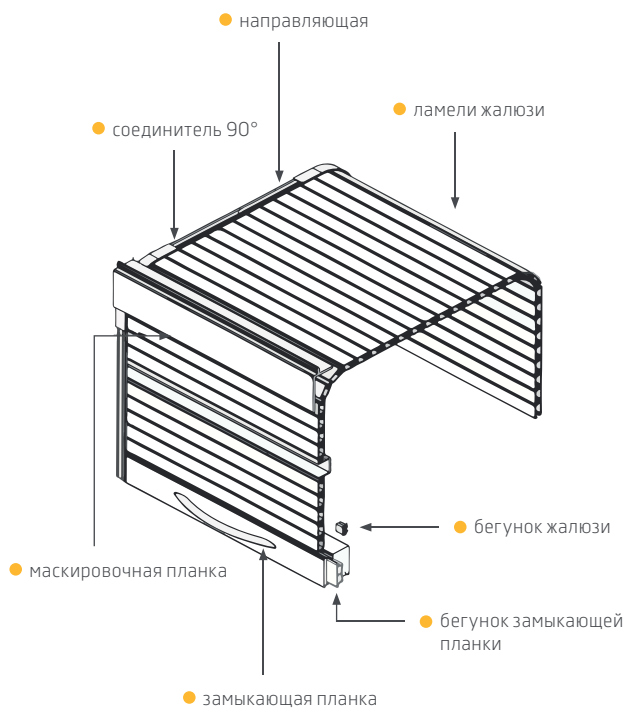



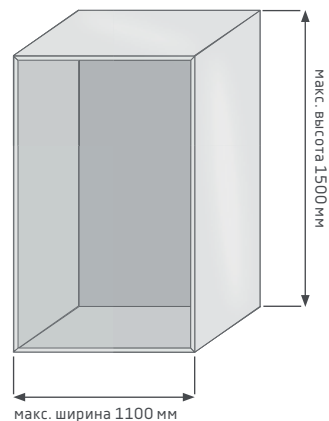









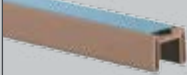





**МАКСИМАЛЬНЫЕ
РАЗМЕРЫ КОРПУСА**



Чтобы удовлетворить спрос клиентов на готовые комплекты мебельных жалюзи, наша компания производит их под любые размеры до 1500 мм высотой и шириной до 1100 мм.

МЕБЕЛЬНЫЕ ЖАЛЮЗИ В ПРОФИЛЯХ ПОД ИНДИВИДУАЛЬНУЮ ПОРЕЗКУ

ПРОФИЛЬ	АРТИКУЛ	КАТАЛОГОВОЕ НАЗВАНИЕ	ФОТО	ПРОФИЛЬ В РАЗРЕЗЕ	УПАКОВКА И ДЕКОРЫ
MR 270	270Z.XXXXF2600.00.00	профиль жалюзи			45 шт. x 2,6 м декоры: 820, 1105, 1905
MT 470	470Z.XXXXT2600.00.00	профиль жалюзи			40 шт. x 2,6 м декоры: 116, 141, 161, 076, 097
AP 271	271Z.XXXXK2600.00.00	внутренняя направляющая			14 шт. x 2,6 м декоры: 301, 901, 909, 832, 816, 740
AP 272	272Z.XXXXK2600.00.00	наружная направляющая + основание			14 шт. x 2,6 м декоры: 909, 301, 901, 816, 832, 740, 830
MR 276 MT 276	276Z.XXXXX2600.00.00	профиль замыкающей планки			3 шт. x 2,6 м декоры: 820, 1105, 1905, 116, 141, 161, 076, 097
MR 277	277Z.XXXXF2600.00.00	профиль замыкающей планки с ручкой			3 шт. x 2,6 м декоры: 820, 1105, 1905
MR 713	713Z.XXXXT2600.00.00	профиль маскировочной планки			6 шт. x 2,6 м декоры: 820, 1105, 1905, 116, 141, 161, 076, 097
AZ 270 AZ 470	270D.0000.AZ 470D.0000.AZ 710D.0000.AZZ	бегунок профиля жалюзи			100 шт. декоры: transparentny
AZ 271	271D.0XXX.AZ	дуга 90° внутренняя для направляющей AP 271			10 шт. декоры: 301, 901, 909, 832, 816, 740
AZ 273	273D.0XXX.AZ	дуга 90° наружная для направляющей AP 272			10 шт. декоры: 301, 901, 909, 832, 816, 740
AZ 277	277D.0XXX.AZ	бегунок замыкающей планки			10 шт. декоры: 301, 901, 909, 832, 816, 740

2 ВИДА ЗАМКОВ К ПРОФИЛЮ MR/MT 276, MR 712

ЗАМОК VERTI

вкладыш
Ø 18 мм x 32 мм



ЗАМОК HUWIL КРЮЧОК DORN

вкладыш
Ø 16,5 мм x 22 мм



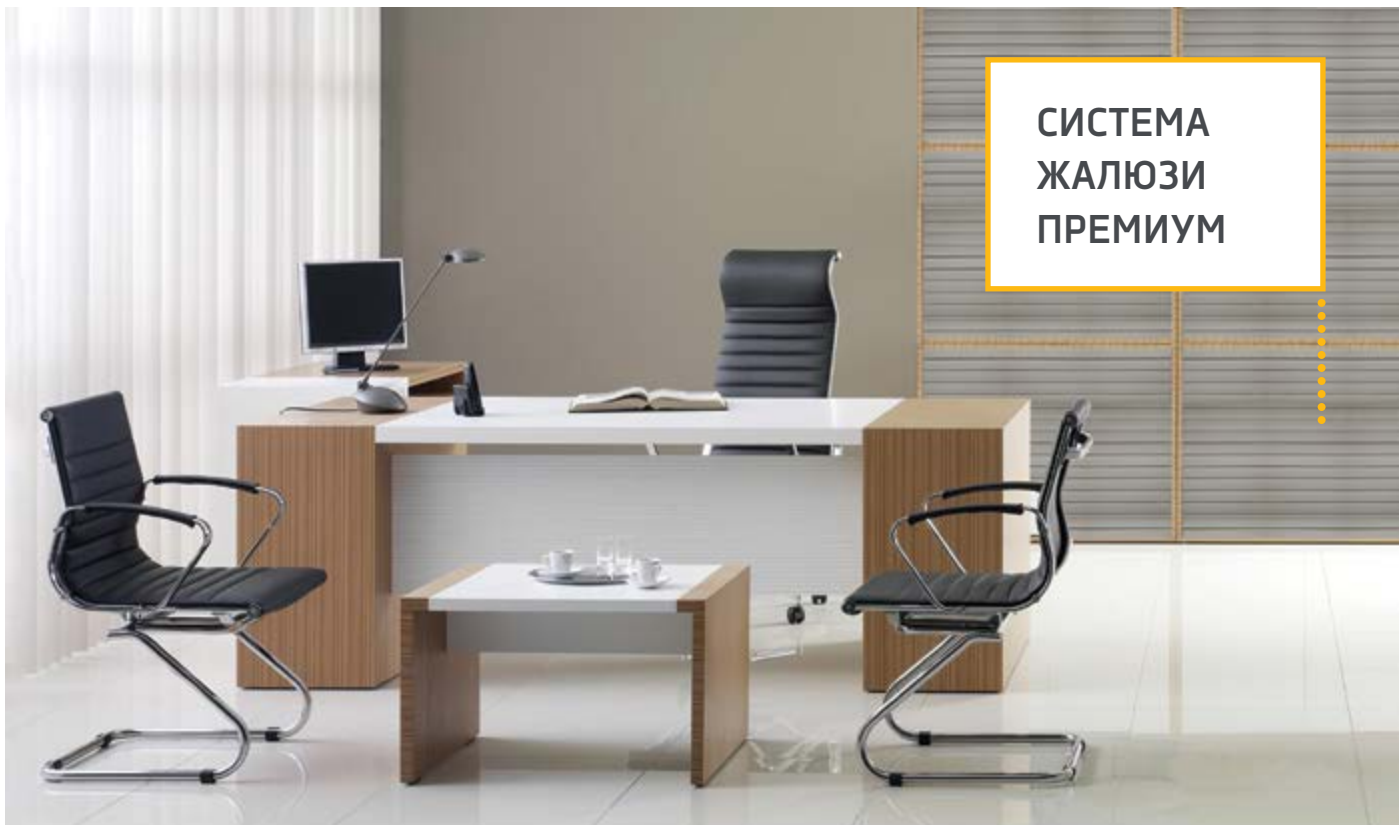

СИСТЕМА ЖАЛЮЗИ ПРЕМИУМ

МЕБЕЛЬНЫЕ ЖАЛЮЗИ ПРЕМИУМ

Мебельные жалюзи PREMIUM изготовлены из элементов алюминия и ламелей ПВХ, благодаря чему они характеризуются не только высокой прочностью, но и эстетическими ценностями.

Современный дизайн. Отличная функциональность и простая сборка удовлетворяют потребности самых требовательных клиентов.

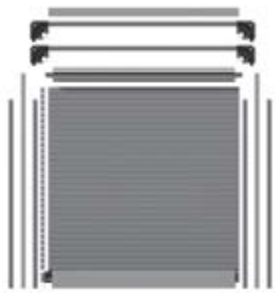

● КОМПЛЕКТ жалюзи Премиум с внутренней направляющей и поднимающим механизмом

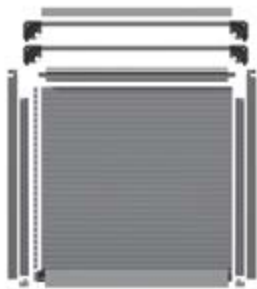

● КОМПЛЕКТ жалюзи Премиум с наружной направляющей и поднимающим механизмом



● КОМПЛЕКТ жалюзи Премиум с внутренней направляющей, бегунком и поднимающим механизмом



● КОМПЛЕКТ жалюзи Премиум с наружной направляющей, бегунком и поднимающим механизмом

МАКСИМАЛЬНЫЕ РАЗМЕРЫ КОРПУСА

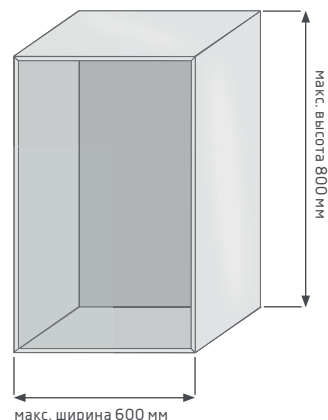

Чтобы удовлетворить спрос клиентов на готовые комплекты мебельных жалюзи, наша компания производит их под любые размеры до 800 мм высотой и шириной до 600 мм.



жалюзи с внутренней направляющей монтируемая поверхностью в рамке корпуса



жалюзи с наружной направляющей - на корпусную



поднимающий механизм поддержание свертывающие ролеты



systemy zwijania:
- ślimakowy w górnej części korpusu.
- po łukach na plecach korpusu





// МЕБЕЛЬНАЯ КРОМКА

Мебельные кромки - это необходимые отделочные элементы мебели, которые оказывают решающее влияние на их эстетику, долговечность и функциональность. Задача мебельных кромок состоит в том, чтобы закончить необработанные края мебельных плит. Их декоры, структура и блеск выбираются с точки зрения конкретной мебельной плиты. В нашем предложении кромки ПВХ - имеют широкий спектр декоров и размеров как для столярного рынка, так и для мебельной промышленности.

//
ИДЕАЛЬНАЯ
ОТДЕЛКА



МЕБЕЛЬНАЯ КРОМКА

PROFIL	Артикул	КАТАЛОГОВОЕ НАЗВАНИЕ	УПАКОВКА
AP 374 22 X 0,6 (ММ)	374ТХХХХХ.250.22.0	мебельная кромка ПВХ	6 x 250 м
AP 376 22 X 1 (ММ)	376ТХХХХХ.150.22.0	мебельная кромка ПВХ	6 x 150 м
AP 377 22 X 2 (ММ)	377ТХХХХХ.100.22.0	мебельная кромка ПВХ	6 x 100 м
AP 377 32 X 2 (ММ)	377ТХХХХХ.100.33.0	мебельная кромка ПВХ	4 x 100 м
AP 214 42 X 2 (ММ)	214ТХХХХХ.050.42.0	мебельная кромка ПВХ	1 x 50 м

РАЗМЕР МЕБЕЛЬНЫХ КРОМОК





ШИРИНА (мм)*	ТОЛЩИНА (мм)	0,6	1,0	2,0
	22		●	●
33				●
42				●





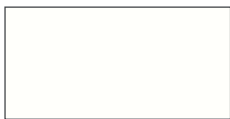





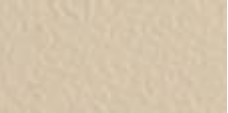

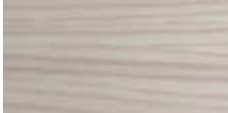

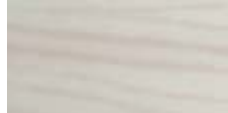

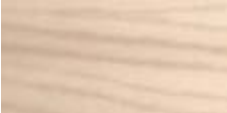
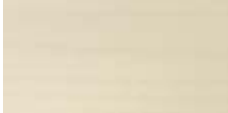
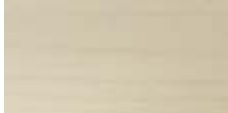
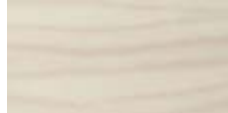

















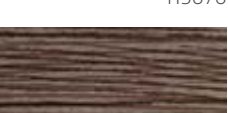

* Под заказ можем изготовить кромки нестандартной ширины, например, 16 мм, 19 мм, 25 мм, 28 мм, 66 мм.





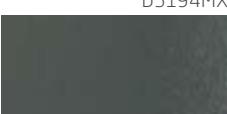









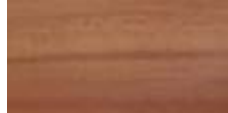















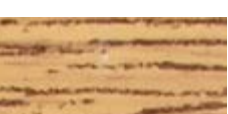





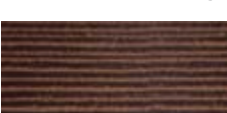

* Мебельная кромка доступна только под заказ. Перед размещением заказа, просим уточнить минимальный объем заказа для выбранных декоров у Вашего Менеджера.

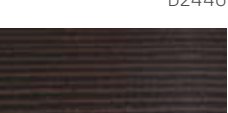
* Возможен индивидуальный подбор декоров кромки под каждого производителя плит.

ЦВЕТОВАЯ ГАММА МЕБЕЛЬНЫХ КРОМОК

				
3310 P	3301	3322	3108	3841
белый (структура) K110	белый гладкий K110	белый аляска U8681SM	ванильный U108	ваниль U1313

				
3858 песочный U515	3533 наварра R4524	3534 ясен верона D3158WG	3219 клен белый D2460	3053 береза H1733
				
3535 дуб светлый риека D3166MX	3123 дуб молочный R4120	3524 клен медовый H1521	3066 клен ванкувер D440	3063 клен D375
				
3221 венге светлый D2427	3087 дикая груша D664	3245 береза аляска R5717	3361 дуб палермо светый D2609	3519 пиния авола H1476
				
3278 зебрано песочное H3006	3220 морская трава D2298	3247 легно светлое R3083	3188 лимба светлая D2381	3530 дуб сонома D3025
				
3083 бук мангфол R5107	0120 мультиплекс	3067 бук D381, R5113	3104 яблонь светлая локарно D9475	3523 дуб натуральный H3389
				
3526 урбано H3070	3266 оливка D2715	3112 дуб горный D740, 740KS	3061 ольха	3191 фино коричневое F583
				
3057 риголетто D8417	3536 дуб сонома табак D5194MX	3783 капучино U3053PE	3051 серый U2101	0820 серебро мат
				
3117 серебро D881	3942 антрацит U1290	3942 графит U3114PE	3068 бук бавария D1426, D9200	3193 ольха горная R4634

				
3522 вишня H1706	3069 вишня D D088	3062 ольха D9310	3294 ольха	3520 мерано H3128
				
3248 легно табак R3248	3517 зебрано серо-бежевое H3005	3225 акация R5717	3217 зебрано африканское D2296	3052 havana nova 8956KS
				
3527 мерано коричневое H3129	3226 орех тоскания D2453	3074 орех светлый D722, R4842	3122 кальвадос D1937	3165 груша дикая D9300, R4964
				
3072 яблонь локарно D1972	3075 орех болония D9451	3056 сливка D2608	3167 груша дикая R4967	3078 красное дерево D775SE
				
3114 дуб простой D708	3222 зебрано темное D2297	3058 орех экко D9459	3186 каштан корсико R4118	3059 орех 1925KS
				
3218 макассар D2446	3054 венге D2227	3079 красное дерево того D466	3298 бук тироль H1599	3055 дуб темный палермо D2610
				
3189 лимба шоколадная D2380	3076 орех темный D9450	3050 зебрано D9775	3187 каштан венге	3160 венге магия
				
3288 дуб феррара H1137	3901 черный U2200	3526 urbano H3070		



// ПРОФИЛИ С, Т

Профили С и Т уже давно являются одним из лучших способов отделки мебели. Благодаря использованию высококачественных материалов наши профили С и Т чрезвычайно устойчивы к царапинам и ударам, что защищает мебельные плиты от повреждений во время эксплуатации. Это простая и эстетическая отделка мебели, столов или столешниц.

//
**СВЕРХСОВРЕМЕННОЕ
РЕШЕНИЕ**

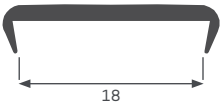

ПРОФИЛЬ С - AP 088

ПРОФИЛЬ	ОПИСАНИЕ	ТЕХНИЧЕСКИЙ РИСУНОК [ММ]	УПАКОВКА
AP 088	профиль из мягкого ПВХ		2 шт. x 35 м

ЦВЕТОВАЯ ГАММА AP 088



3001

белый



9007

черный

По просьбе клиента существует возможность индивидуального подбора декоров.

ПРОФИЛЬ С - AP 167*

ПРОФИЛЬ	ОПИСАНИЕ	ТЕХНИЧЕСКИЙ РИСУНОК [ММ]	УПАКОВКА
AP 167	профиль из мягкого ПВХ		2 шт. x 35 м

* Этот профиль изготавливается по заказу клиента. Существует возможность индивидуального подбора декоров.

ПРОФИЛЬ С - АР 353*















ПРОФИЛЬ	ОПИСАНИЕ	ТЕХНИЧЕСКИЙ РИСУНОК [ММ]	УПАКОВКА
АР 353	профиль из мягкого ПВХ		2 шт. x 35 м

* Этот профиль изготавливается по заказу клиента. Существует возможность индивидуального подбора декоров.

ПРОФИЛЬ С - АР 384

ПРОФИЛЬ	ОПИСАНИЕ	ТЕХНИЧЕСКИЙ РИСУНОК [ММ]	УПАКОВКА
АР 384	профиль из твердого ПВХ		20 шт. x 2,6 м

ЦВЕТОВАЯ ГАММА АР 384

				
3001 белый	9007 черный	3054 венге	3123 дуб молочный	3160 венге магия
				
122 кальвадос	117 серебряный металлик	116 бук	099 орех светлый	097 вишня
				
080 ольха горная	078 красное дерево	072 яблонь локарно	066 клен натуральный	062 ольха

Благодаря функциональности и простоте монтажа наших профилей без использования дорогих специализированных машин, производители мебели и рядовые покупатели часто применяют их, чтобы улучшить эстетику мебели.



ПРОФИЛЬ Т - АР 155

ПРОФИЛЬ	ОПИСАНИЕ	ТЕХНИЧЕСКИЙ РИСУНОК [ММ]	УПАКОВКА
АР 155	профиль из мягкого ПВХ		1 шт. x 35 м

ЦВЕТОВАЯ ГАММА АР 155



3001

белый



9007

черный



404

бук светлый



326

орех темный



161

серебряный металлик



123

дуб молочный

ПРОФИЛЬ Т - АР 153*

ПРОФИЛЬ	ОПИСАНИЕ	ТЕХНИЧЕСКИЙ РИСУНОК [ММ]	УПАКОВКА
АР 153	профиль из мягкого ПВХ		1 шт. x 35 м

* Этот профиль изготавливается по индивидуальному заказу клиента.

ПРОФИЛЬ Т - АР 156*

ПРОФИЛЬ	ОПИСАНИЕ	ТЕХНИЧЕСКИЙ РИСУНОК [ММ]	УПАКОВКА
АР 156	профиль из мягкого ПВХ		1 шт. x 35 м

* Этот профиль изготавливается по индивидуальному заказу клиента.

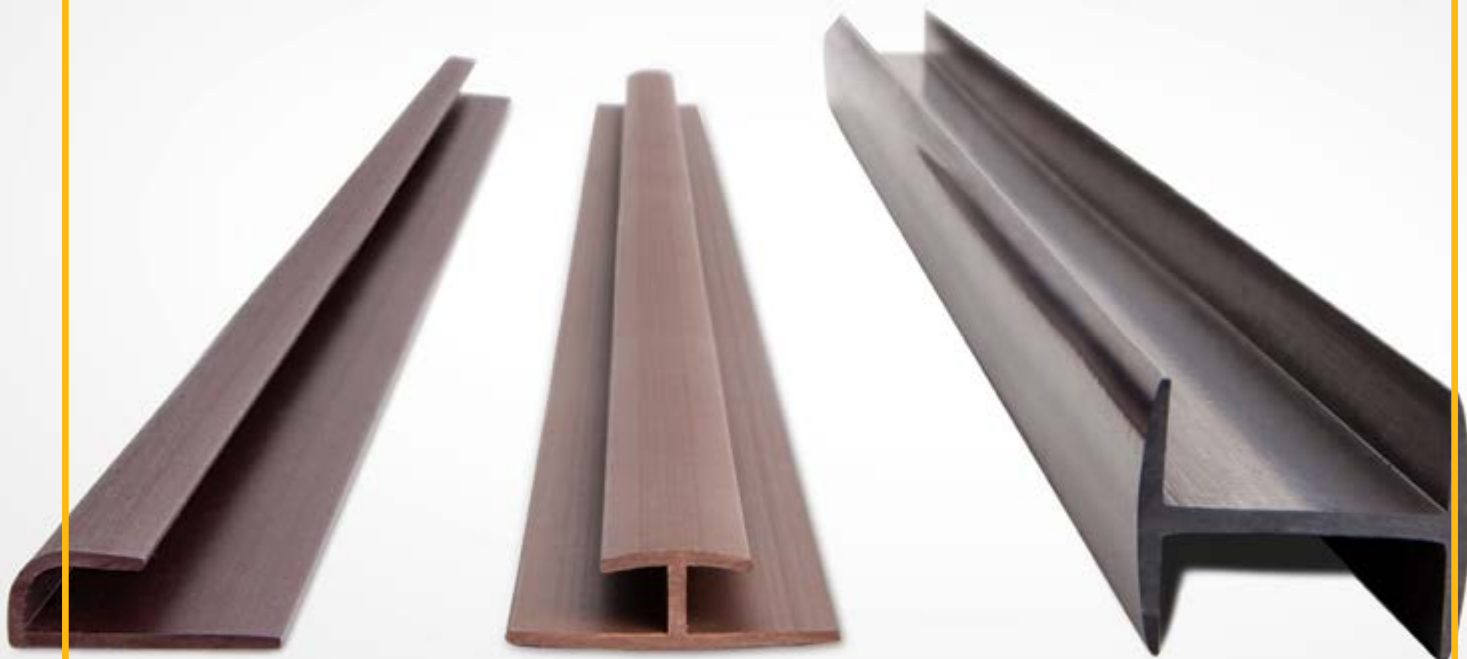



// ПРОФИЛИ Н, J



Это группа профилей включающая конструкционные профили для соединения и крепления мебельных плит. Наше предложение включает в себя соединительно-отделочные профили типа Н и J. Профили этого типа позволяют эстетически соединять две плиты в одной плоскости с очень плавным переходом от одной к другой. Простой монтаж с использованием этих профилей устраняет недостатки традиционного соединения плит.

//
**ЭСТЕТИКА
И ПРОСТОЙ
МОНТАЖ**

ПРОФИЛЬ Н - АР 087

ПРОФИЛЬ	Артикул	Описание	ФОТО	ТЕХНИЧЕСКИЙ РИСУНОК [ММ]	УПАКОВКА
АР 087	087L.0000K2600.18.20	используется для соединения двух плит (18 мм) в одной плоскости			20 шт. x 2,6 м



ЦВЕТОВАЯ ГАММА АР 087

		
301	708	706
белый	бежевый багама	коричневый

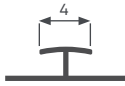



ПРОФИЛЬ Н - АР 178

ПРОФИЛЬ	Артикул	Описание	ФОТО	ТЕХНИЧЕСКИЙ РИСУНОК [ММ]	УПАКОВКА
АР 178	178L.0000K2600.00.20	используется для соединения двух плит (4 мм) в одной плоскости			20 шт. x 2,6 м



ЦВЕТОВАЯ ГАММА АР 178

		
301	708	706
белый	бежевый багама	коричневый

ПРОФИЛЬ J - АР 177

ПРОФИЛЬ	Артикул	Описание	ФОТО	ТЕХНИЧЕСКИЙ РИСУНОК [ММ]	УПАКОВКА
АР 177	177L.0000K2600.00.20	используется для отделки плит 4 мм			20 шт. x 2,6 м
АР 177	177L.0301K2600.00.00	используется для отделки плит 4 мм			100 шт. x 2,6 м

ЦВЕТОВАЯ ГАММА АР 177

	
301	901
белый	черный







// АЛЮМИНИЕВЫЕ ПРОФИЛИ

Алюминиевые профили в нашем предложении используются в качестве ручек, монтируемых на мебельных фасадах. Их долговечность, универсальное применение, современный дизайн и доступность отвечают высоким требованиям клиентов. Наши профили ручек получили признание качества и были оценены за их повторяемость декора. Актуальная коллекция систематически расширяется самыми популярными решениями на рынке

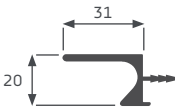
//
**СОВРЕМЕННЫЙ
ДИЗАЙН**

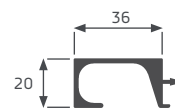
АЛЮМИНИЕВЫЕ ПРОФИЛИ МЕБЕЛЬНЫХ РУЧЕК

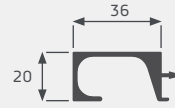
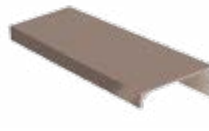
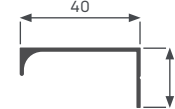
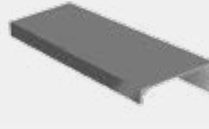
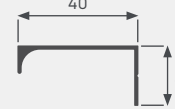
ПРОФИЛЬ	АРТИКУЛ	ФОТО	ТЕХНИЧЕСКИЙ РИСУНОК [ММ]	ЦВЕТ	УПАКОВКА
AL 105	AL105KW.0C30S3000.PK			ИНОКС (0C30S)	10 шт. x 3 м
AL 105	AL105KW.0C00A3000.PK			анод серебряный (0C00A)	10 шт. x 3 м
AL 107	AL107KW.0C30S3000.PK			ИНОКС (0C30S)	10 шт. x 3 м
AL 107	AL107KW.0C00A3000.PK			анод серебряный (0C00A)	10 шт. x 3 м
AL 109	AL109KW.0C30S3000.PK			ИНОКС (0C30S)	10 шт. x 3 м
AL 109	AL109KW.0C00A3000.PK			анод серебряный (0C00A)	10 шт. x 3 м

ЦВЕТОВАЯ ГАММА АЛЮМИНИЕВЫХ ПРОФИЛЕЙ



0C00A

анод серебряный



0C30S

ИНОКС

* Представленная цветовая гамма декоров в каталоге может немного отличаться от реальных цветов.

// МАРКЕТИНГОВЫЕ МАТЕРИАЛЫ

Чтобы удовлетворить ожидания наших клиентов и облегчить показ и продажу продуктов Thermoplast, мы предоставляем полную маркетинговую поддержку в экспозиторов, стендов, акций, бонусных программ, рекламных акций в средствах мас-

совой информации и выставках. Благодаря этому вся информация о наших продуктах легко доступна, что облегчает принятие решения о приобретении наших профилей.

СТЕНДЫ, ОБРАЗЦЫ



ЭКСПОЗИТОРЫ, ROLL-UP'Ы



БАНЕРЫ, МАРКЕТИНГОВАЯ ПРОДУКЦИЯ



БРОШЮРЫ, ПЛАКАТЫ, МЕЙЛИНГ



ПРОФЕССИОНАЛЬНЫЕ ПРОИЗВОДСТВЕННО-ПРОДАЖНЫЕ ИНСТРУМЕНТЫ

Хотим быть для Вас поддержкой
- Сотрудники **Термопласт**

ОСТАЛЬНЫЕ ГРУППЫ ПРОДУКТОВ

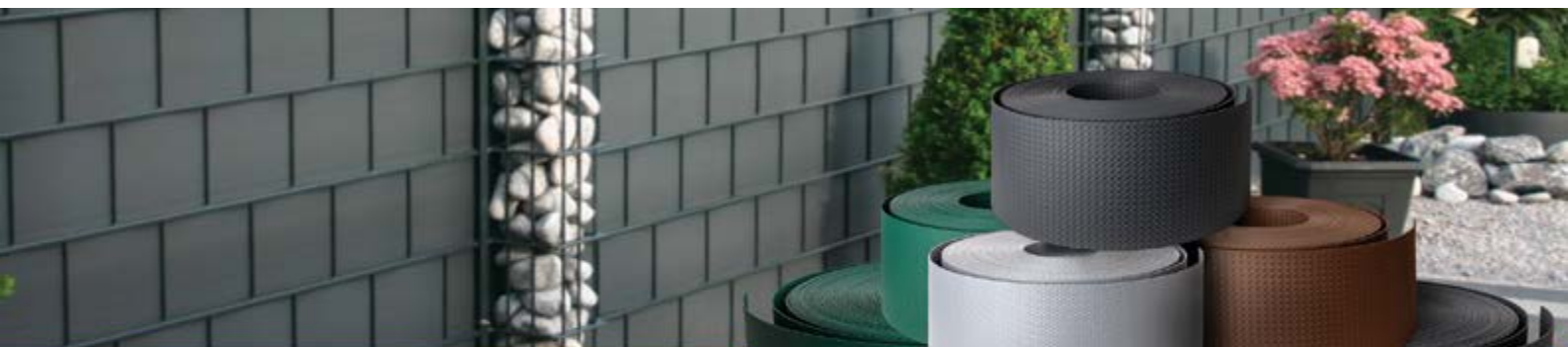

ГАРАНТИРУЮТ ЗАЩИТУ
И КОНФИДЕНЦИАЛЬНОСТЬ
НЕДВИЖИМОСТИ,
ТЕРАС И БАЛКОНОВ

// ЛЕНТЫ ДЛЯ ОГРАЖДЕНИЙ

Ленты для ограждений - это инновационное решение, которое позволяет создавать современные, эстетичные и функциональные системы ограждений для людей, которые хотят сохранить свою конфиденциальность в собственности, в саду или на балконе.

СИСТЕМА
ГОРИЗОНТАЛЬНОГО МОНТАЖА

СИСТЕМА
ВЕРТИКАЛЬНОГО МОНТАЖА



ИДЕАЛЬНО ПОДХОДЯТ ДЛЯ



ПАНЕЛЬНЫХ ОГРАЖДЕНИЙ



БАЛКОНОВ



ОГРАЖДЕНИЙ С СЕТКИ



ОСТАЛЬНЫЕ ГРУППЫ ПРОДУКТОВ

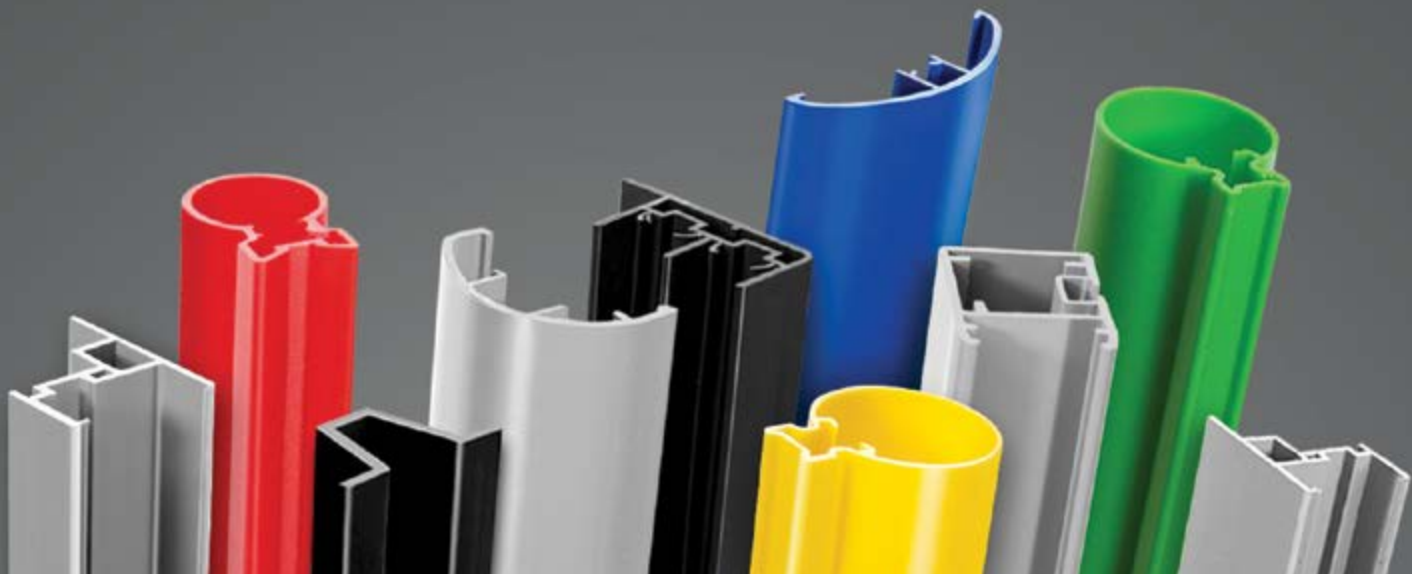

// ТЕХНИЧЕСКИЕ ПРОФИЛИ

Мы специализируемся в проектировании и создании фильер для экструзии, а также в технике экструзии профилей, которые отвечают ожиданиям каждого инвестора из разных отраслей промышленности.

РЕАЛИЗАЦИЯ ИНДИВИДУАЛЬНЫХ ПРОЕКТОВ

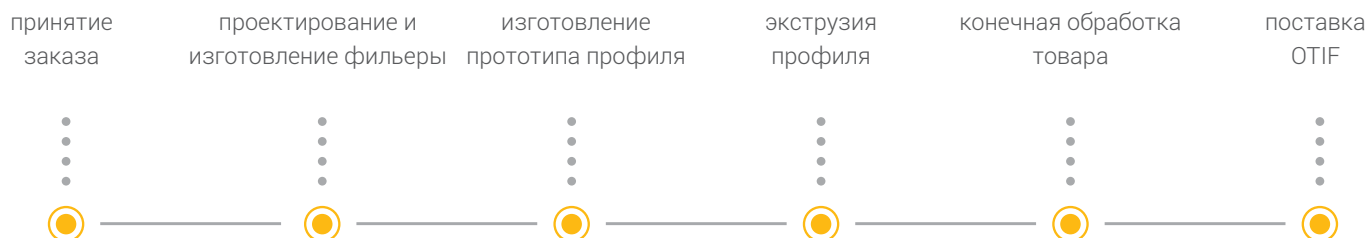

ШИРОКОЕ ПРИМЕНЕНИЕ ПРОФИЛЕЙ В ТАКИХ ОТРАСЛЯХ ПРОМЫШЛЕННОСТИ КАК

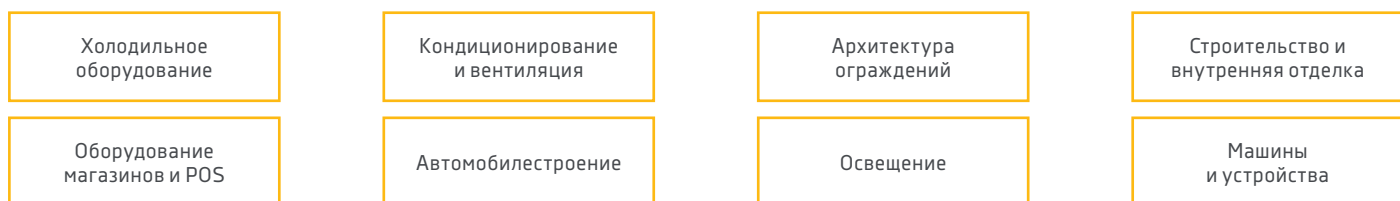

КАТАЛОГИ ТЕХНИЧЕСКИХ ПРОФИЛЕЙ





// КОНТАКТ

Thermoplast Technology P.S.A.
ул. Вильча 3
32-590 Либёнж
www.thermoplast.eu

ОТДЕЛ ПРОДАЖ:
Тел.: +48 32 625 86 36
Тел.: +48 669 121 610
E-mail: sprzedaz@thermoplast.eu

РЕКЛАМАЦИИ:
Тел.: +48 32 625 86 10
Тел.: +48 538 632 922
E-mail: claims@thermoplast.eu

ПРИГЛАШАЕМ К СОТРУДНИЧЕСТВУ



www.thermoplast.eu