

КАТАЛОГ

МЕБЕЛЬНЫХ ПРОФИЛЕЙ



 **Thermoplast®**

www.thermoplast.eu



Компания Термопласт была основана в Польше в 1989 году, как польско-швейцарская компания производящая профили из пластмасс. На протяжении многих лет мы предоставляем инновационные профили с точки зрения формы, материала и функциональности для разных отраслей промышленности, в том числе для мебельной. Наше предложение отделочных профилей для мебели богато с точки зрения ассортимента а также цветовой гаммы.

Для производства мебельных профилей мы используем пластмассы самого высокого качества от надежных поставщиков. Мы экструдировать профили массой от 15 г/м до 3500 г/м с использованием 24 современных производственных линий. В конечной обработке мы применяем фольгирование, печать, перфорацию, сверление и гибку профилей.

ВСЕ ПРОИЗВОДСТВЕННЫЕ ПРОЦЕССЫ СЕРТИФИЦИРОВАНЫ СОГЛАСНО СТАНДАРТУ PN ISO 9001, А ТАКЖЕ СТАНДАРТУ ЭКОЛОГИЧЕСКОГО МЕНЕДЖМЕНТА 14001



МЕБЕЛЬНЫЕ ПРОФИЛИ

СОВРЕМЕННОЕ РЕШЕНИЕ ДЛЯ
ПРОИЗВОДСТВА МЕБЕЛИ

// СОДЕРЖАНИЕ

УПЛОТНИТЕЛЬНЫЕ ПРОФИЛИ	4
AP 632 АНТИСИЛИКОН	5
УПЛОТНИТЕЛИ ДЛЯ СТОЛЕШНИЦ	6
УПЛОТНИТЕЛИ ДЛЯ ЦОКОЛЕЙ	6
ПЛИНТУСА ДЛЯ СТОЛЕШНИЦ	7
MINI ALU WAP AP 494	8
MINI WAP ВОГНУТЫЙ AP 495	9
MINI WAP ВЫПУКЛЫЙ AP 636	10
MINI WAP ВОГНУТЫЙ С ДЕКОРОМ AP 636	10
ПЛИНТУС ДЛЯ СТОЛЕШНИЦ AP 120	11
ПЛИНТУС ДЛЯ СТОЛЕШНИЦ AP 740	13
АЛЮМИНИЕВЫЙ ПЛИНТУС ДЛЯ СТОЛЕШНИЦ AP 121 А	17
АЛЮМИНЕВАЯ НАКЛАДКА НА ПЛИНТУС ДЛЯ СТОЛЕШНИЦ AP 120 А	19
ITALO WAP AP 630	20
МЕБЕЛЬНЫЕ ЦОКОЛИ	20
CLASSIC AP 189	23
CLASSIC AP 637	23
МЕБЕЛЬНЫЕ ЖАЛЮЗИ	25
ЖАЛЮЗИ AP 470	26
ЖАЛЮЗИ AP 270	26
МЕБЕЛЬНАЯ КРОМКА	32
ПРОФИЛИ С, Т	36
ПРОФИЛЬ С - AP 088	37
ПРОФИЛЬ С - AP 167	37
ПРОФИЛЬ С - AP 353	38
ПРОФИЛЬ С - AP 384	38
ПРОФИЛЬ Т - AP 155	39
ПРОФИЛЬ Т - AP 153	39
ПРОФИЛЬ Т - AP 156	39
ПРОФИЛИ Н, J	40
ПРОФИЛЬ Н - AP 087	41
ПРОФИЛЬ Н - AP 178	41
ПРОФИЛЬ J - AP 177	41
АЛЮМИНИЕВЫЕ ПРОФИЛИ	42
AL 105	43
AL 107	43
AL 109	43
МАРКЕТИНГОВЫЕ МАТЕРИАЛЫ	44
ОСТАЛЬНЫЕ ГРУППЫ ПРОДУКТОВ	45
ЛЕНТЫ ДЛЯ ОГРАЖДЕНИЙ	45
ТЕХНИЧЕСКИЕ ПРОФИЛИ	46
КОНТАКТ	47

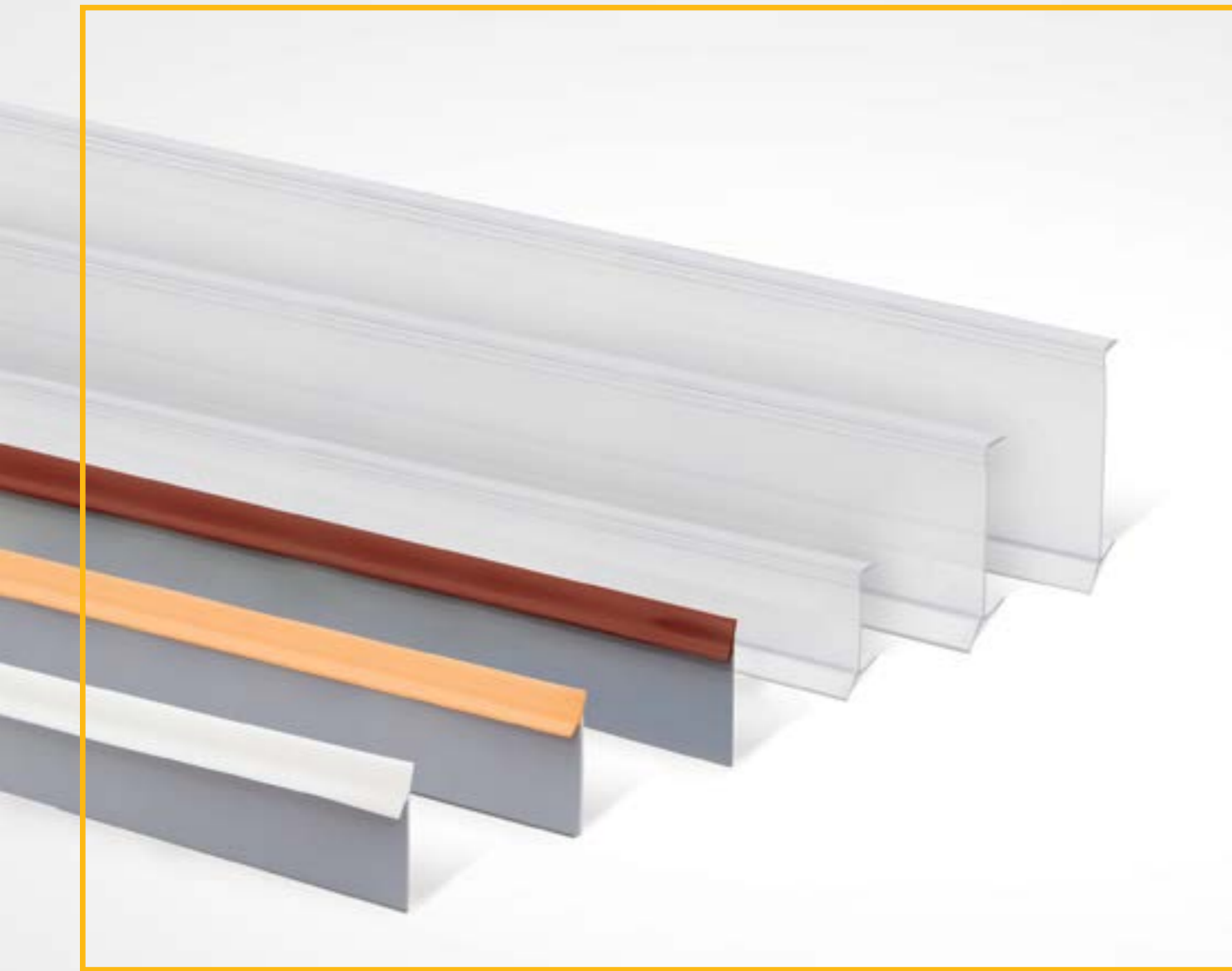

AP 632 АНТИСИЛИКОН

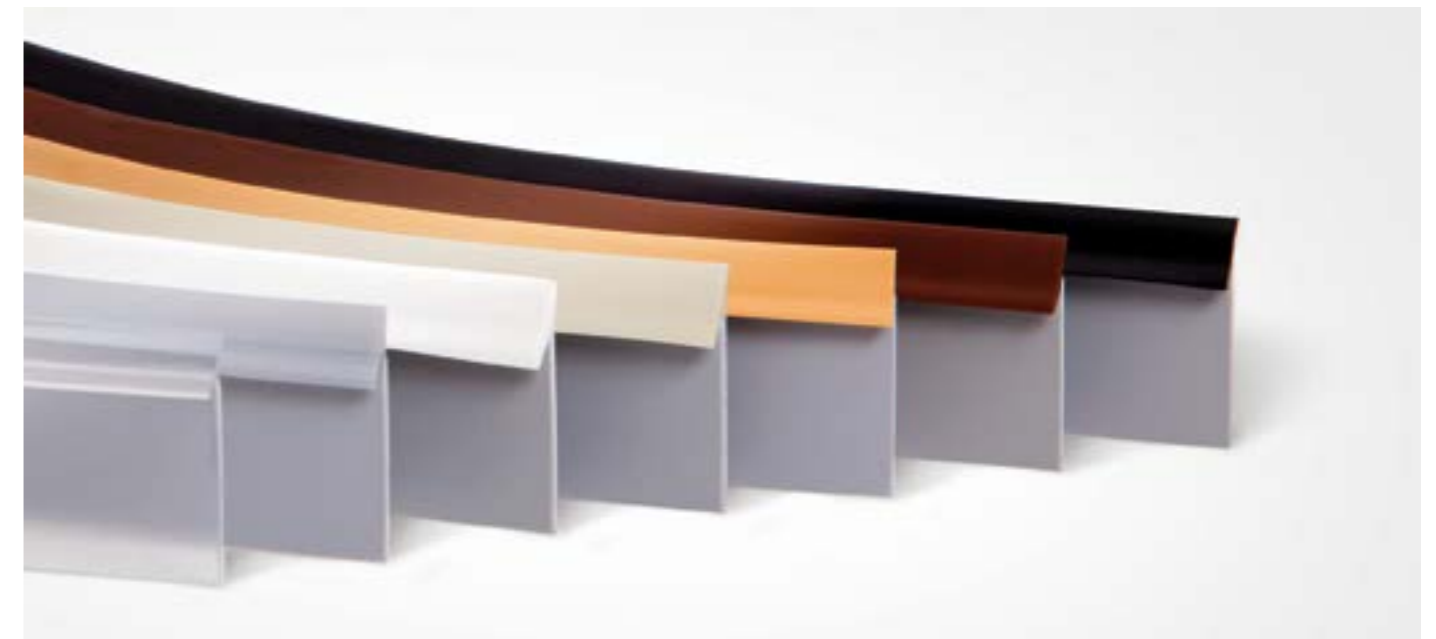

АНТИСИЛИКОН это уплотнительный профиль, который отлично маскирует соединения смежных поверхностей. Простой и быстрый способ отделки соединения между кухонной столешницей и стеной, раковиной или ванной и стеной. Уплотнитель, используемый вместо силикона, является водонепроницае-

мым и антибактериальным. Благодаря гибкости и небольшой толщине полосы (1 мм) монтаж уплотнителя очень быстрый и простой, что позволяет использовать профиль в узких промежутках. Уплотнитель доступен в цветах, соответствующих диапазону цветов силикона, доступных на рынке.

AP 632 АНТИСИЛИКОН

ПРОФИЛЬ	АТИКУЛ	ТЕХНИЧЕСКИЙ РИСУНОК [ММ]	УПАКОВКА
AP 632	632G.XXXXK4200.00.00		1 шт. x 4,2 м

// УПЛОТНИТЕЛЬНЫЕ ПРОФИЛИ

Уплотнительные профили выполнены из высококачественного ПВХ. Благодаря отличным уплотняющим свойствам, профили имеют много применений. В нашем предложении есть профили, которые являются альтернативой силиконовым фугам, используемым для герметизации рабочих поверхностей кухни или элементов керамической плитки в ванной а также уплотнительных полос для мебельных столешниц и цоколей. Дополнительным преимуществом для клиентов является простая и быстрая сборка наших уплотнительных профилей.

// УНИВЕРСАЛЬНОЕ ПРИМЕНЕНИЕ

ЦВЕТОВАЯ ГАММА АНТИСИЛИКОНА

0000 прозрачный	3001 белый	9009 серый	9010 серебро	7006 коричневый
9007 черный	7041 ваниль	8033 бежевый		

УПЛОТНИТЕЛИ ДЛЯ СТОЛЕШНИЦ И ЦОКОЛЕЙ



Уплотнители, предназначенные для столешниц и цоколей, эффективно защищают столешницы и цоколя от проникновения грязи и влаги. Они являются незаметной отделкой между сто-

лешницей и стеной или цоколем и полом. Функциональность, простая сборка и исключительная эстетика - вот их основные преимущества.

УПЛОТНИТЕЛИ ДЛЯ СТОЛЕШНИЦ

ПРОФИЛЬ	Артикул	КАТАЛОГОВОЕ НАЗВАНИЕ	ТЕХНИЧЕСКИЙ РИСУНОК [ММ]	УПАКОВКА
AP 192	192G.0000K3000.28.00	Уплотнительный профиль для столешниц		20 шт. x 3 м
AP 268	268G.0000K3000.38.00	Уплотнительный профиль для столешниц		20 шт. x 3 м
AP 269	269G.0000K3000.28.00	Уплотнительный профиль для столешниц		20 шт. x 3 м

УПЛОТНИТЕЛИ ДЛЯ ЦОКОЛЕЙ

ПРОФИЛЬ	Артикул	КАТАЛОГОВОЕ НАЗВАНИЕ	ТЕХНИЧЕСКИЙ РИСУНОК [ММ]	УПАКОВКА
AP 659	659G.0000K3000.00.V2	уплотнительная полоса для цоколей плиты 18 мм		50 шт. x 3 м
AP 241	241G.0000K3000.16.00	уплотнительная полоса для цоколей плиты 16 мм		50 шт. x 3 м

ЦВЕТОВАЯ ГАММА УПЛОТНИТЕЛЕЙ И ЦОКОЛЕЙ



0000

прозрачный

Все уплотнительные профили для мебельных столешниц и цоколей доступны в прозрачном цвете.



ПЛИНТУСА ДЛЯ СТОЛЕШНИЦ

Плинтуса для столешниц это эстетическая отделка рабочей поверхности в кухне между стеной и кухонной столешницей. Конструкция плинтусов для столешниц обеспечивает простоту сборки и отличное прилегание плинтуса к столешнице и к стене. Thermoplast имеет широкий ассортимент плинтусов для столешниц и отделочных аксессуаров (уголки внутренние, внешние и заглушки). Профили изготовлены из лучших материалов и радуют безупречным качеством в течение длительного времени, а современный дизайн и широкий спектр декоров удовлетворят вкусы самых требовательных клиентов.

ЭСТЕТИЧЕСКАЯ
ОТДЕЛКА
ТВОЕЙ КУХНИ

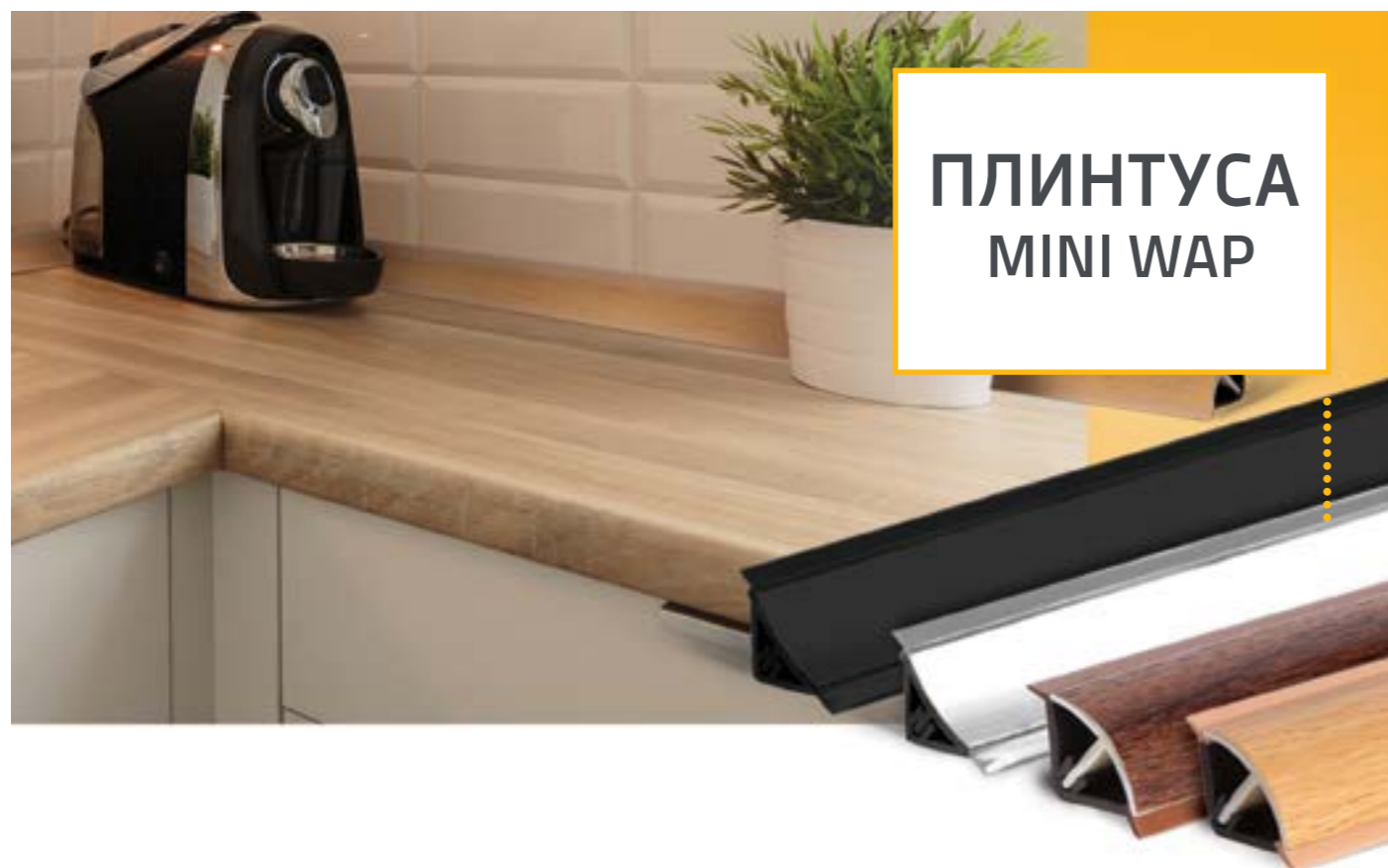

ПЛИНТУСА MINI WAP

MINI WAP ВОГНУТЫЙ AP 494

MINI WAP AP 494

ПРОФИЛЬ	Артикул	КАТАЛОГОВОЕ НАЗВАНИЕ	ФОТО	ТЕХНИЧЕСКИЙ РИСУНОК [ММ]	УПАКОВКА
AP 494	494V.XXXXXX3000.00.KL	mini wap			32 шт. x 3 м

ФУРНИТУРА ДЛЯ AP 494

ПРОФИЛЬ	Артикул	КАТАЛОГОВОЕ НАЗВАНИЕ	ФОТО	УПАКОВКА
AK 494	494D.0XXX.AKZ	заглушка		100 шт.
AW 494	494D.0XXX.AWZ	уголок внутренний		50 шт.
AN 494	494D.0XXX.ANZ	уголок наружный		50 шт.

ЦВЕТОВАЯ ГАММА MINI WAP AP 494 494 И ФУРНИТУРЫ

Фурнитура 201	Фурнитура 202	Фурнитура 203
201 белый	202 черный	203 алюминий

MINI WAP ВЫПУКЛЫЙ AP 495

MINI WAP AP 495

ПРОФИЛЬ	Артикул	КАТАЛОГОВОЕ НАЗВАНИЕ	ФОТО	ТЕХНИЧЕСКИЙ РИСУНОК [ММ]	УПАКОВКА
AP 495	495V.XXXXXX3000.00.KL	mini wap			20 шт. x 3 м

ФУРНИТУРА ДЛЯ AP 495

ПРОФИЛЬ	Артикул	КАТАЛОГОВОЕ НАЗВАНИЕ	ФОТО	УПАКОВКА
AK 495	495D.0XXX.AKZ	заглушка		100 шт.
AW 495	495D.0XXX.AWZ	уголок внутренний		50 шт.
AN 495	495D.0XXX.ANZ	уголок наружный		50 шт.

ЦВЕТОВАЯ ГАММА MINI WAP AP 495 И ФУРНИТУРЫ

Фурнитура 201	Фурнитура 005	Фурнитура 404	Фурнитура 589	Фурнитура 326
201 белый	005 ольха	404 бук светлый	589 дуб золотистый	326 орех темный
Фурнитура 203	Фурнитура 202			
203 алюминий	202 черный			



MINI WAP ВОГНУТЫЙ С ДЕКОРОМ AP 636

AP 636

ПРОФИЛЬ	Артикул	КАТАЛОГОВОЕ НАЗВАНИЕ	ФОТО	ТЕХНИЧЕСКИЙ РИСУНОК [ММ]	УПАКОВКА
AP 636	636V.XXXXX3000.00.KL	mini wap			10 шт. x 3 м

ФУРНИТУРА DO AP 636

ПРОФИЛЬ	Артикул	КАТАЛОГОВОЕ НАЗВАНИЕ	ФОТО	УПАКОВКА
AK 636	494D.OXXX.AKZ	заглушка		100 шт.
AW 636	494D.OXXX.AWZ	уголок внутренний		50 шт.
AN 636	494D.OXXX.ANZ	уголок наружный		50 шт.

ЦВЕТОВАЯ ГАММА MINI WAP AP 636 И ФУРНИТУРЫ

<p>Фурнитура 149</p> <p>149 песчаник</p>	<p>Фурнитура 235</p> <p>235 джут бежевый</p>	<p>Фурнитура 180</p> <p>180 кальвадос</p>	<p>Фурнитура 1004</p> <p>193 мрамор светлый</p>	<p>Фурнитура 283</p> <p>283 Фино соломенное</p>
<p>Фурнитура 301</p> <p>301 белый мат</p>	<p>Фурнитура 901</p> <p>901 черный мат</p>	<p>Фурнитура 161</p> <p>161 серебро мат</p>		



ПЛИНТУС ДЛЯ СТОЛЕШНИЦ AP 120

Наши плинтуса для столешниц являются незаменимым элементом отделки каждой кухни. Изготовлены из высококачественных материалов, позволяют долго наслаждаться безупречным качеством. Цветовая гамма прекрасно сочетается с декорами кухонных столешниц ведущих производителей в Польше.

ИДЕАЛЬНО ПОДОБРАН!

AP 120

ПРОФИЛЬ	ФОТО	Артикул	КАТАЛОГОВОЕ НАЗВАНИЕ	ТЕХНИЧЕСКИЙ РИСУНОК [ММ]	УПАКОВКА
AP 120		120V.xxxxx.3000.00.00	плинтус для столешниц		25 шт. x 3 м 10 шт. x 3 м

Цветовая гамма плинтусов доступна в каталоге декоров.

ФУРНИТУРА ДЛЯ АР 120

ПРОФИЛЬ	Артикул	КАТАЛОГОВОЕ НАЗВАНИЕ	ФОТО	УПАКОВКА
AW 120	120D.0XXX.AW	уголок внутренний		25 шт.
AN 120	120D.0XXX.AN	уголок наружный		25 шт.
AK 120	120D.0XXX.AK	заглушка		25 шт.



Цветовая гамма плинтусов доступна в каталоге декоров.



ПЛИНТУС ДЛЯ СТОЛЕШНИЦ АР 740

При производстве новой модели плинтуса для столешниц АР740 используется технология нанесения декора «НОТ СТАМПИНГ». Данная технология позволяет получить наиболее приближенный к столешнице декор при сохранении максимальной устойчивости к влаге, царапинам, тепловому воздействию.

**КРАСИВЫЙ И ВНЕ
КОНКУРЕНЦИИ**

АР 740					
ПРОФИЛЬ	ФОТО	КОД	КАТАЛОГОВОЕ НАЗВАНИЕ	ТЕХНИЧЕСКИЙ РИСУНОК [ММ]	УПАКОВКА
АР 740		740V.XXXXF3000.00.00 740V.XXXXF4200.00.00	плинтус для столешниц		12 шт. x 3 м 12 шт. x 4,2 м*

Цветовая гамма плинтусов доступна в каталоге декоров.



1.

Декоративную накладку и несущий профиль необходимо подрезать таким образом, чтобы их длины были одинаковыми. При этом необходимо учитывать размеры фурнитуры.

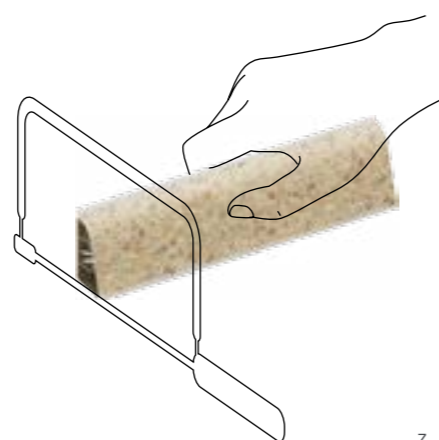

Данные размеры определяют поправки при нарезке профиля под конкретные места установки, с учетом применяющихся фасонных соединительных элементов.



2.

С помощью шурупов прикручиваем монтажную планку к столешнице. Не рекомендуется использовать шуруп с потайной головкой.

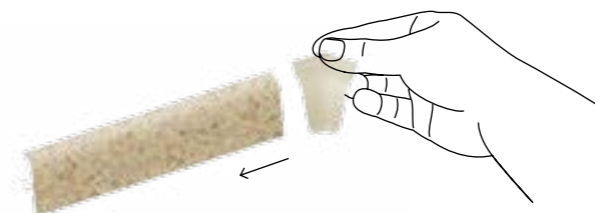
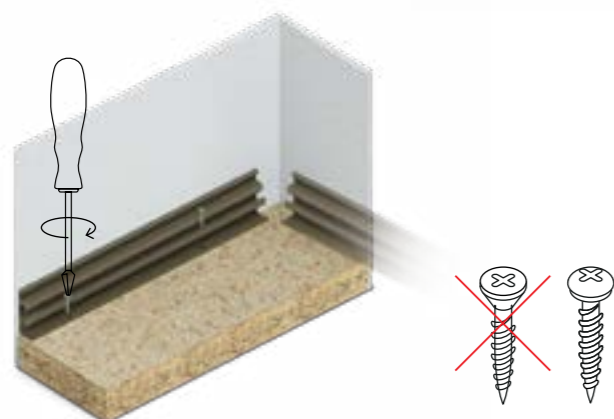

3.

На одну из лицевых частей одеваем внутренний угол.

4.

Лицевую часть с внутренним углом вставляем в установленную монтажную планку.



5.

Ставим вторую лицевую часть.

6.

Одеваем заглушку на установленный плинтус.



АКСЕССУАРЫ

К ПЛИНТУСУ AP 740

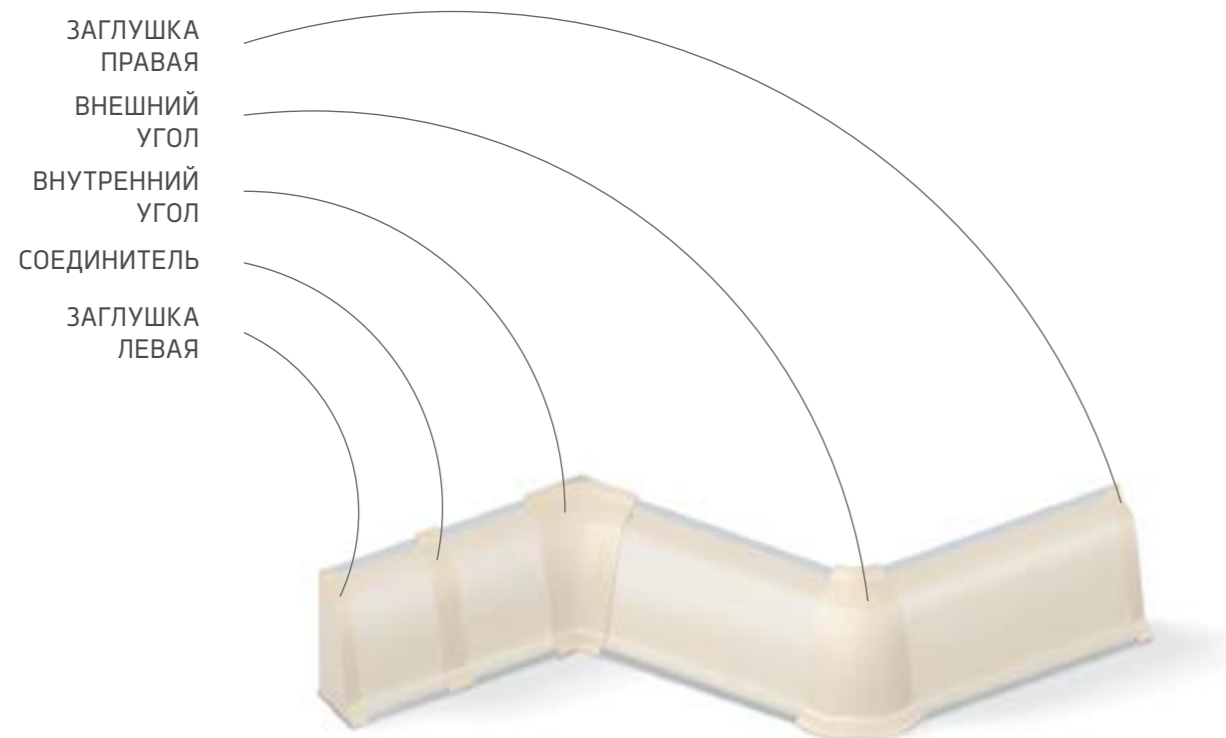

ПРЕИМУЩЕСТВА ПЛИНТУСА AP 740



АЛЮМИНИЕВЫЙ ПЛИНТУС ДЛЯ СТОЛЕШНИЦ AP 121 A



Плнтус имеет преимущества традиционного плнтуса для столешниц и алюминиевой накладки. Основными преимуществами профиля являются стойкость к деформации под воздействием высоких температур а также легкая и быстрая сборка.

AP 121 A					
ПРОФИЛЬ	Артикул	КАТАЛОГОВОЕ НАЗВАНИЕ	ФОТО	ТЕХНИЧЕСКИЙ РИСУНОК [ММ]	УПАКОВКА
AP 121 A	121A.xxxxx.3000.00AL	alumiowa listwa przyblatowa			10 шт. x 3 м

ЦВЕТОВАЯ ГАММА AP 121 A И АКСЕССУАРОВ

Фурнитура 841	Фурнитура 830	Фурнитура 1105	Фурнитура 1905	Фурнитура 901
0С305	0С000А	9016	9005	С35АN
инокс брашированный	анод серебряный	белый глянец	черный глянец	анод черный

ФУРНИТУРА ДЛЯ ПЛИНТУСА AP 121 A

ПРОФИЛЬ	АРТИКУЛ	КАТАЛОГОВОЕ НАЗВАНИЕ	ФОТО	УПАКОВКА
AW 120	120D.0XXX.AW	уголок внутренний		25 шт.
AN 120	120D.0XXX.AN	уголок наружный		25 шт.
AK 120	120D.0XXX.AK	заглушка		25 шт.



АЛЮМИНИЕВАЯ НАКЛАДКА НА ПЛИНТУС ДЛЯ СТОЛЕШНИЦ AP 120 A

AP 120 A					
ПРОФИЛЬ	АРТИКУЛ	КАТАЛОГОВОЕ НАЗВАНИЕ	ФОТО	ТЕХНИЧЕСКИЙ РИСУНОК [ММ]	УПАКОВКА
AP 120 A	120A.xxxxx0800.00.AL	алюминиевая накладка			1 шт. x 0,8 м

ЦВЕТОВАЯ ГАММА AP 120 A

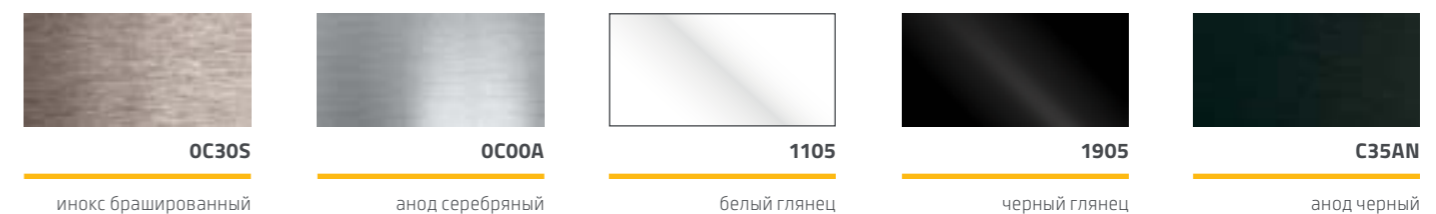

Инновационная алюминиевая накладка - это надежная защита столешницы. Защищает от деформации под воздействием высоких температур. Накладка не требует склеивания или дополнительных соединений.



ПЛИНТУС ДЛЯ СТОЛЕШНИЦ **ITALO WAP**

Плинтус для столешниц ITALO WAP - это гармония функциональности и красоты. Изготовлен из прочного, вспененного ПВХ, имеет уплотнители для защиты от грязи и влаги. Подрезка углов проста как при деревянных рейках. Отличный монтаж при помощи клея или силикона. Плинтуса также можно закончить специально подготовленными уголками и заглушками.

ТОНКАЯ ОТДЕЛКА

ITALO WAP AP 630

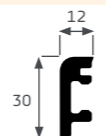
ПРОФИЛЬ	АРТИКУЛ	КАТАЛОГОВОЕ НАЗВАНИЕ	ФОТО	ТЕХНИЧЕСКИЙ РИСУНОК [ММ]	УПАКОВКА
AP 630	630B.xxxxx3000.00.KP	italo wap			8 шт. x 3 м

ЦВЕТОВАЯ ГАММА ITALO WAP И АКСЕССУАРОВ

<p>Фурнитура 1208</p>  <p>1208 инокс</p>	<p>Фурнитура 1105</p>  <p>1105 белый глянец</p>	<p>Фурнитура 1905</p>  <p>1905 черный глянец</p>	<p>Фурнитура 1110</p>  <p>1110 белый мат</p>	<p>Фурнитура 1910</p>  <p>1910 черный мат</p>
<p>Фурнитура 1209</p>  <p>1209 алюфлекс</p>	<p>Фурнитура 1536</p>  <p>1536 бетон</p>			

ФУРНИТУРА ДЛЯ ITALO WAP



ПЛИНТУС МОЖНО УСТАНАВЛИВАТЬ В ВЕРТИКАЛЬНОМ И ГОРИЗОНТАЛЬНОМ ПОЛОЖЕНИИ

ФУРНИТУРА ДЛЯ ITALO WAP AP 630

ПРОФИЛЬ	АРТИКУЛ	КАТАЛОГОВОЕ НАЗВАНИЕ	ФОТО	УПАКОВКА
AW 630	630D.XXXX.AW	уголок внутренний		5 шт.
AN 630	630D.XXXX.AN	уголок наружный		5 шт.
AK 630	630D.XXXX.AK	заглушка		5 кпл. (5 шт. заглушек левых + 5 шт. заглушек правых)
SET	630D.XXXX.SET	комплект AW, AN, AK		кпл. по 1 шт.

ЭКСКЛЮЗИВНАЯ КОЛЛЕКЦИЯ ОТДЕЛОЧНЫХ ПРОФИЛЕЙ INOX





// МЕБЕЛЬНЫЕ ЦОКОЛИ

Цоколи **MODERN SLIM** предназначены для эстетической отделки кухонных шкафчиков. Их присутствие на Вашей кухне это шаг к современности и элегантности. Благодаря нашим цоколям, можно с легкостью сохранить чистоту и порядок под кухонными шкафчиками!

// ФУНКЦИОНАЛЬНОСТЬ И ЭЛЕГАНТНОСТЬ

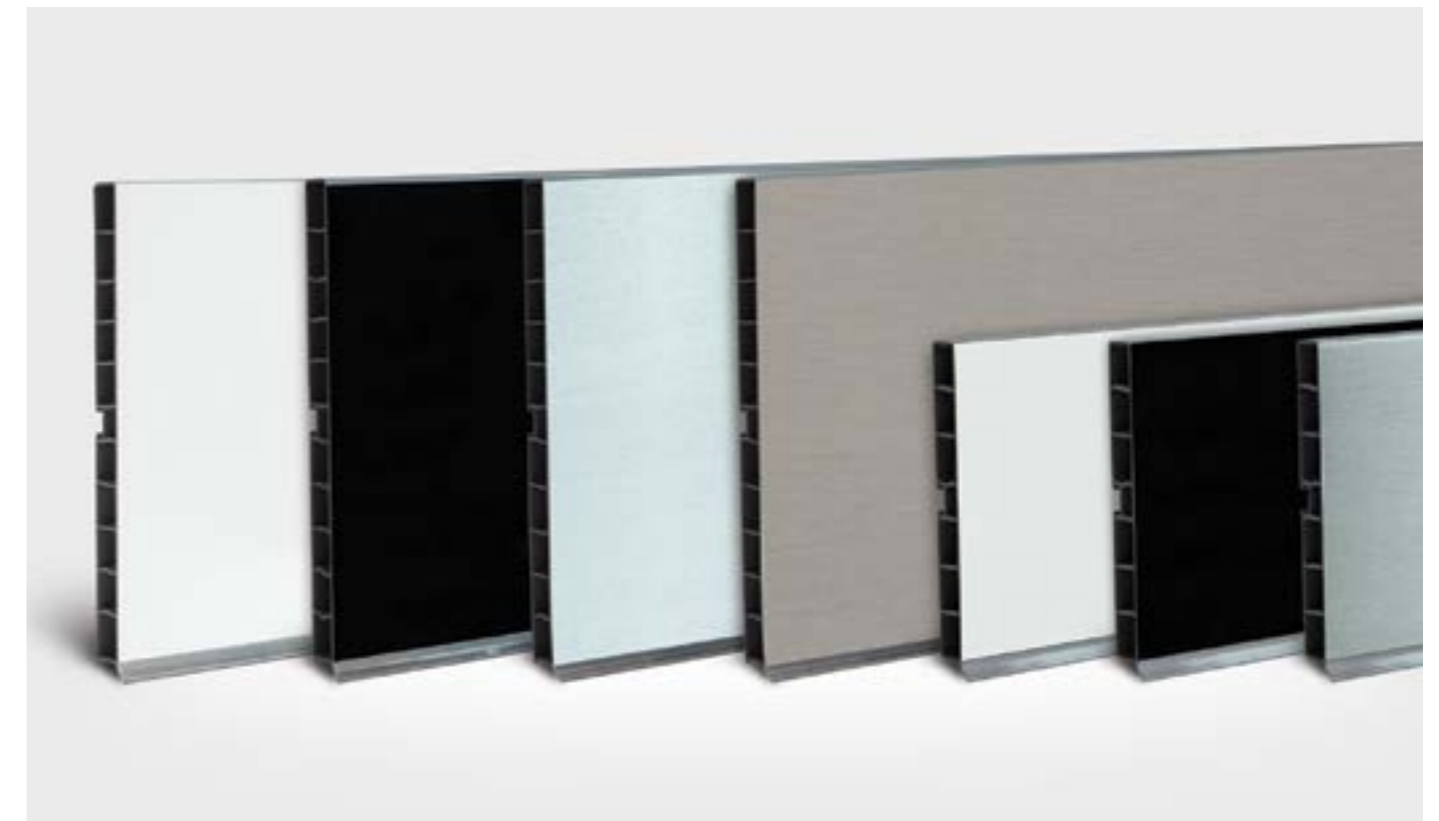

МЕБЕЛЬНЫЕ ЦОКОЛИ **CLASSIC**

ПРОВЕРЕННАЯ И НАДЕЖНАЯ ОТДЕЛКА КУХОННОЙ МЕБЕЛИ

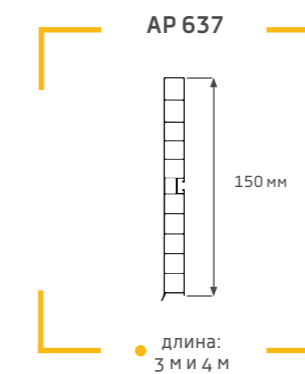
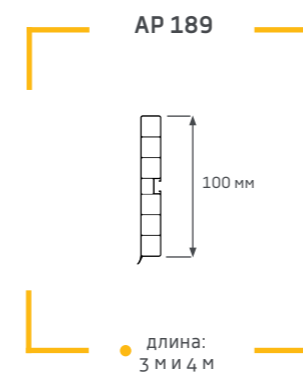

ЦОКОЛИ CLASSIC			
ПРОФИЛЬ	Артикул	КАТАЛОГОВОЕ НАЗВАНИЕ	УПАКОВКА
AP 189	189B.XXXXA.000.00	цоколь 100	10 шт. x 3 м
AP 637	637B.XXXXA.000.00	цоколь 150	10 шт. x 3 м

ЦВЕТОВАЯ ГАММА ЦОКОЛЕЙ CLASSIC

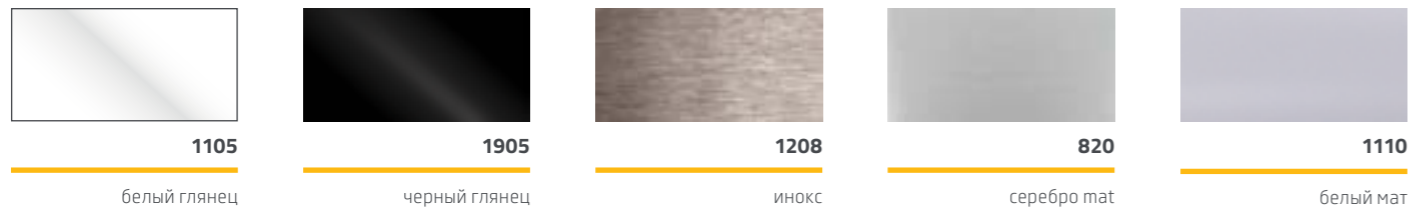

ФУРНИТУРА В ЦВЕТАХ ЦОКОЛЯ



ФУРНИТУРА ДЛЯ МЕБЕЛЬНЫХ ЦОКОЛЕЙ CLASSIC

ПРОФИЛЬ	Артикул	КАТАЛОГОВОЕ НАЗВАНИЕ	УПАКОВКА
АРК 189	189D.XXXX.APK	заглушка	25 шт.
АРК 637	637D.XXXX.APK	заглушка	25 шт.
АРН 189	189D.XXXX.APN	уголок 135°	10 шт.
АРН 637	637D.XXXX.APN	уголок 135°	10 шт.
АРВ 189	189D.XXXX.APW	уголок 90°	10 шт.
АРВ 637	637D.XXXX.APW	уголок 90°	10 шт.
АМС 189	189D.XXXX.AMC	мультикорнер	10 шт.
АМС 637	189D.XXXX.AMC	мультикорнер	10 шт.
ADM189/637	189D.0300.K	клипса монтажная	100 шт.



МЕБЕЛЬНЫЕ ЖАЛЮЗИ

Жалюзи заменяют традиционные мебельные фасады не только в кухонных и офисных шкафах, это решение также применимо в мастерских, супермаркетах, специализированных машинах, кемпингах, яхтах. Быстрая и простая сборка а также экспресс реализация - причина популярности этого решения в мебельной промышленности. Жалюзи Thermoplast изготовлены из высококачественного пластика или алюминия. Доступные в широком диапазоне декоров, удовлетворяют вкусы самых требовательных Клиентов.

ОПТИМАЛЬНОЕ ИСПОЛЬЗОВАНИЕ ПОВЕРХНОСТИ



ЖАЛЮЗИ АР 470

ТЕХ. РИСУНОК

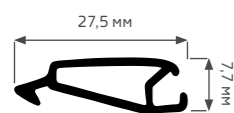

● АР 470



ЖАЛЮЗИ АР 270

ТЕХ. РИСУНОК

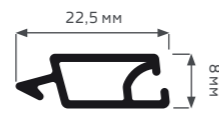

● АР 270

ЦВЕТОВАЯ ГАММА АР 470



MT 470 - 116

бук



MT 470 - 141

ольха



MT 470 - 097

вишня



MT 470 - 076

орех



MT 470 - 161

серебро

ЦВЕТОВАЯ ГАММА АР 270



MR 270 - 820

серебро mat



MR 270 - 1105

белый



MR 270 - 1905

черный

ПРЕДЛАГАЕМ ЖАЛЮЗИ В ВИДЕ:

- готовых комплектов, что гарантирует быструю и легкую сборку
- профилей, что является выгодным предложением для производителей, которые ожидают расчета самой низкой стоимости и индивидуальных решений



МЕБЕЛЬНЫЕ ЖАЛЮЗИ ИЗ ПВХРВС



отличное соотношение цены к качеству



инновационные технические решения

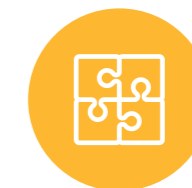

очень быстрый и простой монтаж



широкая цветовая гамма

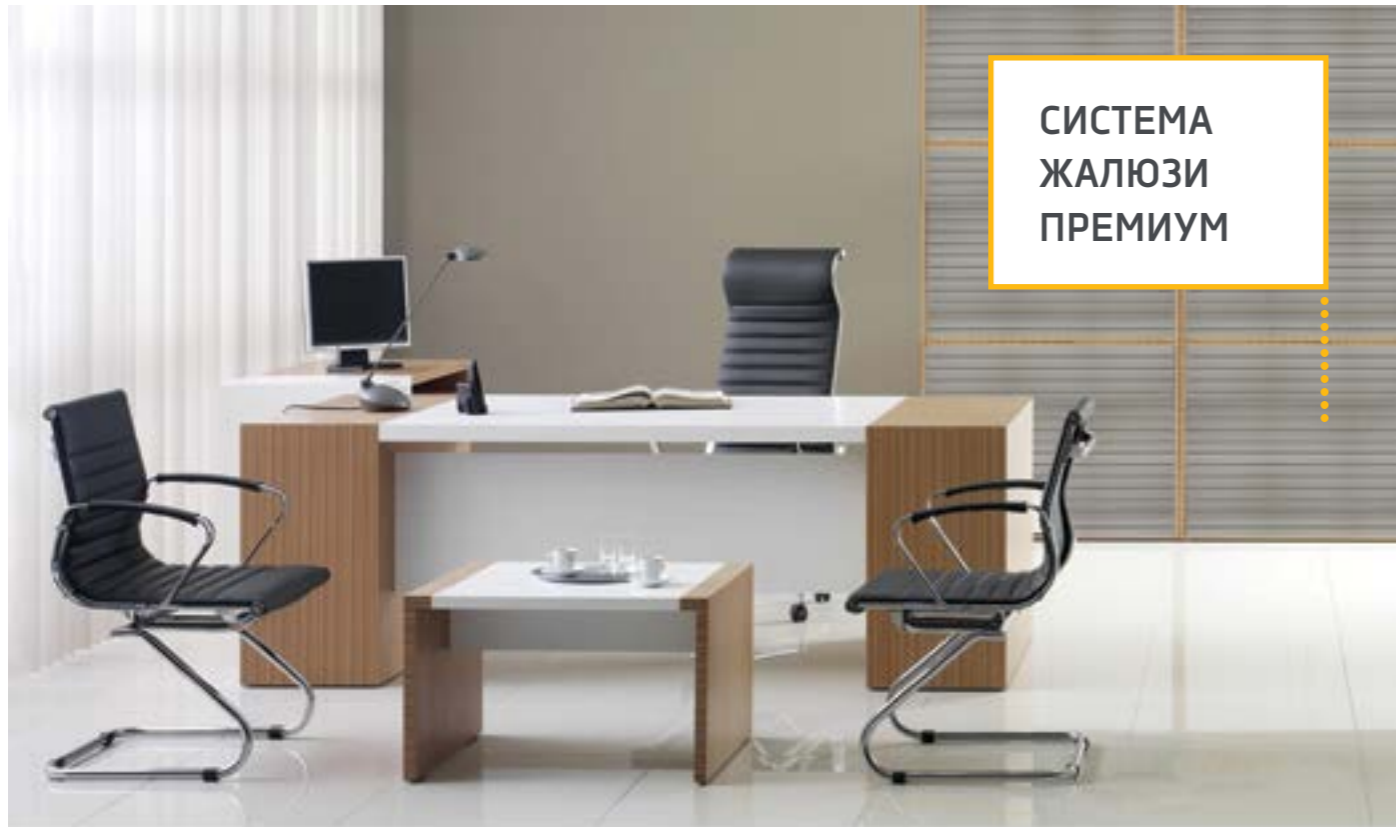

СИСТЕМА ЖАЛЮЗИ ПРЕМИУМ

МЕБЕЛЬНЫЕ ЖАЛЮЗИ ПРЕМИУМ

Мебельные жалюзи PREMIUM изготовлены из элементов алюминия и ламелей ПВХ, благодаря чему они характеризуются не только высокой прочностью, но и эстетическими ценностями.

Современный дизайн. Отличная функциональность и простая сборка удовлетворяют потребности самых требовательных клиентов.

КОМПЛЕКТЫ ДЛЯ САМОСТОЯТЕЛЬНОГО МОНТАЖА

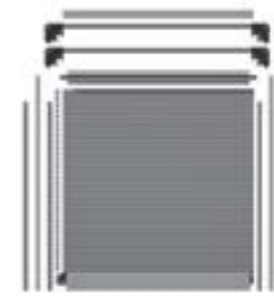

● КОМПЛЕКТ жалюзи Премиум с внутренней направляющей и поднимающим механизмом

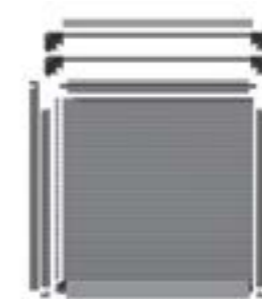

● КОМПЛЕКТ жалюзи Премиум с наружной направляющей и поднимающим механизмом



● КОМПЛЕКТ жалюзи Премиум с внутренней направляющей, бегунком и поднимающим механизмом



● КОМПЛЕКТ жалюзи Премиум с наружной направляющей, бегунком и поднимающим механизмом

МАКСИМАЛЬНЫЕ РАЗМЕРЫ КОРПУСА

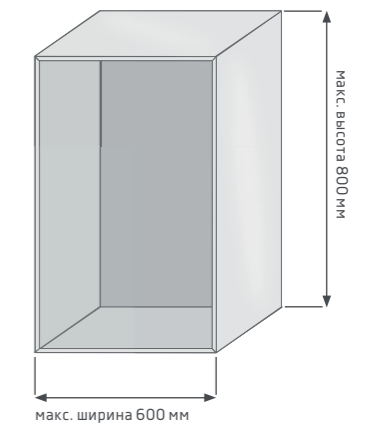

Чтобы удовлетворить спрос клиентов на готовые комплекты мебельных жалюзи, наша компания производит их под любые размеры до 800 мм высотой и шириной до 600 мм.



● ● ●
жалюзи с внутренней направляющей монтируемая поверхностно в рамке корпуса



● ● ●
жалюзи с наружной направляющей - накорпусная



● ● ●
поднимающий механизм поддерживание свертывающие ролеты



● ● ●
systemy zwijania:
- ślimakowy w górnej części korpusu.
- po łukach na plecy korpusu





КРОМКА ПВХ – НЕОБХОДИМАЯ ОТДЕЛКА



МЕБЕЛЬНАЯ КРОМКА

PROFIL	Артикул	КАТАЛОГОВОЕ НАЗВАНИЕ	УПАКОВКА
AP 374 22 X 0,6 (MM)	374TXXXXX.250.22.0	мебельная кромка ПВХ	6 x 250 м
AP 376 22 X 1 (MM)	376TXXXXX.150.22.0	мебельная кромка ПВХ	6 x 150 м
AP 377 22 X 2 (MM)	377TXXXXX.100.22.0	мебельная кромка ПВХ	6 x 100 м
AP 377 32 X 2 (MM)	377TXXXXX.100.33.0	мебельная кромка ПВХ	4 x 100 м
AP 214 42 X 2 (MM)	214TXXXXX.050.42.0	мебельная кромка ПВХ	1 x 50 м

РАЗМЕР МЕБЕЛЬНЫХ КРОМОК

ТОЛЩИНА (мм)	0,6	1,0	2,0
ШИРИНА (мм)*			
22	●	●	●
33			●
42			●

* Под заказ можем изготовить кромки нестандартной ширины, например, 16 мм, 19 мм, 25 мм, 28 мм, 66 мм.

* Мебельная кромка доступна только под заказ. Перед размещением заказа, просим уточнить минимальный объем заказа для выбранных декоров у Вашего Менеджера.

* Возможен индивидуальный подбор декоров кромки под каждого производителя плит.

МЕБЕЛЬНАЯ КРОМКА

Мебельные кромки - это необходимые отделочные элементы мебели, которые оказывают решающее влияние на их эстетику, долговечность и функциональность. Задача мебельных кромок состоит в том, чтобы закончить необработанные края мебельных плит. Их декоры, структура и блеск выбираются с точки зрения конкретной мебельной плиты. В нашем предложении кромки ПВХ - имеют широкий спектр декоров и размеров как для столярного рынка, так и для мебельной промышленности.

ИДЕАЛЬНАЯ ОТДЕЛКА

ЦВЕТОВАЯ ГАММА МЕБЕЛЬНЫХ КРОМОК

3310 P	3301	3322	3108	3841
белый (структура) K110	белый гладкий K110	белый аляска U8681SM	ванильный U108	ваниль U1313

3858	3533	3534	3219	3053
песочный U515	наварра R4524	ясен верона D3158WG	клен белый D2460	береза H1733
3535	3123	3524	3066	3063
дуб светлый риека D3166MX	дуб молочный R4120	клен медовый H1521	клен ванкувер D440	клен D375
3221	3087	3245	3361	3519
венге светлый D2427	дикая груша D664	береза аляска R5717	дуб палермо светый D2609	пиния авола H1476
3278	3220	3247	3188	3530
зебрано песочное H3006	морская трава D2298	легно светлое R3083	лимба светлая D2381	дуб сонома D3025
3083	0120	3067	3104	3523
бук мангфол R5107	мультиплекс	бук D381, R5113	яблонь светлая локарно D9475	дуб натуральный H3389
3526	3266	3112	3061	3191
урбано H3070	оливка D2715	дуб горный D740, 740KS	ольха	фино коричневое F583
3057	3536	3783	3051	0820
риголетто D8417	дуб сонома табак D5194MX	капучино U3053PE	серый U2101	серебро мат
3117	3942	3942	3068	3193
серебро D881	антрацит U1290	графит U3114PE	бук бавария D1426, D9200	ольха горная R4634

3522	3069	3062	3294	3520
вишня H1706	вишня D D088	ольха D9310	ольха	мерано H3128
3248	3517	3225	3217	3052
легно табак R3248	зебрано серо-бежевое H3005	акация R5717	зебрано африканское D2296	havana nova 8956KS
3527	3226	3074	3122	3165
мерано коричневое H3129	орех тоскания D2453	орех светлый D722, R4842	кальвадос D1937	груша дикая D9300, R4964
3072	3075	3056	3167	3078
яблонь локарно D1972	орех болония D9451	сливка D2608	груша дикая R4967	красное дерево D775SE
3114	3222	3058	3186	3059
дуб простой D708	зебрано темное D2297	орех экко D9459	каштан корсико R4118	орех 1925KS
3218	3054	3079	3298	3055
макассар D2446	венге D2227	красное дерево того D466	бук тироль H1599	дуб темный палермо D2610
3189	3076	3050	3187	3160
лимба шоколадная D2380	орех темный D9450	зебрано D9775	каштан венге	венге магия
3288	3901			
дуб феррара H1137	черный U2200			



ПРОФИЛИ С, Т

Профили С и Т уже давно являются одним из лучших способов отделки мебели. Благодаря использованию высококачественных материалов наши профили С и Т чрезвычайно устойчивы к царапинам и ударам, что защищает мебельные плиты от повреждений во время эксплуатации. Это простая и эстетическая отделка мебели, столов или столешниц.

СВЕРХСОВРЕМЕННОЕ РЕШЕНИЕ

ПРОФИЛЬ С



ПРОФИЛЬ С - AP 088

ПРОФИЛЬ	ОПИСАНИЕ	ТЕХНИЧЕСКИЙ РИСУНОК [ММ]	УПАКОВКА
AP 088	профиль из мягкого ПВХ		2 шт. x 35 м

ЦВЕТОВАЯ ГАММА AP 088



3001

белый



9007

черный

По просьбе клиента существует возможность индивидуального подбора декоров.

ПРОФИЛЬ С - AP 167*

ПРОФИЛЬ	ОПИСАНИЕ	ТЕХНИЧЕСКИЙ РИСУНОК [ММ]	УПАКОВКА
AP 167	профиль из мягкого ПВХ		2 шт. x 35 м

* Этот профиль изготавливается по заказу клиента. Существует возможность индивидуального подбора декоров.

ПРОФИЛЬ С - АР 353*

ПРОФИЛЬ	ОПИСАНИЕ	ТЕХНИЧЕСКИЙ РИСУНОК [ММ]	УПАКОВКА
АР 353	профиль из мягкого ПВХ		2 шт. x 35 м

* Этот профиль изготавливается по заказу клиента. Существует возможность индивидуального подбора декоров.

ПРОФИЛЬ С - АР 384

ПРОФИЛЬ	ОПИСАНИЕ	ТЕХНИЧЕСКИЙ РИСУНОК [ММ]	УПАКОВКА
АР 384	профиль из твердого ПВХ		20 шт. x 2,6 м

ЦВЕТОВАЯ ГАММА АР 384

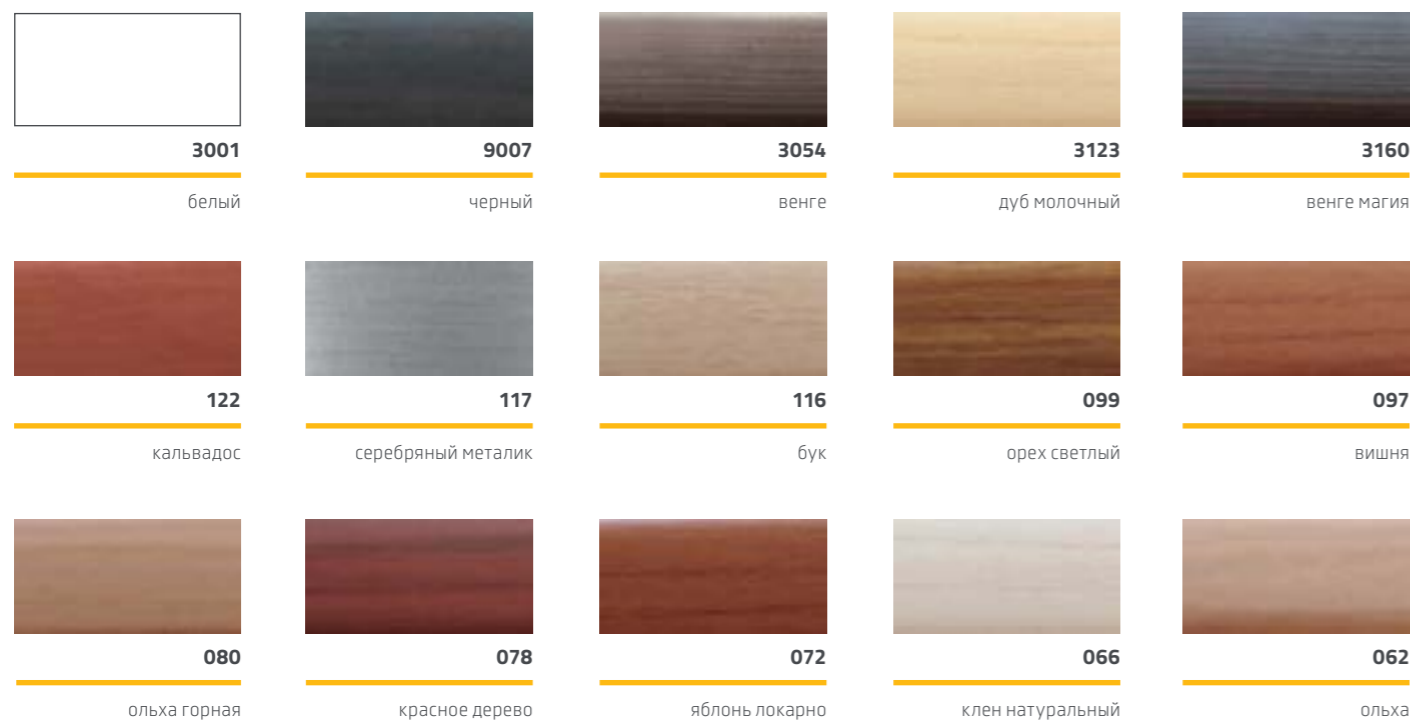

Благодаря функциональности и простоте монтажа наших профилей без использования дорогих специализированных машин, производители мебели и рядовые покупатели часто применяют их, чтобы улучшить эстетику мебели.

ПРОФИЛЬ Т

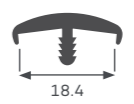

ПРОФИЛЬ Т - АР 155

ПРОФИЛЬ	ОПИСАНИЕ	ТЕХНИЧЕСКИЙ РИСУНОК [ММ]	УПАКОВКА
АР 155	профиль из мягкого ПВХ		1 шт. x 35 м

ЦВЕТОВАЯ ГАММА АР 155

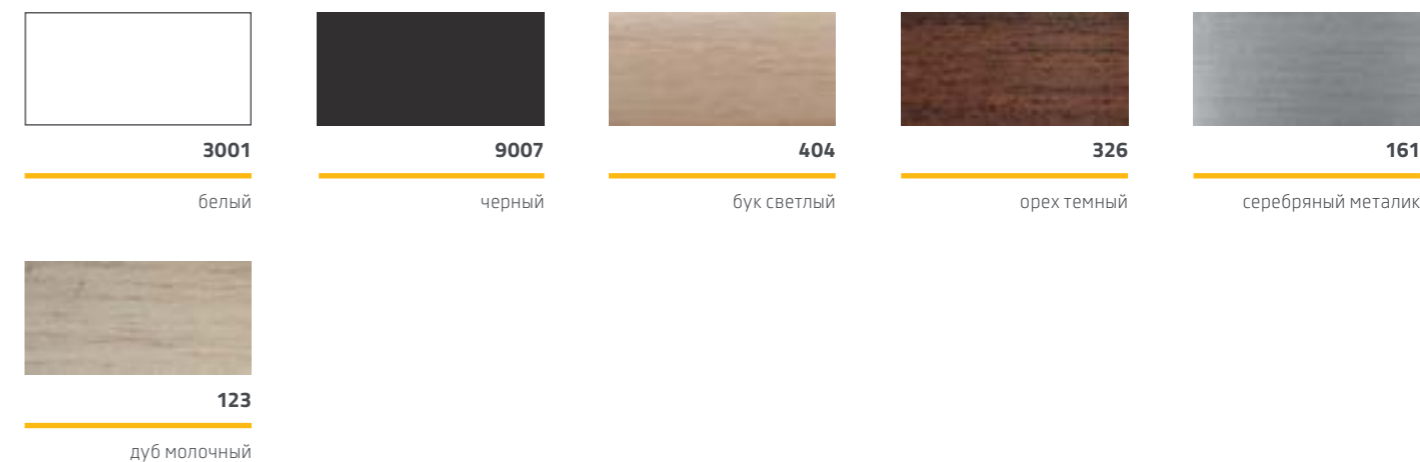

ПРОФИЛЬ Т - АР 153*

ПРОФИЛЬ	ОПИСАНИЕ	ТЕХНИЧЕСКИЙ РИСУНОК [ММ]	УПАКОВКА
АР 153	профиль из мягкого ПВХ		1 шт. x 35 м

* Этот профиль изготавливается по индивидуальному заказу клиента.

ПРОФИЛЬ Т - АР 156*

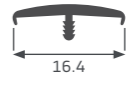
ПРОФИЛЬ	ОПИСАНИЕ	ТЕХНИЧЕСКИЙ РИСУНОК [ММ]	УПАКОВКА
АР 156	профиль из мягкого ПВХ		1 шт. x 35 м

* Этот профиль изготавливается по индивидуальному заказу клиента.

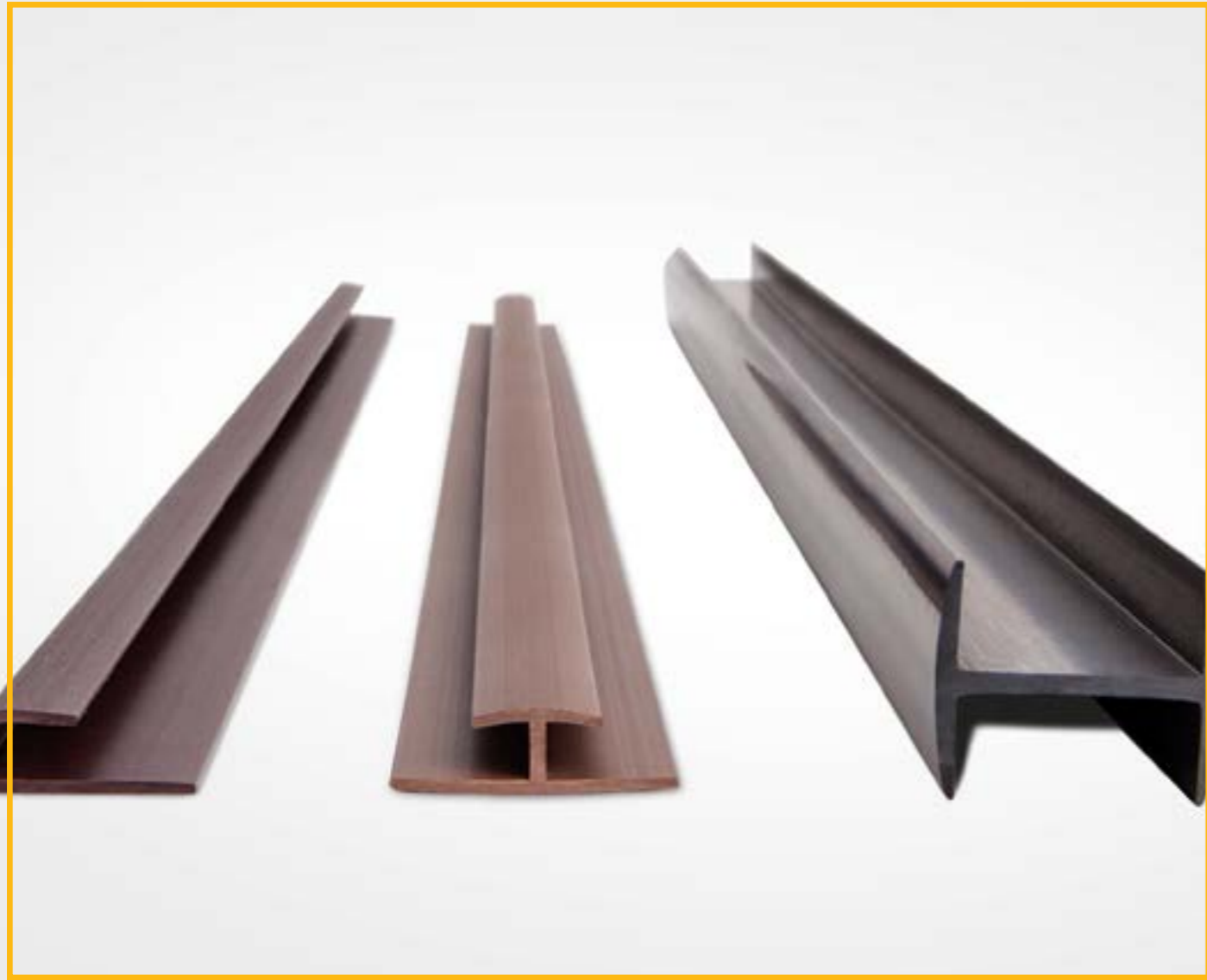

ПРОФИЛИ Н, J

Это группа профилей включающая конструкционные профили для соединения и крепления мебельных плит. Наше предложение включает в себя соединительно-отделочные профили типа Н и J. Профили этого типа позволяют эстетически соединять две плиты в одной плоскости с очень плавным переходом от одной к другой. Простой монтаж с использованием этих профилей устраняет недостатки традиционного соединения плит.

**ЭСТЕТИКА
И ПРОСТОЙ
МОНТАЖ**

ПРОФИЛЬ Н - АР 087

ПРОФИЛЬ	АРТИКУЛ	ОПИСАНИЕ	ФОТО	ТЕХНИЧЕСКИЙ РИСУНОК [ММ]	УПАКОВКА
АР 087	087I.0000K2600.18.20	используется для соединения двух плит (18 мм) в одной плоскости			20 шт. x 2,6 м

ЦВЕТОВАЯ ГАММА АР 087

301	708	706
белый	бежевый багама	коричневый

ПРОФИЛЬ Н - АР 178

ПРОФИЛЬ	АРТИКУЛ	ОПИСАНИЕ	ФОТО	ТЕХНИЧЕСКИЙ РИСУНОК [ММ]	УПАКОВКА
АР 178	178L.0000K2600.00.20	используется для соединения двух плит (4 мм) в одной плоскости			20 шт. x 2,6 м

ЦВЕТОВАЯ ГАММА АР 178

301	708	706
белый	бежевый багама	коричневый

ПРОФИЛЬ J - АР 177

ПРОФИЛЬ	АРТИКУЛ	ОПИСАНИЕ	ФОТО	ТЕХНИЧЕСКИЙ РИСУНОК [ММ]	УПАКОВКА
АР 177	177I.0000K2600.00.20	используется для отделки плит 4 мм			20 шт. x 2,6 м
АР 177	177I.0301K2600.00.00	используется для отделки плит 4 мм			100 шт. x 2,6 м

ЦВЕТОВАЯ ГАММА АР 177

301	901
белый	черный



// АЛЮМИНИЕВЫЕ ПРОФИЛИ

Алюминиевые профили в нашем предложении используются в качестве ручек, монтируемых на мебельных фасадах. Их долговечность, универсальное применение, современный дизайн и доступность отвечают высоким требованиям клиентов. Наши профили ручек получили признание качества и были оценены за их повторяемость декора. Актуальная коллекция систематически расширяется самыми популярными решениями на рынке

// СОВРЕМЕННЫЙ ДИЗАЙН

АЛЮМИНИЕВЫЕ ПРОФИЛИ МЕБЕЛЬНЫХ РУЧЕК

ПРОФИЛЬ	АРТИКУЛ	ФОТО	ТЕХНИЧЕСКИЙ РИСУНОК [ММ]	ЦВЕТ	УПАКОВКА
AL 105	AL105KW.OC30S3000.PK			ИНОКС (OC30S)	10 шт. x 3 м
AL 105	AL105KW.OC00A3000.PK			анод серебряный (OC00A)	10 шт. x 3 м
AL 107	AL107KW.OC30S3000.PK			ИНОКС (OC30S)	10 шт. x 3 м
AL 107	AL107KW.OC00A3000.PK			анод серебряный (OC00A)	10 шт. x 3 м
AL 109	AL109KW.OC30S3000.PK			ИНОКС (OC30S)	10 шт. x 3 м
AL 109	AL109KW.OC00A3000.PK			анод серебряный (OC00A)	10 шт. x 3 м

ЦВЕТОВАЯ ГАММА АЛЮМИНИЕВЫХ ПРОФИЛЕЙ



OC00A

анод серебряный



OC30S

инокс

* Представленная цветовая гамма декоров в каталоге может немного отличаться от реальных цветов.

// МАРКЕТИНГОВЫЕ МАТЕРИАЛЫ

Чтобы удовлетворить ожидания наших клиентов и облегчить показ и продажу продуктов Thermoplast, мы предоставляем полную маркетинговую поддержку в экспозиторах, стендах, акций, бонусных программ, рекламных акций в средствах мас-

совой информации и выставках. Благодаря этому вся информация о наших продуктах легко доступна, что облегчает принятие решения о приобретении наших профилей.

СТЕНДЫ, ОБРАЗЦЫ



ЭКСПОЗИТОРЫ, ROLL-UP'Ы

БАНЕРЫ, МАРКЕТИНГОВАЯ ПРОДУКЦИЯ



БРОШЮРЫ, ПЛАКАТЫ, МЕЙЛИНГ



ПРОФЕССИОНАЛЬНЫЕ ПРОИЗВОДСТВЕННО-ПРОДАЖНЫЕ ИНСТРУМЕНТЫ

*Хотим быть для Вас поддержкой
- Сотрудники **Термопласт***

ОСТАЛЬНЫЕ ГРУППЫ ПРОДУКТОВ

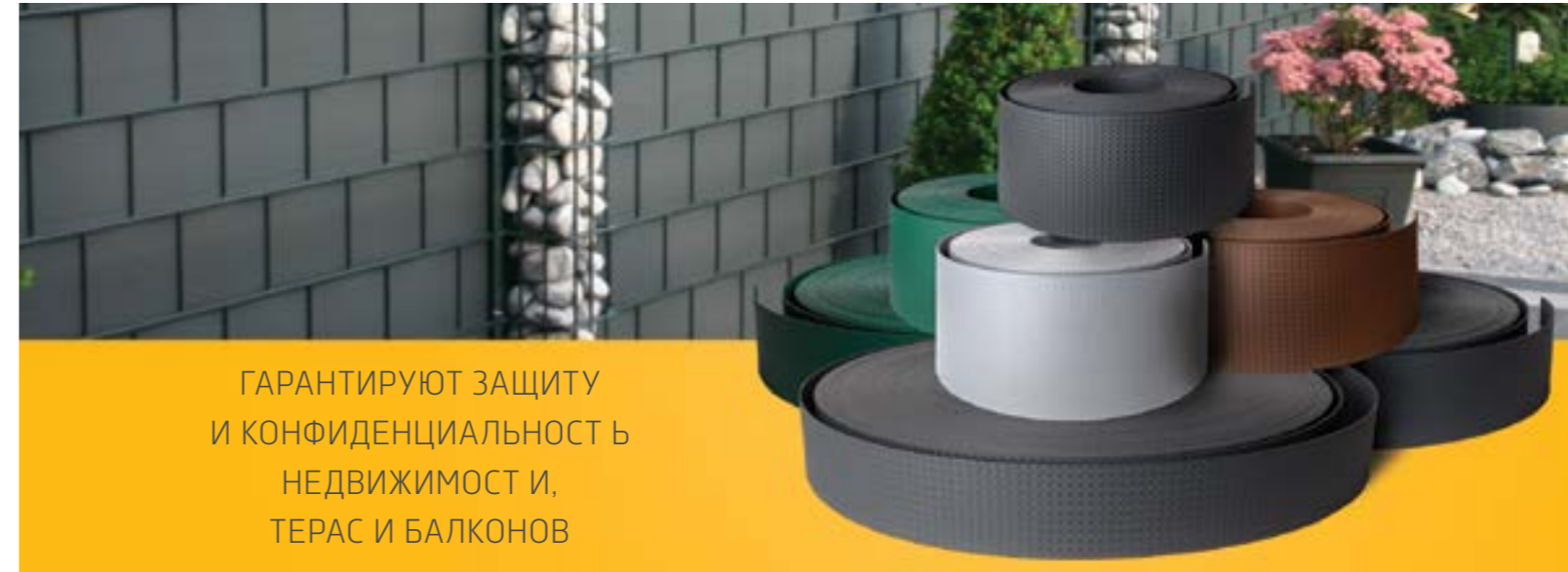

ГАРАНТИРУЮТ ЗАЩИТУ
И КОНФИДЕНЦИАЛЬНОСТЬ В
НЕДВИЖИМОСТИ И,
ТЕРАС И БАЛКОНОВ

// ЛЕНТЫ ДЛЯ ОГРАЖДЕНИЙ

Ленты для ограждений - это инновационное решение, которое позволяет создавать современные, эстетичные и функциональные системы ограждений для людей, которые хотят сохранить свою конфиденциальность в собственности, в саду или на балконе.

СИСТЕМА ГОРИЗОНТАЛЬНОГО МОНТАЖА



СИСТЕМА ВЕРТИКАЛЬНОГО МОНТАЖА



ИДЕАЛЬНО ПОДХОДЯТ ДЛЯ

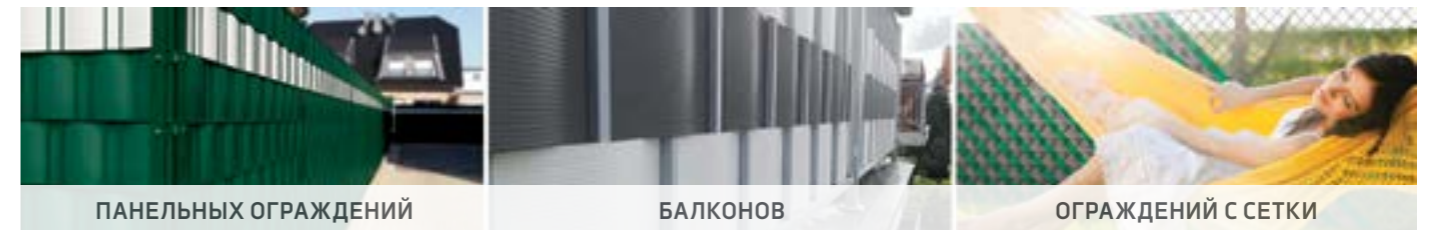

ПАНЕЛЬНЫХ ОГРАЖДЕНИЙ

БАЛКОНОВ

ОГРАЖДЕНИЙ С СЕТКИ



ОСТАЛЬНЫЕ ГРУППЫ ПРОДУКТОВ

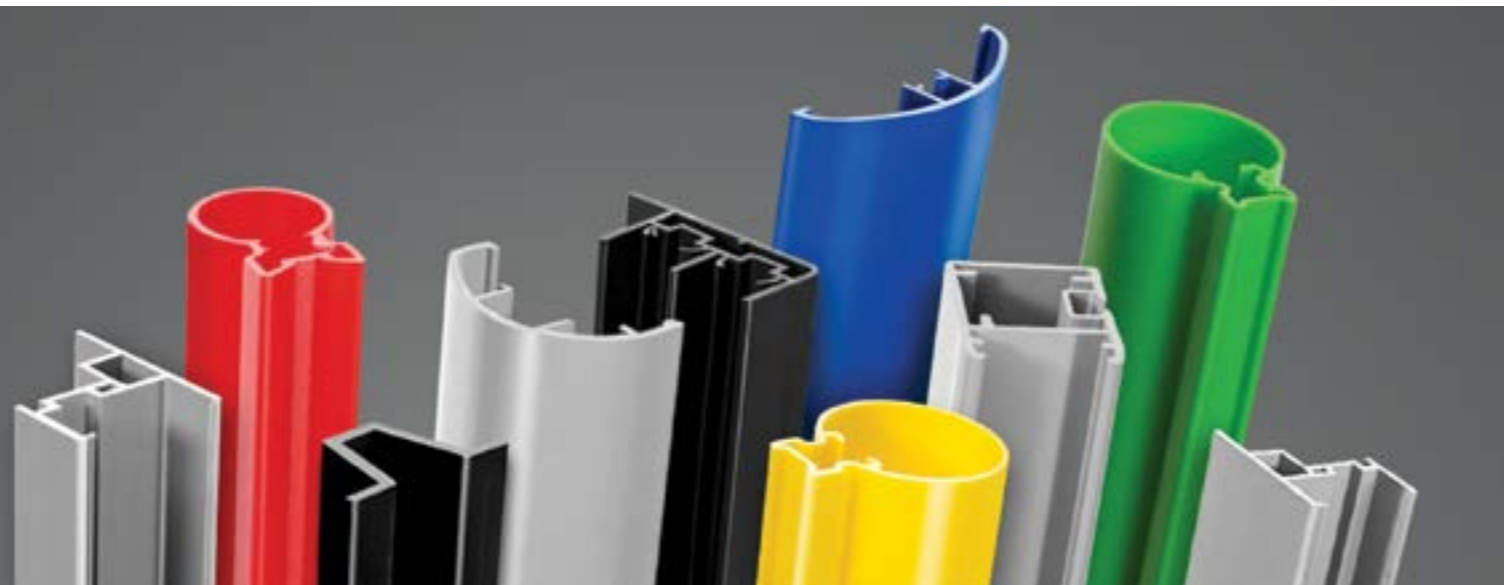

ТЕХНИЧЕСКИЕ ПРОФИЛИ

Мы специализируемся в проектировании и создании фильер для экструзии, а также в технике экструзии профилей, которые отвечают ожиданиям каждого инвестора из разных отраслей промышленности.

РЕАЛИЗАЦИЯ ИНДИВИДУАЛЬНЫХ ПРОЕКТОВ

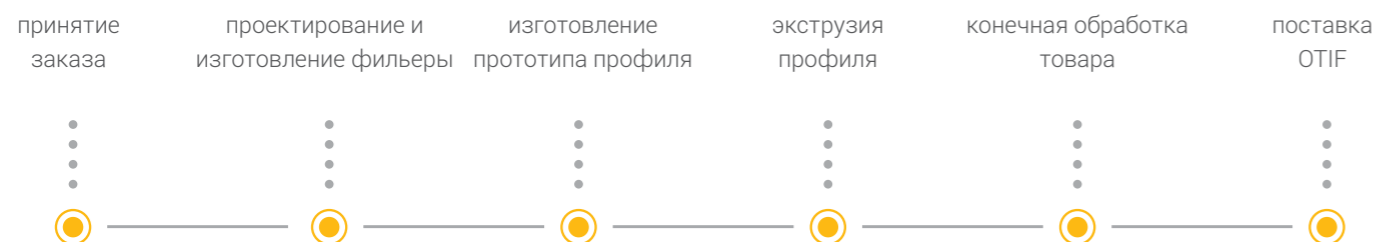

ШИРОКОЕ ПРИМЕНЕНИЕ ПРОФИЛЕЙ В ТАКИХ ОТРАСЛЯХ ПРОМЫШЛЕННОСТИ КАК

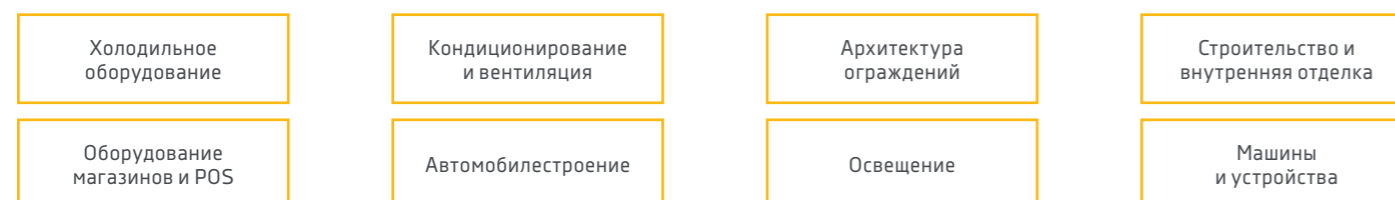

КАТАЛОГИ ТЕХНИЧЕСКИХ ПРОФИЛЕЙ



КОНТАКТ

Thermoplast Technology P.S.A.
ул. Вильча 3
32-590 Либёнж
www.thermoplast.eu

ОТДЕЛ ПРОДАЖ:
Тел.: +48 32 625 86 36
Тел.: +48 669 121 610
E-mail: sprzedaz@thermoplast.eu

РЕКЛАМАЦИИ:
Тел.: +48 32 625 86 10
Тел.: +48 538 632 922
E-mail: claims@thermoplast.eu

ПРИГЛАШАЕМ К СОТРУДНИЧЕСТВУ



www.thermoplast.eu