

# КАТАЛОГ МЕБЕЛЬНЫХ ПРОФИЛЕЙ



**Thermoplast®**  
ULTIMATE PROFILE SOLUTIONS

[WWW.THERMOPLAST.EU](http://WWW.THERMOPLAST.EU)



Компания Термопласт была основана в Польше в 1989 году, как польско-швейцарская компания производящая профили из пластмасс. На протяжении многих лет мы предоставляем инновационные профили с точки зрения формы, материала и функциональности для разных отраслей промышленности, в том числе для мебельной. Наше предложение отделочных профилей для мебели богато с точки зрения ассортимента а также цветовой гаммы.

Для производства мебельных профилей мы используем пластмассы самого высокого качества от надежных поставщиков. Экструдированные профили массой от 15 г/м до 3500 г/м с использованием 24 современных производственных линий. В конечной обработке мы применяем фольгирование, печать, перфорацию, сверление и сгибание.

ВСЕ ПРОИЗВОДСТВЕННЫЕ ПРОЦЕССЫ СЕРТИФИЦИРОВАНЫ СОГЛАСНО СТАНДАРТУ PN ISO 9001  
А ТАКЖЕ СТАНДАРТУ ЭКОЛОГИЧЕСКОГО МЕНЕДЖМЕНТА 14001.



# МЕБЕЛЬНЫЕ ПРОФИЛИ

## СОВРЕМЕННОЕ РЕШЕНИЕ ДЛЯ ПРОИЗВОДСТВА МЕБЕЛИ

### ” СОДЕРЖАНИЕ

|   |           |
|---|-----------|
| <b>МЕБЕЛЬНЫЕ ЦОКОЛИ</b> .....                               | <b>4</b>  |
| MODERN SLIM AP 805.....                                     | 5         |
| CLASSIC AP 189.....   | 9         |
| CLASSIC AP 637.....   | 9         |
| <b>ПРОФИЛИ УПЛОТНИТЕЛЕЙ</b> .....                           | <b>11</b> |
| AP 632 АНТИСИЛИКОН.....                                     | 12        |
| УПЛОТНИТЕЛИ ДЛЯ СТОЛЕШНИЦ.....                              | 13        |
| УПЛОТНИТЕЛИ ДЛЯ ЦОКОЛЕЙ.....                                | 13        |
| <b>ПЛИНТУСА ДЛЯ СТОЛЕШНИЦ</b> .....                         | <b>14</b> |
| MINI WAP ALU AL 103.....                                    | 15        |
| MINI WAP ВОГНУТЫЙ AP 494.....                               | 16        |
| MINI WAP ВЫПУКЛЫЙ AP 495.....                               | 17        |
| MINI WAP ВОГНУТЫЙ С ДЕКОРОМ AP 636.....                     | 18        |
| ПЛИНТУС ДЛЯ СТОЛЕШНИЦ AP 120.....                           | 19        |
| ПЛИНТУС ДЛЯ СТОЛЕШНИЦ AP 740.....                           | 29        |
| АЛЮМИНИЕВЫЙ ПЛИНТУС ДЛЯ СТОЛЕШНИЦ AP 121 А.....             | 39        |
| АЛЮМИНИЕВАЯ НАКЛАДКА НА ПЛИНТУС ДЛЯ СТОЛЕШНИЦ AP 120 А..... | 41        |
| ITALO WAP AP 630.....                                       | 42        |
| <b>МЕБЕЛЬНЫЕ ЖАЛЮЗИ</b> .....                               | <b>44</b> |
| ЖАЛЮЗИ AP 470.....  | 45        |
| ЖАЛЮЗИ AP 270.....  | 45        |
| ЖАЛЮЗИ AP 710.....  | 45        |
| КОМПЛЕКТ – РАЗМЕРЫ ПОД ЗАКАЗ AL 270.....                    | 47        |
| ЖАЛЮЗИ ПРЕМИУМ AL 270.....                                  | 49        |
| <b>МЕБЕЛЬНАЯ КРОМКА</b> .....                               | <b>51</b> |
| <b>ПРОФИЛИ С, Т</b> .....                                   | <b>56</b> |
| ПРОФИЛЬ С - AP 088.....                                     | 57        |
| ПРОФИЛЬ С - AP 167.....                                     | 57        |
| ПРОФИЛЬ С - AP 353.....                                     | 58        |
| ПРОФИЛЬ С - AP 384.....                                     | 58        |
| ПРОФИЛЬ Т - AP 155.....                                     | 59        |
| ПРОФИЛЬ Т - AP 153.....                                     | 59        |
| ПРОФИЛЬ Т - AP 156.....                                     | 59        |
| <b>ПРОФИЛИ Н, J</b> .....                                   | <b>60</b> |
| ПРОФИЛЬ Н - AP 087.....                                     | 61        |
| ПРОФИЛЬ Н - AP 178.....                                     | 61        |
| ПРОФИЛЬ J - AP 177.....                                     | 61        |
| <b>АЛЮМИНИЕВЫЕ ПРОФИЛИ</b> .....                            | <b>62</b> |
| AL 104.....   | 63        |
| AL 105.....   | 63        |
| AL 107.....   | 63        |
| AL 109.....   | 63        |
| <b>МАРКЕТИНГОВЫЕ МАТЕРИАЛЫ</b> .....                        | <b>64</b> |
| <b>ОСТАЛЬНЫЕ ГРУППЫ ПРОДУКТОВ</b> .....                     | <b>66</b> |
| ЛЕНТЫ ДЛЯ ОГРАЖДЕНИЙ.....                                   | 66        |
| ТЕХНИЧЕСКИЕ ПРОФИЛИ.....                                    | 67        |
| <b>КОНТАКТ</b> .....  | <b>68</b> |





## ” МЕБЕЛЬНЫЕ ЦОКОЛИ

Цоколи **MODERN SLIM** предназначены для эстетической отделки кухонных шкафчиков. Их присутствие на Вашей кухне это шаг к современности и элегантности. Благодаря нашим цоколям с легкостью сохранишь чистоту и порядок под кухонными шкафчиками!

ФУНКЦИОНАЛЬНОСТЬ ”  
И ЕЛЕГАНЦИЯ



# Коллекция цоколей **MODERN SLIM**



## МЕБЕЛЬНЫЕ ЦОКОЛИ **AP 805**

отличное качество

легкость формы

современный дизайн

### ТЕХНИЧЕСКИЙ РИСУНОК



## МЕБЕЛЬНЫЕ ЦОКОЛИ

| ПРОФИЛЬ | КОД                  | ФОТО  | ЦВЕТ   | УПАКОВКА                     |
|---------|----------------------|---|--|------------------------------|
| AP 805  | 805B.1208A3000.00.00 |    | inox<br>(1208)                                 | 10 шт. x 3 м<br>10 шт. x 4 м |
| AP 805  | 805B.1105F3000.00.00 |    | белый<br>блеск<br>(1105)                       | 10 шт. x 3 м<br>10 шт. x 4 м |
| AP 805  | 805B.1905F3000.00.00 |    | черный<br>блеск<br>(1905)                      | 10 шт. x 3 м<br>10 шт. x 4 м |
| AP 805  | 805B.1202F3000.00.00 |    | нержавеющая<br>сталь<br>(1202)                 | 10 шт. x 3 м<br>10 шт. x 4 м |
| AP 805  | 805B.1200A3000.00.00 |    | брашированный<br>алюминий<br>блеск<br>(1200)   | 10 шт. x 3 м<br>10 шт. x 4 м |
| AP 805  | 805B.1201A3000.00.00 |   | брашированный<br>алюминий<br>матовый<br>(1201) | 10 шт. x 3 м<br>10 шт. x 4 м |
| AP 805  | 805B.0820F3000.00.00 |  | серебро<br>(820)                               | 10 шт. x 3 м<br>10 шт. x 4 м |

### ЦВЕТОВАЯ ГАММА ЦОКОЛЕЙ AP 805



**1105**

белый блеск



**1905**

черный блеск



**1208**

inox



**1202**

нержавеющая сталь



**820**

серебро



**1200**

алюминий  
брашированный  
блеск



**1201**

алюминий  
брашированный  
матовый

## АКСЕССУАРЫ К МЕБЕЛЬНЫМ ЦОКОЛЯМ

| ПРОФИЛЬ | КОД            | КАТАЛОГОВОЕ НАЗВАНИЕ                | ЦВЕТ  | УПАКОВКА |
|---------|----------------|-------------------------------------|---|----------|
| AMC 805 | 805D.1208.AMC  | multicorner                         | inox<br>(1208)                              | 10 шт.   |
| APK 805 | 805D.1208.APK  | заглушка                            | inox<br>(1208)                              | 25 шт.   |
| APZ 805 | 805D.1208.APZ  | профиль под<br>посудомоечную машину | inox<br>(1208)                              | 10 шт.   |
| AMC 805 | 805D.1105.AMC  | multicorner                         | белый блеск<br>(1105)                       | 10 шт.   |
| APK 805 | 805D.1105.APK  | заглушка                            | белый блеск<br>(1105)                       | 25 шт.   |
| APZ 805 | 805D.1105.APZ  | профиль под<br>посудомоечную машину | белый блеск<br>(1105)                       | 10 шт.   |
| AMC 805 | 805D.1905.AMC  | multicorner                         | черный блеск<br>(1905)                      | 10 шт.   |
| APK 805 | 805D.1905.APK  | заглушка                            | черный блеск<br>(1905)                      | 25 шт.   |
| APZ 805 | 805D.1905.APZ  | профиль под<br>посудомоечную машину | черный блеск<br>(1905)                      | 10 шт.   |
| AMC 805 | 805D.1202.AMC  | multicorner                         | нержавеющая сталь<br>(1202)                 | 10 шт.   |
| APK 805 | 805D.1202.APK  | заглушка                            | нержавеющая сталь<br>(1202)                 | 25 шт.   |
| APZ 805 | 805D.1202.APZ  | профиль под<br>посудомоечную машину | нержавеющая сталь<br>(1202)                 | 10 шт.   |
| AMC 805 | 805D.1200.AMC  | multicorner                         | алюминий<br>брашированный блеск<br>(1200)   | 10 шт.   |
| APK 805 | 805D.1200.APK  | заглушка                            | алюминий<br>брашированный блеск<br>(1200)   | 25 шт.   |
| APZ 805 | 805D.1200.APZ  | профиль под<br>посудомоечную машину | алюминий<br>брашированный блеск<br>(1200)   | 10 шт.   |
| AMC 805 | 805D.1201.AMC  | multicorner                         | алюминий<br>брашированный матовый<br>(1201) | 10 шт.   |
| APK 805 | 805D.1201.APK  | заглушка                            | алюминий<br>брашированный матовый<br>(1201) | 25 шт.   |
| APZ 805 | 805D.1201 .APZ | профиль под<br>посудомоечную машину | алюминий<br>брашированный матовый<br>(1201) | 10 шт.   |
| AMC 805 | 805D.0820.AMC  | multicorner                         | серебро<br>(820)                            | 10 шт.   |
| APK 805 | 805D.0820.APK  | заглушка                            | серебро<br>(820)                            | 25 шт.   |
| AMZ 805 | 805D.0820.AMC  | профиль под<br>посудомоечную машину | серебро<br>(820)                            | 10 шт.   |



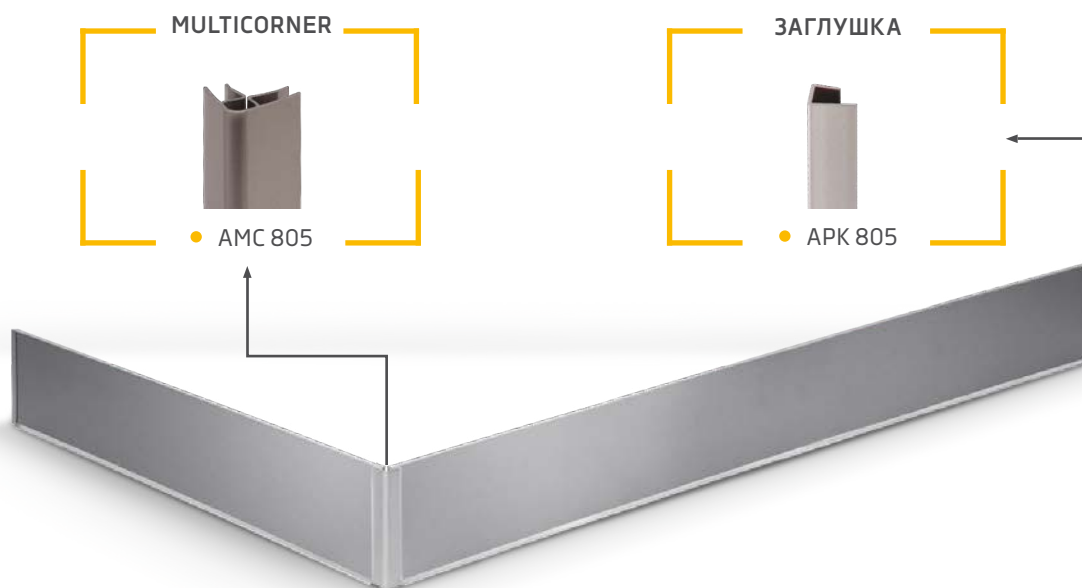
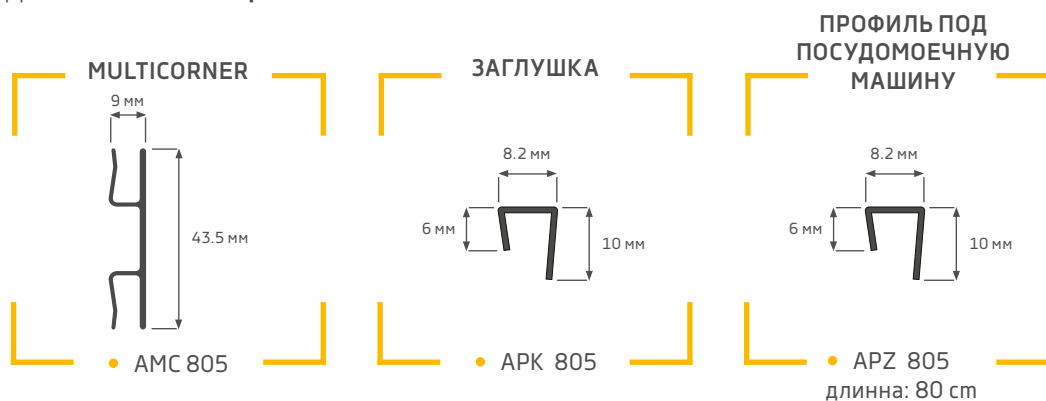

• длина: 80 см

**ПРОФИЛЬ ПОД ПОСУДОМОЕЧНУЮ МАШИНУ APZ 805**  
ЭТО ФУНКЦИОНАЛЬНАЯ И ЭСТЕТИЧЕСКАЯ ОТДЕЛКА ВЫРЕЗА ПОД ПОСУДОМОЕЧНОЙ МАШИНОЙ.

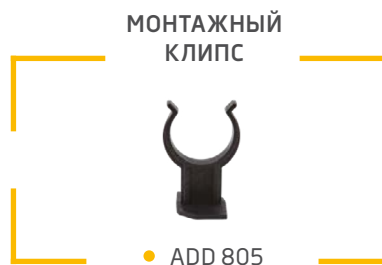
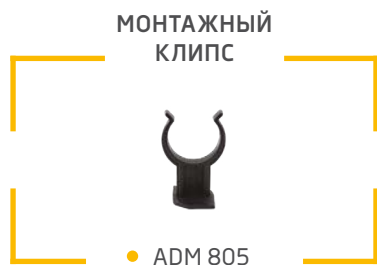

## МОНТАЖНЫЕ КЛИПСЫ

| ПРОФИЛЬ | КОД         | КАТАЛОГОВОЕ НАЗВАНИЕ      | ЦВЕТ   | УПАКОВКА |
|---------|-------------|---------------------------|--------|----------|
| ADM 805 | 805D.0300.K | маленький монтажный клипс | черный | 100 шт.  |
| ADD 805 | 805D.0300.K | большой монтажный клипс   | черный | 100 шт.  |



## МЕБЕЛЬНЫЕ ЦОКОЛИ CLASSIC

ПРОВЕРЕННАЯ И НАДЕЖНАЯ ОТДЕЛКА КУХОННОЙ МЕБЕЛИ

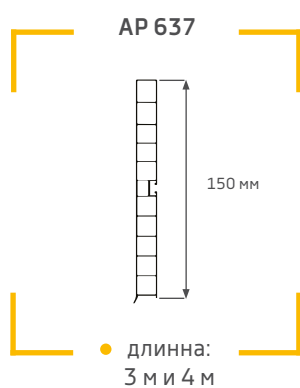
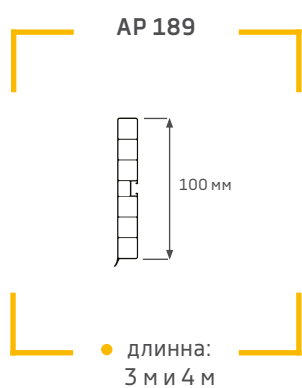

### ЦОКОЛИ CLASSIC

| ПРОФИЛЬ | КОД                | КАТАЛОГОВОЕ НАЗВАНИЕ | УПАКОВКА                     |
|---------|--------------------|----------------------|------------------------------|
| AP 189  | 189B.XXXXXA.XXX.XX | цоколь 100           | 10 шт. x 3 м<br>10 шт. x 4 м |
| AP 637  | 637B.XXXXXA.XXX.XX | цоколь 150           | 10 шт. x 3 м<br>10 шт. x 4 м |

## ЦВЕТОВАЯ ГАММА ЦОКОЛЕЙ CLASSIC



1105

белый блеск



1905

черный блеск



1208

inox



820

матовое серебро



1200

алюминий  
брашированный  
блеск



1201

алюминий  
брашированный  
матовый

## АКСЕССУАРЫ В ЦВЕТАХ ЦОКОЛЯ



● Уголок  
90°

● Уголок  
135°



● Соединитель



● Заглушка



● Multicorner



● Монтажный  
клипс

## АКСЕССУАРЫ К МЕБЕЛЬНЫМ ЦОКОЛЯМ CLASSIC

| ПРОФИЛЬ    | КОД           | КАТАЛОГОВОЕ НАЗВАНИЕ | УПАКОВКА |
|------------|---------------|----------------------|----------|
| АРК 189    | 189D.XXXX.APK | профиль заглушки     | 25 шт.   |
| АРК 637    | 637D.XXXX.APK | профиль заглушки     | 25 шт.   |
| АПН 189    | 189D.XXXX.APN | уголок 135°          | 10 шт.   |
| АПН 637    | 637D.XXXX.APN | уголок 135°          | 10 шт.   |
| АПW 189    | 189D.XXXX.APW | уголок 90°           | 10 шт.   |
| АПW 637    | 637D.XXXX.APW | уголок 90°           | 10 шт.   |
| АРŁ 189    | 189D.XXXX.APŁ | соединитель          | 10 шт.   |
| АРŁ 637    | 637D.XXXX.APŁ | соединитель          | 10 шт.   |
| АМС 189    | 189D.XXXX.AMC | multicorner          | 10 шт.   |
| АМС 637    | 189D.XXXX.AMC | multicorner          | 10 шт.   |
| ADM189/637 | 189D.0300.K   | монтажный клипс      | 100 шт.  |



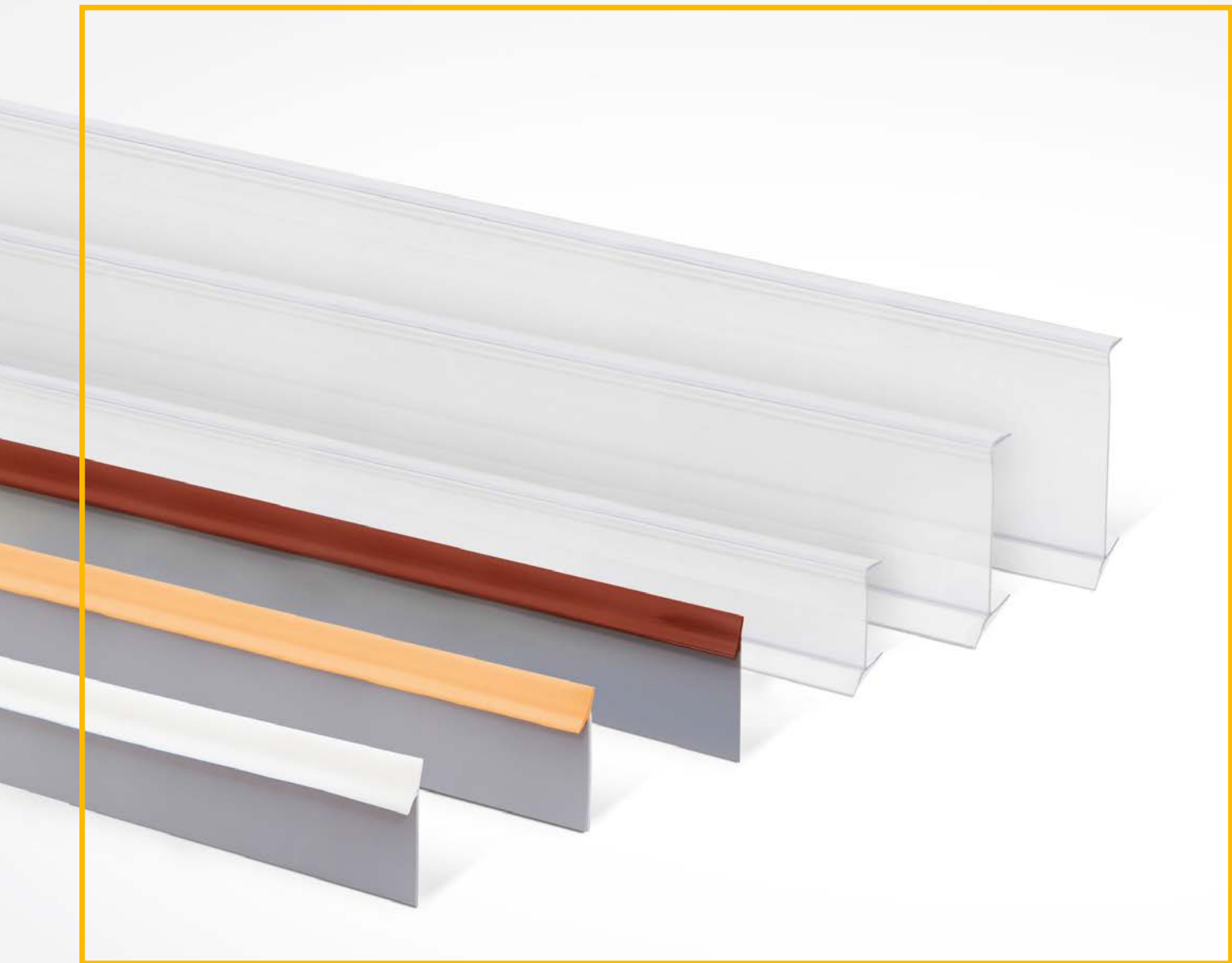

## ” ПРОФИЛИ УПЛОТНИТЕЛЕЙ

Уплотняющие профили выполнены из высококачественного ПВХ. Благодаря отличным уплотняющим свойствам профили имеют много применений. В нашем предложении есть профили, которые являются альтернативой силиконовым фугам, используемым для герметизации рабочих поверхностей на кухне или элементов керамической плитки в ванной а также уплотнительных полос для мебельных столешниц и цоколей.

Дополнительным преимуществом для клиентов является простая и быстрая сборка наших уплотнительных профилей.

УНИВЕРСАЛЬНОЕ ”  
ПРИМЕНЕНИЕ

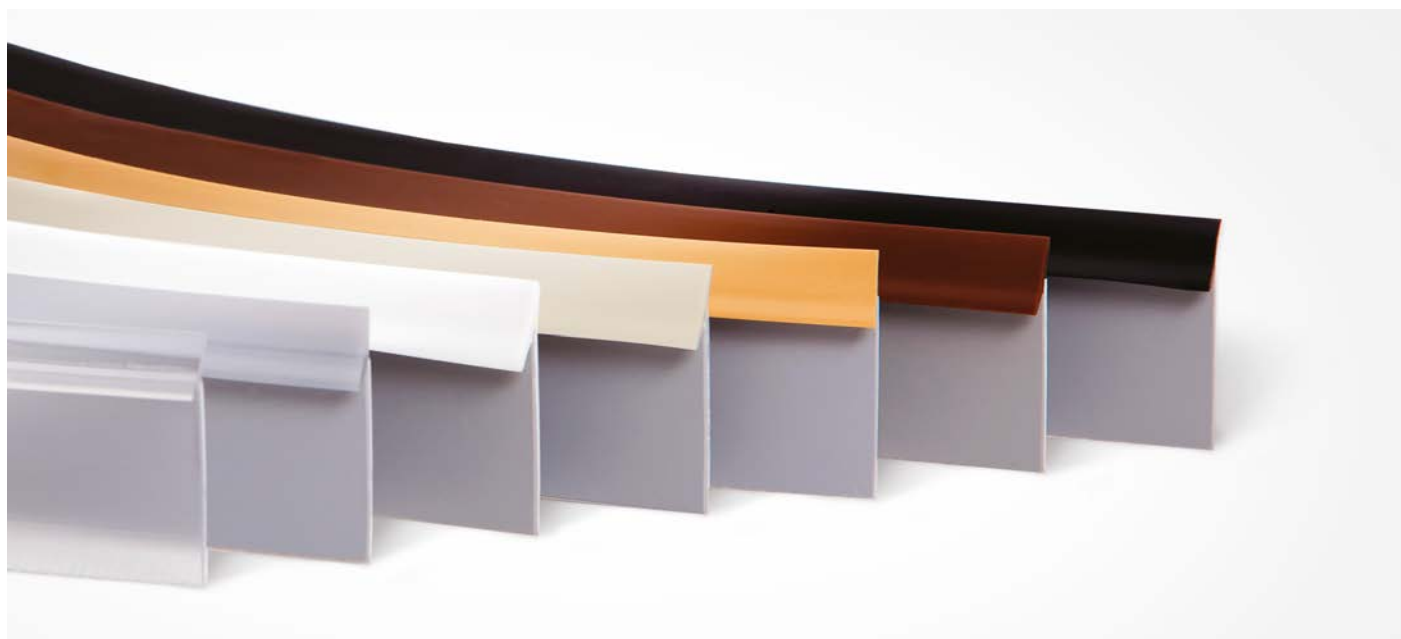

АНТИСИЛИКОН это уплотнительный профиль, который отлично маскирует соединения перпендикулярных поверхностей. Простой и быстрый способ отделки соединения между кухонной столешницей и стеной, раковиной или ванной и стеной. Уплотнитель, используемый вместо силикона, является

водонепроницаемым и антибактериальным. Благодаря гибкости и небольшой толщине полосы (1 мм) монтаж уплотнителя очень быстрый и прост, позволяя использовать профиль в узких щелях. Уплотнитель доступен в цветах соответствующих диапазону цветов силикона доступных на рынке.

### AP 632 АНТИСИЛИКОН

| ПРОФИЛЬ | КОД                   | ТЕХНИЧЕСКИЙ РИСУНОК [ММ] | УПАКОВКА      |
|---------|-----------------------|--------------------------|---------------|
| AP 632  | 632G.XXXXXK4200.00.00 |                          | 1 шт. x 4,2 м |

#### ЦВЕТОВАЯ ГАММА АНТИСИЛИКОНА

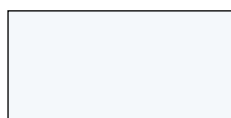

0000

прозрачный



3001

белый



9009

серый

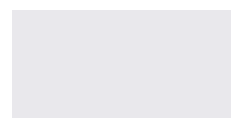

9010

серебро



7006

коричневый



9007

черный

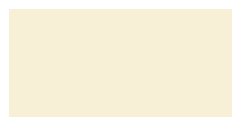

7041

ваниль



8033

бежевый

## УПЛОТНИТЕЛИ для СТОЛЕШНИЦ и ЦОКОЛЕЙ



Уплотнители предназначенные для столешниц и цоколей, эффективно защищают столешницы и цоколя от проникновения грязи и влаги. Они являются незаметной отделкой между

столешницей и стеной или цоколем и полом. Функциональность, простая сборка и исключительная эстетика - вот их основные преимущества.

### УПЛОТНИТЕЛИ для СТОЛЕШНИЦ

| ПРОФИЛЬ | КОД                  | КАТАЛОГОВОЕ НАЗВАНИЕ                          | ТЕХНИЧЕСКИЙ РИСУНОК [ММ]   | УПАКОВКА     |
|---------|----------------------|---|--|--------------|
| AP 192  | 192G.0000K3000.28.00 | уплотнительная полоса для мебельных столешниц |   | 20 шт. x 3 м |
| AP 268  | 268G.0000K3000.38.00 | уплотнительная полоса для мебельных столешниц |  | 20 шт. x 3 м |
| AP 269  | 269G.0000K3000.28.00 | уплотнительная полоса для мебельных столешниц |  | 20 шт. x 3 м |

### УПЛОТНИТЕЛИ для ЦОКОЛЕЙ

| ПРОФИЛЬ | КОД                  | КАТАЛОГОВОЕ НАЗВАНИЕ                          | ТЕХНИЧЕСКИЙ РИСУНОК [ММ]   | УПАКОВКА     |
|---------|----------------------|---|--|--------------|
| AP 659  | 659G.0000K3000.00.V2 | уплотнительная полоса для цоколей плиты 18 мм |  | 50 шт. x 3 м |
| AP 241  | 241G.0000K3000.16.00 | уплотнительная полоса для цоколей плиты 16 мм |  | 40 шт. x 3 м |

### ЦВЕТОВАЯ ГАММА УПЛОТНИТЕЛЕЙ и ЦОКОЛЕЙ

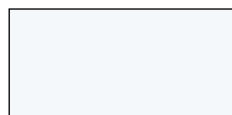

0000

прозрачный

Все полосы уплотнителей для мебельных столешниц и цоколей доступны в прозрачном цвете.





## ” ПЛИНТУСА ДЛЯ СТОЛЕШНИЦ

Плинтуса для столешниц это эстетическая отделка рабочей поверхности в кухне между стеной и кухонной столешницей. Конструкция плинтусов для столешниц обеспечивает простоту сборки и отличное примыкание плинтуса к столешнице и к стене. THERMOPLAST имеет широкий ассортимент плинтусов для столешниц и отделочных аксессуаров (уголки внутренние, внешние и заглушки). Профили изготовлены из лучших материалов и позволяют наслаждаться безупречным качеством в течение длительного времени, а современный дизайн и широкий спектр декоров удовлетворяют вкусы самых требующих клиентов.

ЭСТЕТИЧЕСКАЯ ”  
ОТДЕЛКА  
ТВОЕЙ КУХНИ

# ПЛИНТУСА MINI WAP



## MINI ALU WAP **AL 103**

### MINI ALU WAP AL 103

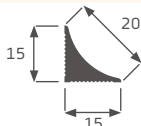
| ПРОФИЛЬ | КОД                  | КАТАЛОГОВОЕ НАЗВАНИЕ | ФОТО   | ТЕХНИЧЕСКИЙ РИСУНОК [ММ]  | УПАКОВКА     |
|---------|----------------------|----------------------|--|---|--------------|
| AL 103  | AL103MW.xxxxx3000.PK | mini alu wap         |  |  | 10 шт. x 3 м |

### ЦВЕТОВАЯ ГАММА **AL 103**



9016

белый блеск



0C000A

аноцированное  
серебро



0C30S

inox брашированный

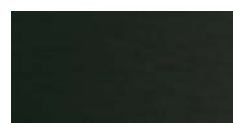

C35AN

анод черный



9005

черный блеск

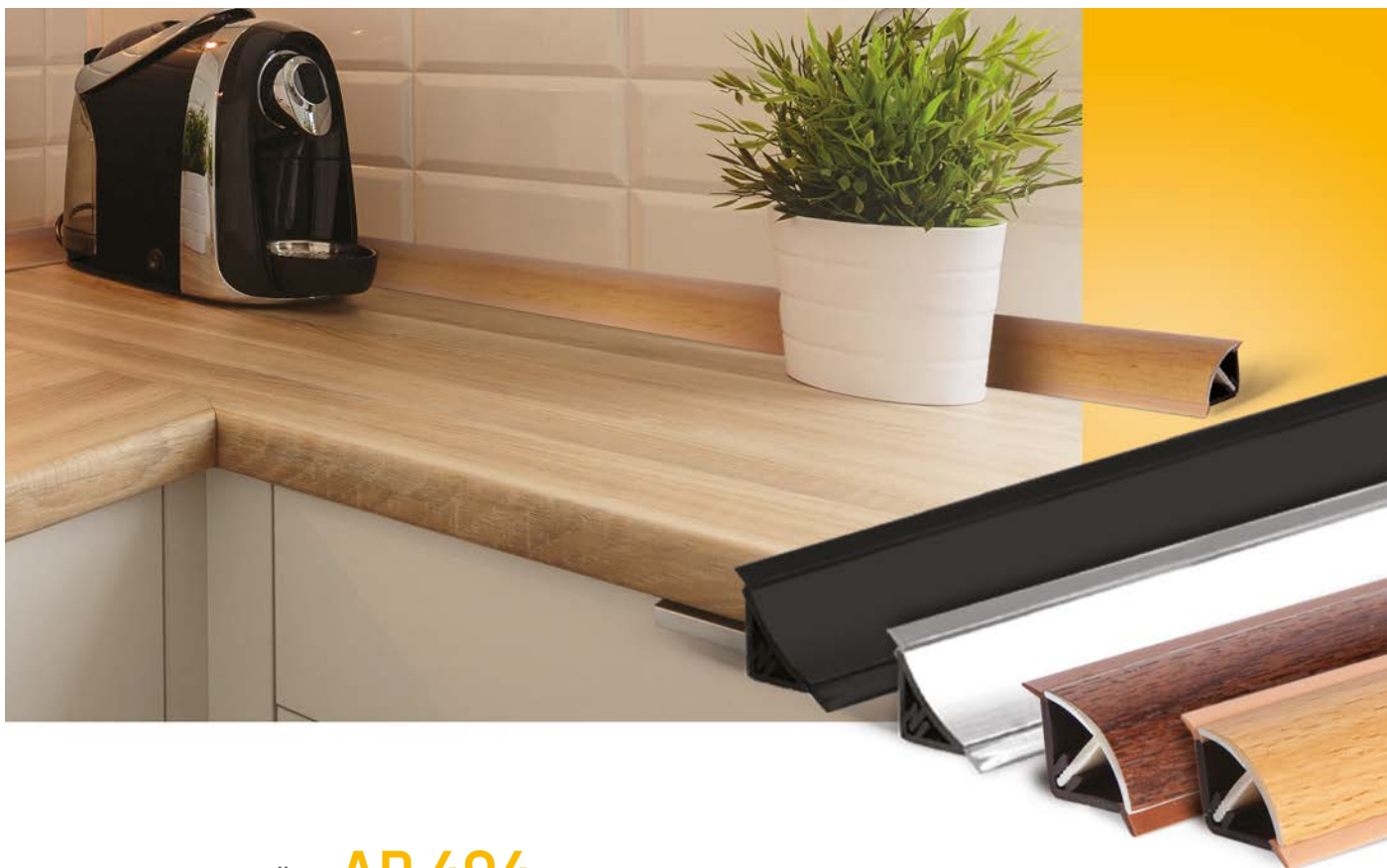



## MINI WAP ВОГНУТЫЙ **AP 494**

### MINI WAP AP 494

| ПРОФИЛЬ | КОД                  | КАТАЛОГОВОЕ<br>КАЗВАНИЕ | ФОТО   | ТЕХНИЧЕСКИЙ<br>РИСУНОК [ММ]   | УПАКОВКА     |
|---------|----------------------|-------------------------|--|---|--------------|
| AP 494  | 494V.xxxxx3000.00.KL | mini wap                |  |  | 32 шт. x 3 м |

### АКСЕССУАРЫ К AP 494

| ПРОФИЛЬ | КОД           | КАТАЛОГОВОЕ НАЗВАНИЕ | ФОТО  | УПАКОВКА |
|---------|---------------|----------------------|---|----------|
| AK 494  | 494D.0XXX.AKZ | заглушка             |  | 100 шт.  |
| AW 494  | 494D.0XXX.AWZ | уголок внутренний    |   | 50 шт.   |
| AN 494  | 494D.0XXX.ANZ | уголок наружный      |   | 50 шт.   |

## ЦВЕТОВАЯ ГАММА MINI WAP AP 494 И АКЦЕССУАРОВ

### аксессуары 201



201

белый

### аксессуары 202

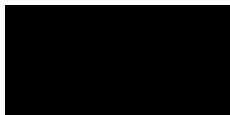

202

черный

### аксессуары 203



203



алюминий

## MINI WAP ВЫПУКЛЫЙ AP 495

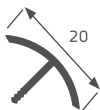
### MINI WAP AP 495

| ПРОФИЛЬ | КОД                  | КАТАЛОГОВОЕ НАЗВАНИЕ | ФОТО   | ТЕХНИЧЕСКИЙ РИСУНОК [ММ]  | УПАКОВКА     |
|---------|----------------------|----------------------|--|---|--------------|
| AP 495  | 495V.xxxxx3000.00.KL | mini wap             |  |  | 20 шт. x 3 м |

### АКЦЕССУАРЫ К AP 495

| ПРОФИЛЬ | КОД           | КАТАЛОГОВОЕ НАЗВАНИЕ | ФОТО   | УПАКОВКА |
|---------|---------------|----------------------|--|----------|
| AK 495  | 495D.0XXX.AKZ | заглушка             |  | 100 шт.  |
| AW 495  | 495D.0XXX.AWZ | уголок внутренний    |  | 50 шт.   |
| AN 495  | 495D.0XXX.ANZ | уголок наружный      |  | 50 шт.   |

## ЦВЕТОВАЯ ГАММА MINI WAP AP 495 И АКЦЕССУАРОВ

### аксессуары 201



201

белый

### аксессуары 005



005

ольха

### аксессуары 404



404

бук светлый

### аксессуары 589



589

дуб золотистый

### аксессуары 326



326

орех темный

### аксессуары 203



203

алюминий

### аксессуары 202

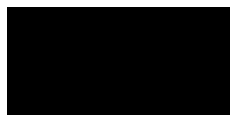

202

черный





MINI WAP ВОГНУТЫЙ С ДЕКОРОМ

## AP 636

### AP 636

| ПРОФИЛЬ | КОД                  | КАТАЛОГОВОЕ НАЗВАНИЕ | ФОТО | ТЕХНИЧЕСКИЙ РИСУНОК [ММ] | УПАКОВКА     |
|---------|----------------------|----------------------|------|--------------------------|--------------|
| AP 636  | 636V.xxxxx3000.00.KL | mini wap             |      |                          | 10 шт. x 3 м |

### АКСЕССУАРЫ DO AP 636

| ПРОФИЛЬ | КОД           | КАТАЛОГОВОЕ НАЗВАНИЕ | ФОТО | УПАКОВКА |
|---------|---------------|----------------------|------|----------|
| AK 636  | 494D.OXXX.AKZ | заглушка             |      | 100 шт.  |
| AW 636  | 494D.OXXX.AWZ | уголок внутренний    |      | 50 шт.   |
| AN 636  | 494D.OXXX.ANZ | уголок наружный      |      | 50 шт.   |

### ЦВЕТОВАЯ ГАММА MINI WAP AP 636 И АКСЕССУАРОВ

аксессуары 149



149

песчаник

аксессуары 235



235

джут бежевый

аксессуары 180



180

кальвадос

аксессуары 1004



193

светлый мрамур

аксессуары 283



283

фино соломовое



## ПЛИНТУС ДЛЯ СТОЛЕШНИЦ **AP 120**

Наши плинтуса для столешниц являются незаменимым элементом отделки каждой кухни. Изготовлены из высококачественных материалов позволяют долго наслаждаться безупречным качеством. Цветовая гамма прекрасно сочетается с декорами кухонных столешниц ведущих производителей в Польше.

**ИДЕАЛЬНО ПОДОБРАН!**

### AP 120

| ПРОФИЛЬ | ФОТО | КОД                   | КАТАЛОГОВОЕ НАЗВАНИЕ  | ТЕХНИЧЕСКИЙ РИСУНОК [ММ] | УПАКОВКА                     |
|---------|------|-----------------------|-----------------------|--------------------------|------------------------------|
| AP 120  |      | 120V.xxxxx.3000.00.00 | плинтус для столешниц |                          | 25 шт x 3 м<br>10 шт. x 3 м* |

### СТАНДАРТНЫЕ ДЕКОРЫ ПЛИНТУСА

#### ЦВЕТОВАЯ ГАММА ПЛИНТУСОВ AP 120 И АКСЕССУАРОВ

аксессуары 807 \*



005

ольха

аксессуары 063 \*



063

клен

аксессуары 097 \*



097

вишня

аксессуары 116



116

бук

аксессуары 1007



141

ольха



аксессуары 194



149

песчаник

аксессуары 151 \*



151

марипоса

аксессуары 152 \*



152

желтая сира

аксессуары 156 \*



156

марс

аксессуары 909



161

серебро

аксессуары 820



175

полированное  
серебро

аксессуары 180



180

кальвадос

аксессуары 1004



193

светлый мрамор

аксессуары 580



205

фламенко

аксессуары 206

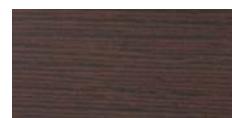

206

венге

аксессуары 594



207

морская трава

аксессуары 500



209

африканское зебрано

аксессуары 598



210

песчаник

аксессуары 213



213

пробковое дерево

аксессуары 679 \*



217

ниагара

аксессуары 580

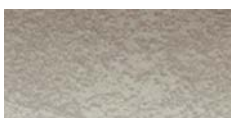

218

нубиан

аксессуары 221 \*



221

белизна арабеска

аксессуары 235

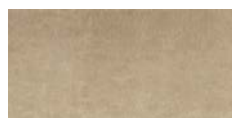

235

бежевая юта

аксессуары 594



271

песчаник

аксессуары 283 \*



283

фино соломковое

аксессуары 284



284

консуэла

аксессуары 703



285

золотой гранит

аксессуары 500

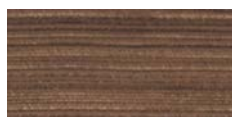

286

риголетто

аксессуары 287



287

сноулэнд

аксессуары 288



288

светлый графит

аксессуары 301

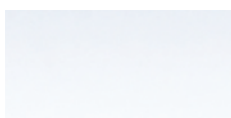

301

белый

аксессуары 706



326

темный орех

аксессуары 816



404

бук светлый

аксессуары 500



500

коричневый аликанте

аксессуары 564 \*

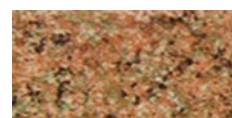

564

тарра

аксессуары 708



571

дуб светлый

аксессуары 580



580

ниагара

аксессуары 760



589

орех элегант

аксессуары 591



591

румба

аксессуары 594 \*



594

сальса

аксессуары 595 \*



595

самба

аксессуары 596 \*



596

магма

аксессуары 679 \*



597

пробковое дерево

аксессуары 709



666

красное дерево

аксессуары 679 \*



689

вишня

аксессуары 824



824

матовое золото

аксессуары 841



841

шампанский

аксессуары 901



901

черный

аксессуары 580



1004

чип песок

аксессуары 1511



1511

селена

аксессуары 1512



1512

порфир песковый

аксессуары 1513

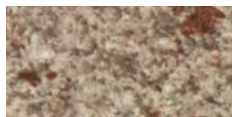

1513

гранит севиля

аксессуары 1514

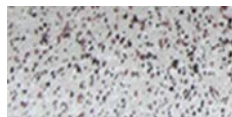

1514

бежевая миринда

аксессуары 308



1515

бьянка

аксессуары 1516



1516

карла

аксессуары 1517 \*



1517

белый камень

аксессуары 308 \*



1518

светлый песковик

аксессуары 901



1519

долорес

аксессуары 1520



1520

оливия

аксессуары 1905 \*



1521

фино гаванна

аксессуары 909

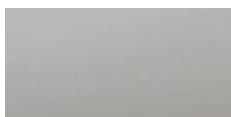

820

матовое серебро

аксессуары 1105



1105

белый блеск

аксессуары 1905



1905

черный блеск

аксессуары 1514



1249

светлый травертин

аксессуары 591

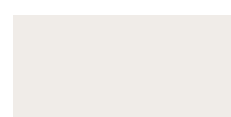

0785

жасмин

## ЦВЕТОВАЯ ГАММА ПЛИНТУСОВ AP 120 И АКССУАРОВ





|  |   |   |  |   |
|--|---|---|--|---|
| <b>аксессуары 500</b>  | <b>аксессуары 1905</b>  | <b>аксессуары 1511</b>  | <b>аксессуары 308</b>  | <b>аксессуары 500</b>   |
|  |  |  |  |  |
| <b>1250</b>  | <b>1251</b>   | <b>1245</b>   | <b>1252</b>  | <b>1253</b>   |
| кармен   | андромеда   | дуб сонома  | травертин  | дуб сиена   |

\* для декоров отмеченных звездочкой, есть возможность упаковки 10 шт плинтусов для столешниц

## НОВЫЕ ПОПУЛЯРНЫЕ ДЕКОРЫ AP 120

|  |   |   |  |   |
|--|---|---|--|---|
| <b>аксессуары 284 *</b>  | <b>аксессуары 596 *</b>   | <b>аксессуары 901 *</b>   | <b>аксессуары 116 *</b>  | <b>аксессуары 1105 *</b>  |
|    |    |    |    |    |
| <b>1272</b>  | <b>1293</b>   | <b>1314</b>   | <b>1356</b>  | <b>1357</b>   |
| черная умбрия  | рустика   | черный бриллиант  | древесина ретро  | андромеда белая II  |
| <b>аксессуары 1358F *</b>  | <b>аксессуары 284 *</b>   | <b>аксессуары 903 *</b>   | <b>аксессуары 155 *</b>  | <b>аксессуары 284 *</b>   |
|  |  |  |  |  |
| <b>1358</b>  | <b>1533</b>   | <b>1534</b>   | <b>1535</b>  | <b>1536</b>   |
| дуб каньен   | темный тассили  | светлый ателье  | белый бетон  | бетон   |

## АКССУАРЫ К AP 120

| ПРОФИЛЬ | КОД          | КАТАЛОГОВОЕ НАЗВАНИЕ | ФОТО  | УПАКОВКА |
|---------|--------------|----------------------|---|----------|
| AW 120  | 120D.OXXX.AW | уголок внутренний    |  | 25 шт.   |
| AN 120  | 120D.OXXX.AN | уголок наружный      |  | 25 шт.   |
| AŁ 120  | 120D.OXXX.AŁ | соединитель          |   | 25 шт.   |
| AK 120  | 120D.OXXX.AK | заглушка             |  | 25 шт.   |

ЦВЕТОВАЯ ГАММА ПЛИНТУСОВ AP 120 ПОД ЗАКАЗ



785

бежевый



190

серебро зеркальное



820

серебро матовое



824

золото матовое



841

шампань



899

графит



1259

платина



1263

бежевый металл



207

морская трава



213

корень



285

гранит золотой



286

риголетто темный



404

бук светлый



580

ниагара



1210

мейсен бежевый



1211

лукка



1212

мрамор каррара



1213

антарес бежевый



1214

гранит сардинский



1215

малахит



1216

камешки



1217

оникс серый



1218

ракушки



1219

алюминиевая полоса



1220

марокканский камень



1221

луксор



1222

мрамор бежевый  
светлый



1223

бенге линум



1224

лунный металл



1225

оникс бежевый



1226

мрамор бежевый



1227

колорадо



1228

модена

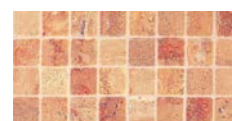

1229

кафель



1230

олива жемчужная





1231

берилл бежевый



1232

королевский опал  
светлый



1233

белые камешки



1234

бисер



1235

песок

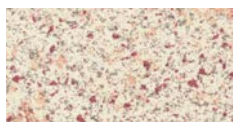

1236

камель



1237

дуглас светлый



1238

алтея



1239

берилл

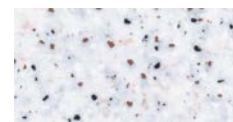

1240

берилл голубой



1241

дуглас темный



1242

кастилло темный



1243

ардезия



1244

янтарь



1249

слоновая кость



1251

черная искра

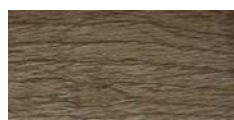

1253

дуб ниагара



1254

ассиметрия



1255

мрамор марквина  
белый



1256

мрамор белый



1257

неон белый



1258

stromboli grey



1260

travertin grey



1261

резонанс



1262

дуб выбеленный



1264

travertin beige



1265

мистик светлый



1266

кокоболо



1267

травертин римский

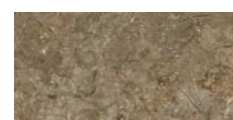

1268

аламбра темная



1269

аламбра



1270

travertin brown



1271

ниагара (мрамор  
розовый)



1272

умбрия темная



1273

дерево мокко

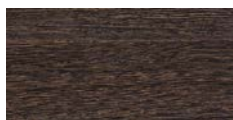

1274

венге панга



1275

умбрия



1276

черное серебро



1277

черная бронза

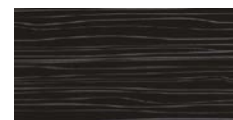

1278

неон



1279

гренобль



1280

мрамор серый  
(марсель)



1281

риголетто светлый



1282

галия



1283

королевский опал  
(блеск)



1284

юрский камень



1285

мрамор золотой

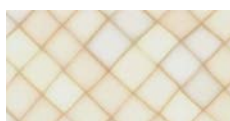

1286

итальянская мозаика



1287

мрамор буттичино



1288

таурус



1289

перлино



1290

зимний карнавал



1291

саломея



1292

кастилло



1293

рустика



1294

черный гранит



1295

лен (скиф)



1296

бриллиант белый



1297

капучино



1298

лино бяанко

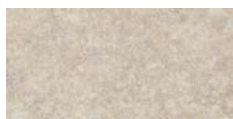

1299

петра



1300

серый гранит



1301

бинтаж



1302

малага



1303

белая искра



1304

галактика черная



1305

мрамор марквина  
серый

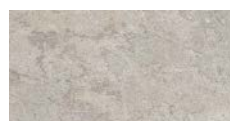

1306

бетао

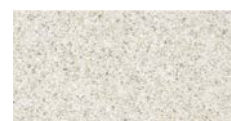

1307

галактика белая



1308

мадрид



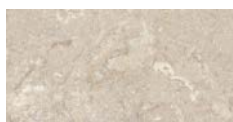

1309

халцедон

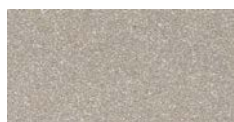

1310

галактика шампань



1311

лино бруно



1312

артстоун



1313

сланец коричневый



1314

бриллиант черный

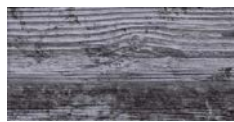

1315

сапун



1316

артстоун бежевый



1317

шоколадный опал



1318

бриллиант фантазийный



1320

цветочный сатин



1321

метрополитан



1322

лен



1323

терезина



1324

гранатовый опал



1325

дуб кантри



1245

дуб сонома светлый

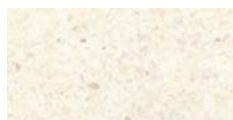

1326

артстоун белый

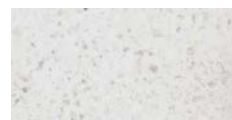

1327

эдельвейс



1328

аттика

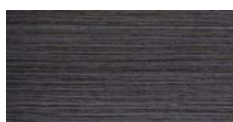

1329

дуб перламутр



1330

мрамор серебристый



1331

лофт



1332

голубой минерал



1333

тоффи



1334

кашемир белый



1335

кварц

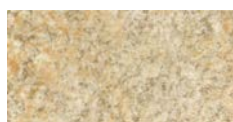

1336

золотой гранит



1337

мрамор де мазе темный

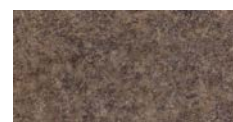

1338

терра

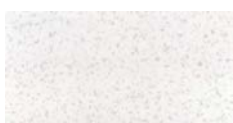

1339

иней



1340

оникс серебристый



1341

мрамор черный

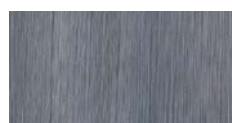

1342

рива



1343

лигурия

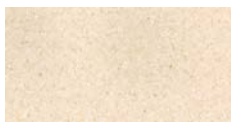

1344

семолина  
карамельная

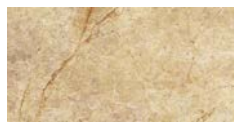

1345

клермон



1346

gloria



1347

дуб темный



1348

бамбук



1349

ирландский дуб

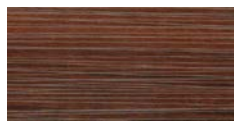

1350

венге седой



1351

бежевый маскарелло



1352

перлино  
классический



1353

мрамор де мази  
светлый



1354

верона



1355

red slate



1359

лоза серебряная



1360

мрамор марквина  
синий



1361

fossil

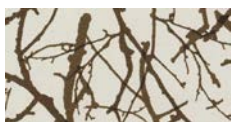

1363

лесные ветви

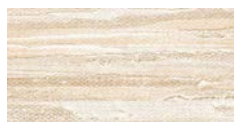

1364

питон



1365

золотая паутина



1366

лиственница



1367

перламутр



1368

турецкий ликер



1369

старый дуб



1370

галактика



1371

мрамор марквина  
черный

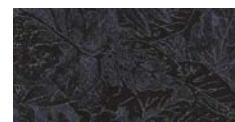

1372

серебряный лес



1373

черногория



1374

голубой каньон



1375

белый кристалл



1376

черный кристалл

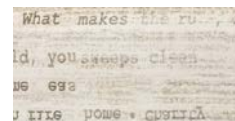

1377

daily



1362

черный гранит

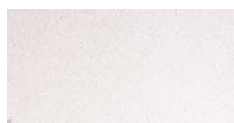

песок



серый бетон



патайя

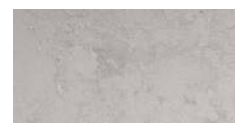

штукатурка сансия  
серая

## ЦВЕТОВАЯ ГАММА ПЛИНТУСОВ AP 120 ПОД ЗАКАЗ



дуб рене бежевый



перламутр



мрамор итальянский

## ДЕКОРЫ АКСЕССУАРОВ К ПЛИНТУСУ AP 120

|      |      |      |      |      |      |      |
|------|------|------|------|------|------|------|
|      |      |      |      |      |      |      |
| 097  | 116  | 1007 | 144  | 145  | 147  | 149  |
|      |      |      |      |      |      |      |
| 151  | 152  | 153  | 154  | 156  | 180  | 190  |
|      |      |      |      |      |      |      |
| 208  | 234  | 284  | 287  | 301  | 308  | 402  |
|      |      |      |      |      |      |      |
| 500  | 564  | 580  | 591  | 594  | 595  | 596  |
|      |      |      |      |      |      |      |
| 598  | 579  | 703  | 706  | 708  | 709  | 803  |
|      |      |      |      |      |      |      |
| 816  | 820  | 824  | 841  | 901  | 1004 | 1007 |
|      |      |      |      |      |      |      |
| 1105 | 1511 | 1512 | 1513 | 1514 | 1520 |      |



## ПЛИНТУС ДЛЯ СТОЛЕШНИЦ **AP 740**

При производстве новой модели плинтуса для столешниц AP740 используется технология нанесения декора «HOT STAMPING». Данная технология позволяет получить наиболее приближенный к столешнице декор при сохранении максимальной устойчивости к влаге, царапинам, тепловому воздействию.

### КРАСИВЫЙ И ВНЕ КОНКУРЕНЦИИ

### AP 740

| ПРОФИЛЬ | ФОТО | КОД  | КАТАЛОГОВОЕ НАЗВАНИЕ  | ТЕХНИЧЕСКИЙ РИСУНОК [ММ] | УПАКОВКА                        |
|---------|------|--|-----------------------|--------------------------|---------------------------------|
| AP 740  |      | 740V.XXXXXF3000.00.00<br>740V.XXXXXF4200.00.00 | плинтус для столешниц |                          | 12 шт. x 3 м<br>12 шт. x 4,2 м* |



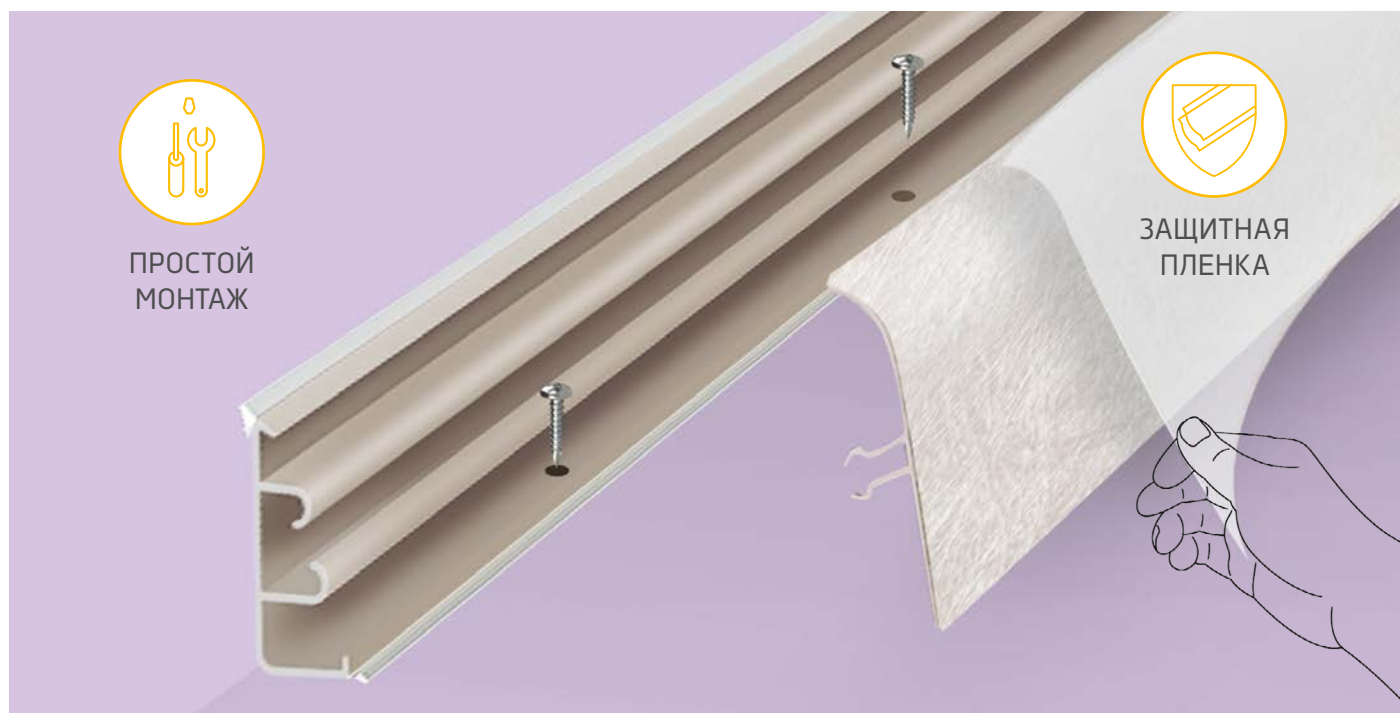

## 1.

Декоративную накладку и несущий профиль необходимо подрезать таким образом, чтобы их длины были одинаковыми. При этом необходимо учитывать размеры фурнитуры.

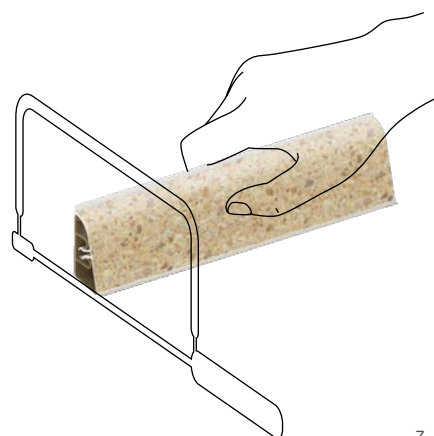

Данные размеры определяют поправки при нарезке профиля под конкретные места установки, с учетом применяющихся фасонных соединительных элементов.

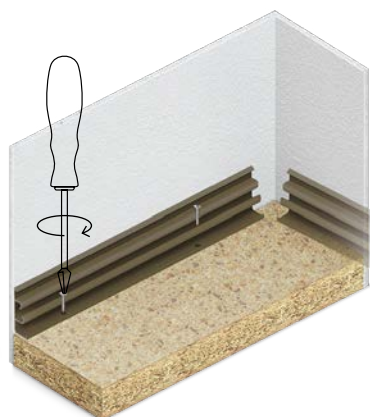

## 2.

С помощью шурупов прикручиваем монтажную планку к столешнице. Не рекомендуется использовать шуруп с потайной головкой.

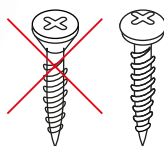

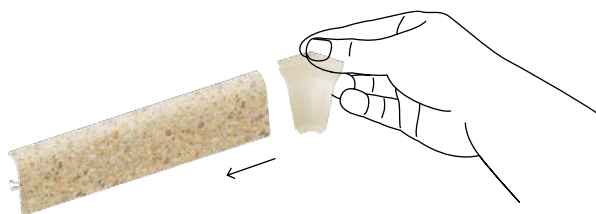

**3.**

На одну из лицевых частей одеваем внутренний угол.

**4.**

Лицевую часть с внутренним углом вставляем в установленную монтажную планку.

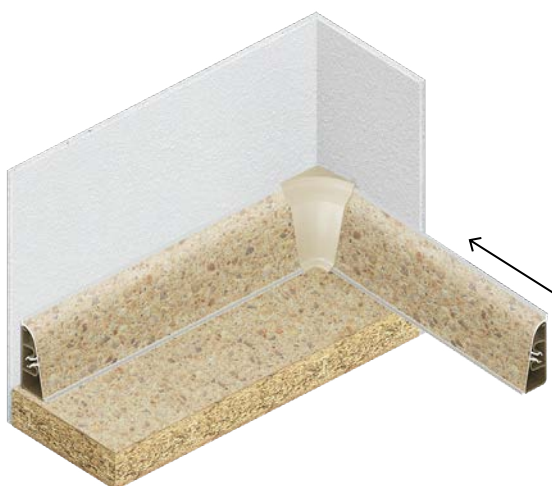

**5.**

Ставим вторую лицевую часть.

**6.**

Одеваем заглушку на установленный плинтус.

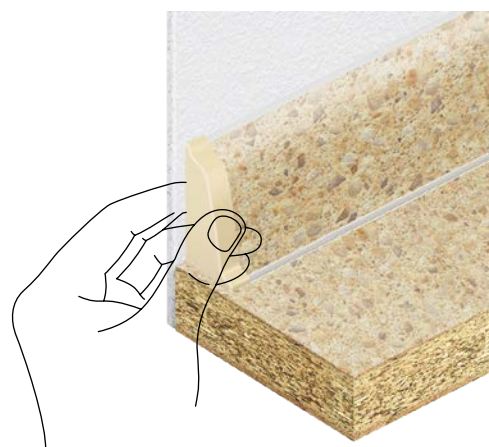



# АКСЕССУАРЫ

К ПЛИНТУСУ AP 740

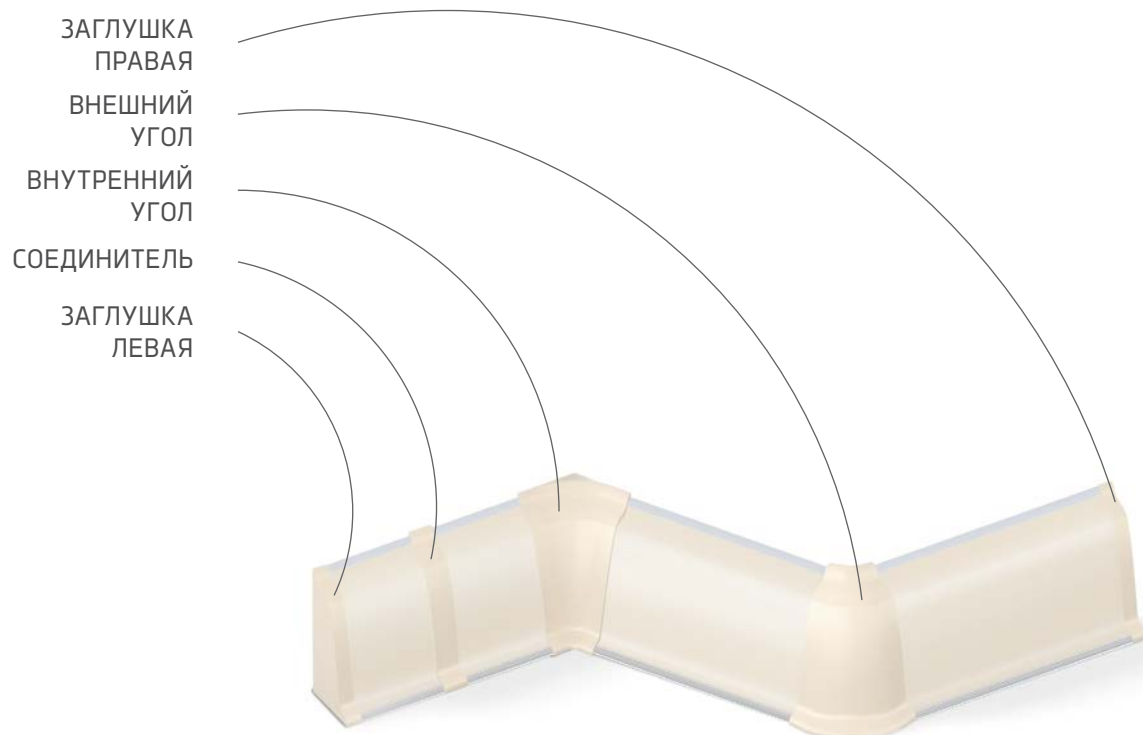

## ПРЕИМУЩЕСТВА ПЛИНТУСА AP 740



# ДЕКОРЫ ПЛИНТУСА AP 740 ПОД ЗАКАЗ

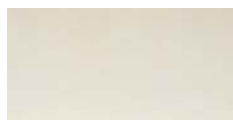

785

бежевый



190

серебро зеркальное



820

серебро матовое



824

золото матовое



841

шампань



899

графит

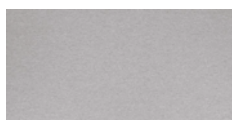

1259

платина



1263

бежевый металл



207

морская трава



1213

корень



285

гранит золотой



286

риголетто темный



404

бук светлый



580

ниагара



1210

мейсен бежевый



1211

лукка



1212

мрамор каррара



1213

антарес бежевый



1214

гранит сардинский

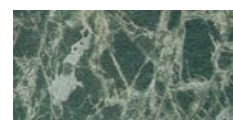

1215

малахит



1216

камешки



1217

оникс серый



1218

ракушки



1219

алюминиевая полоса



1220

марокканский камень



1221

луксор



1222

мрамор бежевый  
светлый



1223

венге линум



1224

лунный металл



1225

оникс бежевый



1226

мрамор бежевый



1227

колорадо



1228

модена



1229

кафель



1230

олива жемчужная



1231

берилл бежевый



1232

королевский опал  
светлый



1233

белые камешки



1234

бисер



1235

песок

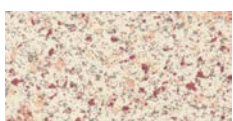

1236

камель



1237

дуглас светлый



1238

алтая



1239

берилл



1240

берилл голубой

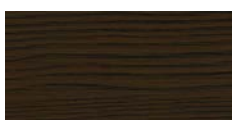

1241

дуглас темный



1242

кастилло темный



1243

ардезия



1244

янтарь



1249

слоновая кость



1251

черная искра

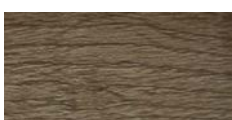

1253

дуб ниагара



1254

ассиметрия



1255

мрамор марквина  
белый



1256

мрамор белый



1257

неон белый



1258

stromboli grey



1260

travertin grey



1261

резонанс



1262

дуб выбеленный



1264

travertin beige



1265

мистик светлый



1266

кокоболо



1267

травертин римский



1268

аламбра темная





1269

ламбра



1270

travertin brown



1271

ниагара (мрамор розовый)



1272

умбрия темная



1273

дерево мокко

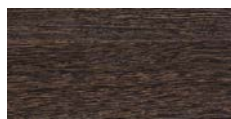

1274

венге панга

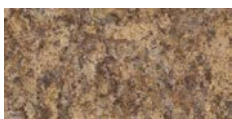

1275

умбрия



1276

черное серебро

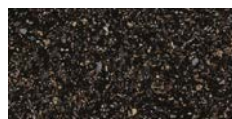

1277

черная бронза



1278

неон

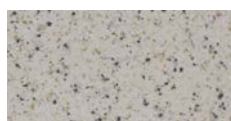

1279

гренобль



1280

мрамор серый (марсель)



1281

риголетто светлый



1282

галия



1283

королевский опал (блеск)



1284

юрский камень



1285

мрамор золотой



1286

итальянская мозаика



1287

мрамор буттичино



1288

таурус



1289

перлино



1290

зимний карнавал



1291

саломея



1292

кастилло



1293

рустика



1294

черный гранит



1295

лен (скиф)



1296

бриллиант белый



1297

капучино



1298

лино бянько

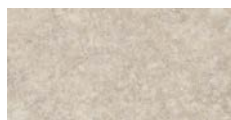

1299

петра



1300

серый гранит



1301

винтаж



1302

малага



1303

белая искра



1304

галактика черная



1305

мрамор марквина  
серый

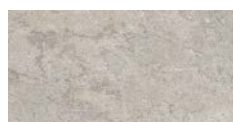

1306

бетао



1307

галактика белая



1308

мадрид

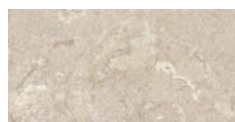

1309

халцедон

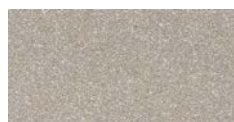

1310

галактика шампань



1311

лино бруно



1312

артстоун



1313

сланец коричневый



1314

бриллиант черный



1315

сапуон



1316

артстоун бежевый



1317

шоколадный опал



1318

бриллиант  
фантазийный



1320

цветочный сатин



1321

метрополитан



1322

лен



1323

терезина

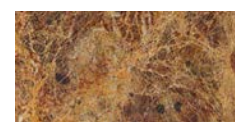

1324

гранатовый опал



1325

дуб кантри



1245

дуб сонома светлый



1326

артстоун белый



1327

здельвейс



1328

аттика

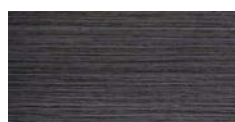

1329

дуб перламутр



1330

мрамор серебристый



1331

лофт



1332

голубой минерал



1333

тоффи



1334

кашемир белый



1335

кварц

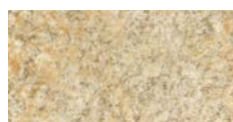

1336

золотой гранит



1337

мрамор де мази  
темный



1338

терра

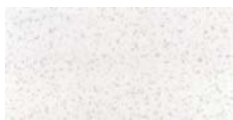

1339

иней



1340

оникс серебристый



1341

мрамор черный



1342

рива



1343

лигурия

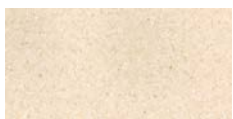

1344

семолина  
карамельная



1345

клермон



1346

gloria



1347

дуб темный



1348

бамбук



1349

ирландский дуб

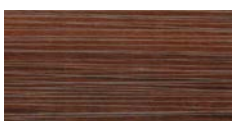

1350

венге седой



1351

бежевый маскарелло



1352

перлино  
классический



1353

мрамор де мази  
светлый



1354

верона

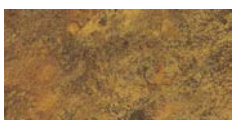

1355

red slate



1359

лоза серебряная



1360

мрамор марквина  
синий



1361

fossil

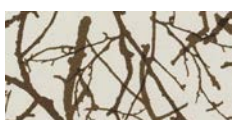

1363

лесные ветви



1364

питон



1365

золотая паутина



1366

лиственница



1367

перламутр



1368

турецкий ликер

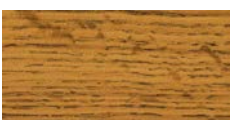

1369

старый дуб

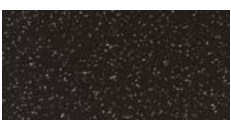

1370

галактика



1371

мрамор марквина  
черный



1372

серебряный лес



1373

черногория



1374

голубой каньон



1375

белый кристалл

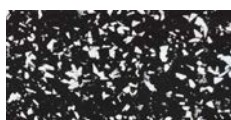

1376

черный кристалл

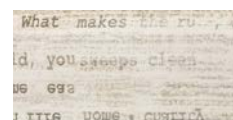

1377

daily





1362

кастилло темный

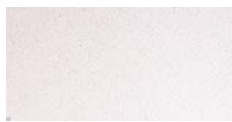

1378

песок



1381

серый бетон



1382

патайя



1380

штукатурка сансия  
серая



1379

дуб рене бежевый



1383

перламутр



1384

мрамор итальянский

## ДЕКОРОВ АКСЕССУАРОВ AP 740



0144



1110



1210



1213



1214



1215



1220



1224



1225



1226



1229



1230



1233



1234



1237



1240



1241



1243



1244



190



1910



500



596



820



841



## АЛЮМИНИЕВЫЙ ПЛИНТУС ДЛЯ СТОЛЕШНИЦ **AP 121 A**

Плнтус имеет преимущества традиционного плнтуса для столешниц и алюминиевой накладк. Основными преимуществами профиля являются стойкость к деформации под воздействием высоких температур а также легкая и быстрая сборка.

### AP 121 A

| ПРОФИЛЬ  | КОД                  | КАТАЛОГОВОЕ НАЗВАНИЕ             | ФОТО   | ТЕХНИЧЕСКИЙ РИСУНОК [ММ]  | УПАКОВКА     |
|----------|----------------------|----------------------------------|--|---|--------------|
| AP 121 A | 121A.xxxxx.3000.00AL | алюминиевый плнтус для столешниц |  |  | 10 шт. x 3 м |

### ЦВЕТОВАЯ ГАММА AP 121 A И АКСЕССУАРОВ

#### аксессуары 841



**0С30S**

inox брашированный

#### аксессуары 830



**0С000А**

анодированное серебро

#### аксессуары 1105



**9016**

белый блеск

#### аксессуары 1905



**9005**

черный блеск

#### аксессуары 901



**С35АН**

черный анод

## АКСЕССУАРЫ К ПЛИНТУСУ AP 121 A

| ПРОФИЛЬ | КОД          | КАТАЛОГОВОЕ НАЗВАНИЕ | ФОТО  | УПАКОВКА |
|---------|--------------|----------------------|---|----------|
| AW 120  | 120D.OXXX.AW | уголок внутренний    |   | 25 шт.   |
| AN 120  | 120D.OXXX.AN | уголок наружный      |   | 25 шт.   |
| AŁ 120  | 120D.OXXX.AŁ | соединитель          |   | 25 шт.   |
| AK 120  | 120D.OXXX.AK | заглушка             |  | 25 шт.   |

УГОЛОК  
ВНУТРЕННИЙ



УГОЛОК  
ВНУТРЕННИЙ



СОЕДИНИТЕЛЬ



ЗАГЛУШКА





## АЛЮМИНИЕВАЯ НАКЛАДКА НА ПЛИНТУС ДЛЯ СТОЛЕШНИЦ **AP 120 A**

### AP 120 A

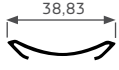
| ПРОФИЛЬ  | КОД                  | КАТАЛОГОВОЕ НАЗВАНИЕ | ФОТО   | ТЕХНИЧЕСКИЙ РИСУНОК [ММ]  | УПАКОВКА      |
|----------|----------------------|----------------------|--|---|---------------|
| AP 120 A | 120A.xxxxx0800.00.AL | алюминиевая накладка |  |  | 1 шт. x 0,8 м |

### УВЕТОВАЯ ГАММА AP 120 A



**0С30S**

inox брашированный



**0С00А**

анодированное серебро



**1105**

белый блеск



**1905**

черный блеск



**С35АН**

черный анод

Инновационная алюминиевая накладка - это надежная защита столешницы. Защищает от деформации под воздействием высоких температур. Накладка не требует склеивания или дополнительных соединений.



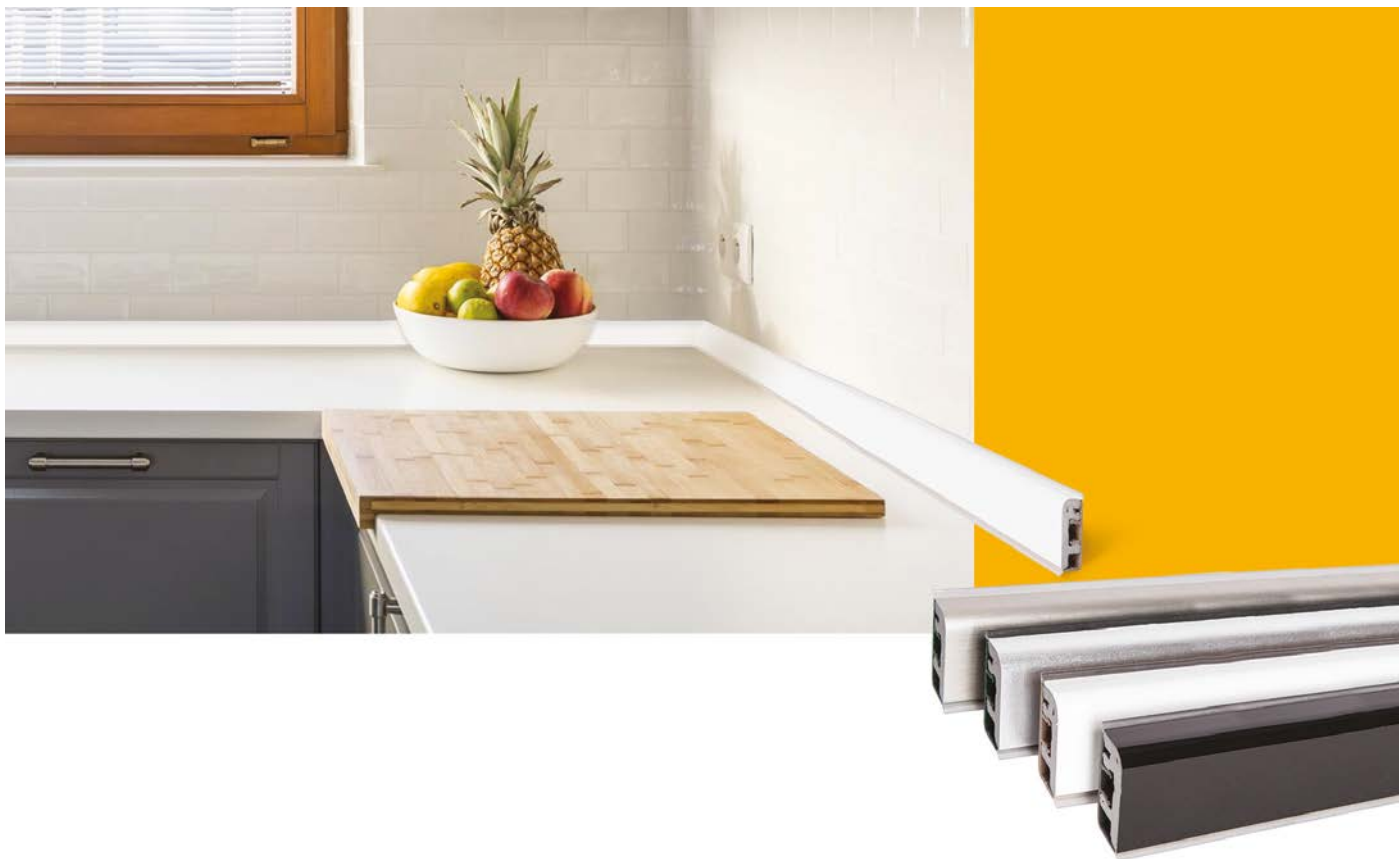

## ПЛИНТУС ДЛЯ СТОЛЕШНИЦ **ITALO WAP**

Плинтус для столешниц ITALO WAP - это гармония функциональности и красоты. Изготовлен из прочного, вспененного ПВХ, имеет уплотнители для защиты от грязи и влаги. Подрезка углов проста как при деревянных рейках. Отличный монтаж при помощи клея или силикона. Плинтуса также можно закончить специально подготовленными уголками и заглушками.

### ТОНКАЯ ОТДЕЛКА

#### ITALO WAP AP 630

| ПРОФИЛЬ | КОД                  | КАТАЛОГОВОЕ НАЗВАНИЕ | ФОТО | ТЕХНИЧЕСКИЙ РИСУНОК [ММ] | УПАКОВКА    |
|---------|----------------------|----------------------|------|--------------------------|-------------|
| AP 630  | 630B.xxxxx3000.00.KP | italo wap            |      |                          | 8 шт. x 3 м |

#### ЦВЕТОВАЯ ГАММА ITALO WAP И АКСЕССУАРОВ

| аксессуары 820               | аксессуары 820                 | аксессуары 1208 | аксессуары 1105 | аксессуары 1905 |
|------------------------------|--------------------------------|-----------------|-----------------|-----------------|
|                              |                                |                 |                 |                 |
| <b>1200</b>                  | <b>1201</b>                    | <b>1208</b>     | <b>1105</b>     | <b>1905</b>     |
| брашированный алюминий блеск | матовый брашированный алюминий | inox            | белый блеск     | черный блеск    |



ВОЗМОЖНОСТЬ МОНТАЖА ПЛИНТУСОВ В ВЕРТИКАЛЬНОМ И ГОРИЗОНТАЛЬНОМ ПОЛОЖЕНИИ

### АКСЕССУАРЫ К ПЛИНТУСУ ITALO WAP AP 630

| ПРОФИЛЬ | КОД           | КАТАЛОГОВОЕ НАЗВАНИЕ | ФОТО   | УПАКОВКА  |
|---------|---------------|----------------------|--|---|
| AW 630  | 630D.XXXX.AW  | уголок внутренний    |   | 5 шт.   |
| AN 630  | 630D.XXXX.AN  | уголок наружный      |    | 5 шт.   |
| AK 630  | 630D.XXXX.AK  | заглушка             |   | 5 комплектов<br>(5 шт. заглушек левых<br>+ 5 шт. заглушек правых) |
| SET     | 630D.XXXX.SET | комплект AW, AN, AK  |  | комплект по 1 шт.   |

ЭКСКЛЮЗИВНАЯ КОЛЕКЦИЯ ОТДЕЛОЧНЫХ ПРОФИЛЕЙ INOX





## ” МЕБЕЛЬНЫЕ ЖАЛЮЗИ

---

Они заменяют традиционные мебельные фасады не только в кухонных и офисных шкафах. Это решение также можно найти в мастерских, супермаркетах, специализированных машинах, кемпингах, яхтах. Быстрая и простая сборка а также экспресс реализация - причина популярности этого решения в мебельной промышленности. Жалюзи THERMOPLAST изготовлены из высококачественного пластика или алюминия. Доступные в широком диапазоне декоров, удовлетворяют вкусы самых требовательных Клиентов.

ОПТИМАЛЬНОЕ ”  
ИСПОЛЬЗОВАНИЕ  
ПОВЕРХНОСТИ



**ЖАЛЮЗИ AP 470**

ТЕХ. РИСУНОК

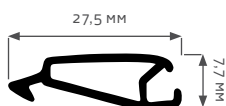

• AP 470

**ЖАЛЮЗИ AP 270**

ТЕХ. РИСУНОК

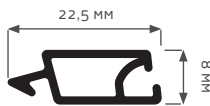

• AP 270

**ЖАЛЮЗИ AP 710**

ТЕХ. РИСУНОК

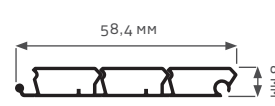

• AP 710

ЦВЕТОВАЯ ГАММА AP 470



**MT 470 - 116**

бук



**MT 470 - 141**

ольха



**MT 470 - 097**

вишня



**MT 470 - 076**

орех



**MT 470 - 161**

серебро

ЦВЕТОВАЯ ГАММА AP 270



**MR 270 - 820**

матовое серебро

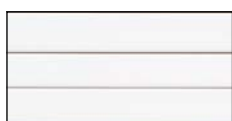

**MR 270 - 1105**

белый



**MR 270 - 1905**

черный

ЦВЕТОВАЯ ГАММА AP 710



**MT 710 - 830**

алюминий



**MT 710 - 1208**

inox



## ПРЕДЛАГАЕМ ЖАЛЮЗИ В ВИДЕ:

- готовых комплектов, что гарантирует быструю и легкую сборку
- профилей, что является выгодным предложением для производителей которые ожидают расчета самой низкой стоимости и индивидуальных решений



## МЕБЕЛЬНЫЕ ЖАЛЮЗИ ИЗ ПВХ



отличное  
соотношение  
цены  
к качеству



инновационные  
технические  
решения

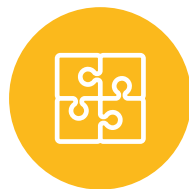

очень быстрый  
и простой  
монтаж



широкая  
цветовая  
гамма

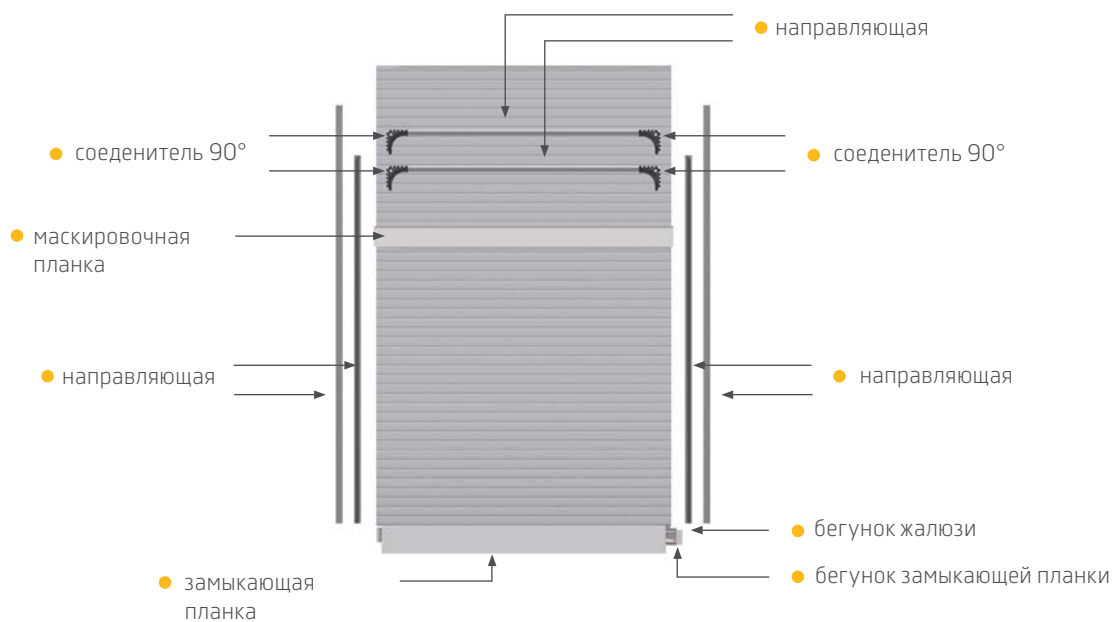

### ПОЛОЖЕНИЕ ЖАЛЮЗИ В МЕБЕЛЬНОМ КОРПУСЕ



### МАКСИМАЛЬНЫЕ РАЗМЕРЫ КОРПУСА

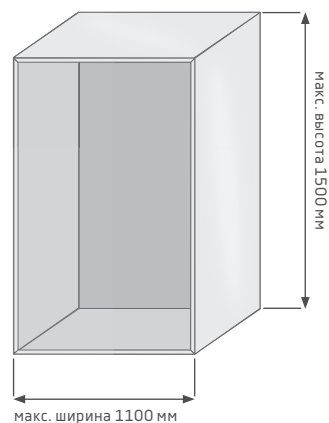

Чтобы удовлетворить спрос клиентов на готовые комплекты мебельных жалюзи, наша компания производит их под любые размеры до 1500 мм высоты и ширины 1100 мм.

## МЕБЕЛЬНЫЕ ЖАЛЮЗИ В ПРОФИЛЯХ ПОД ИНДИВИДУАЛЬНУЮ ПОРЕЗКУ

| ПРОФИЛЬ          | КОД   | КАТАЛОГОВОЕ НАЗВАНИЕ                      | ФОТО | РАЗРЕЗ ПРОФИЛЯ | УПАКОВКА И ДЕКОРЫ  |
|------------------|---|---|------|----------------|--|
| MR 270           | 270Z.xxxxF2600.00.00                          | профиль жалюзи                            |      |                | 45 шт. x 2,6 м<br>декоры: 820, 1105, 1905                                    |
| MT 470           | 470Z.xxxxT2600.00.00                          | профиль профиль                           |      |                | 40 шт. x 2,6 м<br>декоры: 116, 141, 161, 076, 097                            |
| MT 710           | 710T.xxxxT2600.00.00                          | профиль запрофиль тройной жалюзи          |      |                | 14 шт. x 2,6 м<br>декоры: 830, 1208  |
| AP 271           | 271Z.xxxxK2600.00.00                          | внутренняя направляющая                   |      |                | 14 шт. x 2,6 м<br>декоры: 301, 901, 909, 832, 816, 740                       |
| AP 272           | 272Z.xxxxK2600.00.00                          | наружная направляющая + основание         |      |                | 14 шт. x 2,6 м<br>декоры: 909, 301, 901, 816, 832, 740, 830, 1208            |
| MR 276<br>MT 276 | 276Z.xxxxx2600.00.00                          | профиль замыкающей планки                 |      |                | 3 шт. x 2,6 м<br>декоры: 820, 1105, 1905, 116, 141, 161, 076, 097            |
| MR 277           | 277Z.xxxxF2600.00.00                          | профиль замыкающей планки с ручкой        |      |                | 3 шт. x 2,6 м<br>декоры: 820, 1105, 1905                                     |
| MR 712           | 712Z.xxxxx2600.00.00                          | профиль замыкающей планки                 |      |                | 3 шт. x 2,6 м<br>декоры: 830, 1208   |
| MR 713           | 713Z.xxxxT2600.00.00                          | профиль                                   |      |                | 6 шт. x 2,6 м<br>декоры: 820, 830, 1208, 1105, 1905, 116, 141, 161, 076, 097 |
| AZ 270<br>AZ 470 | 270D.0000.AZ<br>470D.0000.AZ<br>710D.0000.AZZ | маскировочной планки                      |      |                | 100 шт.<br>декор: прозрачный   |
| AZ 271           | 271D.0xxx.AZ                                  | дуга 90° внутренняя к направляющей AP 271 |      |                | 10 шт.<br>декоры: 301, 901, 909, 832, 816, 740                               |
| AZ 273           | 273D.0xxx.AZ                                  | дуга 90° наружная к направляющей AP 272   |      |                | 10 шт.<br>декоры: 301, 901, 909, 832, 816, 740                               |
| AZ 277           | 277D.0xxx.AZ                                  | бегунок замыкающей планки                 |      |                | 10 шт.<br>декоры: 301, 901, 909, 832, 816, 740                               |

### 2 ВИДА ЗАМКОВ К ПРОФИЛЮ MR/MT 276, MR 712

#### ЗАМОК VERTI

вкладыш  
Ø 18 мм x 32 мм



#### ЗАМОК HUWIL КРЮЧОК DORN

вкладыш  
Ø 16,5 мм x 22 мм



## СИСТЕМА АЛЮМИНИЕВЫХ ЖАЛЮЗЕЙ



### МЕБЕЛЬНЫЕ ЖАЛЮЗИ ПРЕМИУМ AL 270

Мебельные жалюзи премиум изготовлены из 100% алюминия, благодаря чему они характеризуются не только высокой прочностью, но и эстетическими ценностями.

Современный дизайн. Отличная функциональность и простая сборка удовлетворяют потребности самых требовательных клиентов.

#### ТЕХ. РИСУНОК

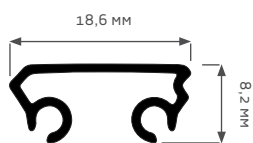

● AL 270



AL 270 - ПРОФИЛЬ  
АЛЮМИНИЕВОЙ ЖАЛЮЗИ

#### ЦВЕТОВАЯ ГАММА AL 270



00C00A

анодированное  
серебро



0C30S

inox



## КОМПЛЕКТЫ ДЛЯ САМОСТОЯТЕЛЬНОГО МОНТАЖА

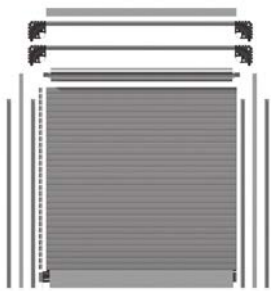

- КОМПЛЕКТ алюминиевой жалюзи с внутренней направляющей и поднимающим механизмом

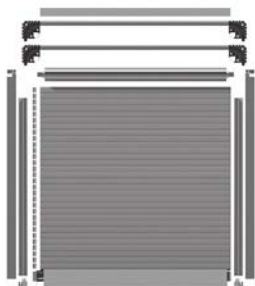

- КОМПЛЕКТ алюминиевой жалюзи с наружной направляющей и поднимающим механизмом

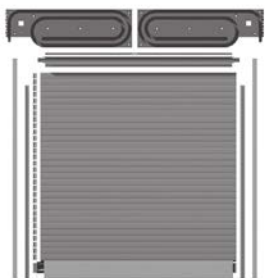

- КОМПЛЕКТ алюминиевой жалюзи с внутренней направляющей, шнеком и поднимающим механизмом

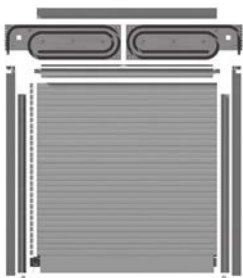

- КОМПЛЕКТ алюминиевой жалюзи с наружной направляющей, шнеком и поднимающим механизмом

### МАКСИМАЛЬНЫЕ РАЗМЕРЫ КОРПУСА

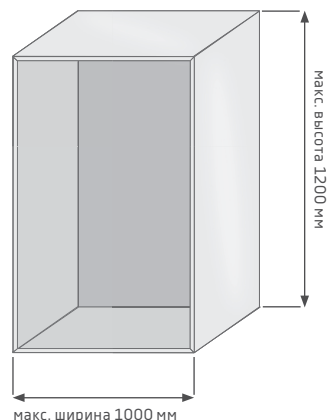

Чтобы удовлетворить спрос клиентов на готовые комплекты мебельных жалюзей, наша компания производит их под любые размеры до 1500 мм высоты и ширины 1100 мм.



жалюзи с внутренней направляющей монтируемая в рамке корпуса поверхосно



Жалюзи с наружной направляющей - накорпусная



поднимающий механизм впомагающий сматывание



системы сматывания:  
- шнековый в верхней части корпуса.  
- по дугам на плечи корпуса



Есть возможность заказать комплект готовых алюминиевых жалюзи с ламелями из ПВХ МТ710 - цвет имитирующий алюминий и анодированный алюминий. Это уменьшает стоимость комплекта примерно на 30%..



## ” МЕБЕЛЬНАЯ КРОМКА

Мебельные кромки - это необходимые отделочные элементы мебели, которые оказывают решающее влияние на их эстетику, долговечность и функциональность. Задача мебельных кромок состоит в том, чтобы закончить необработанные края мебельных плит. Их декоры, структура и блеск выбираются с точки зрения конкретной мебельной плиты. В нашем предложении кромки ПВХ - имеют широкий спектр декоров и размеров как для столярного рынка, так и для мебельной промышленности.

ИДЕАЛЬНАЯ ”  
ОТДЕЛКА



## МЕБЕЛЬНАЯ КРОМКА

| ПРОФИЛЬ                 | КОД                | КАТАЛОГОВОЕ НАЗВАНИЕ | УПАКОВКА  |
|-------------------------|--------------------|----------------------|-----------|
| AP 374<br>22 X 0,6 (ММ) | 374ТХХХХХ.250.22.0 | мебельная кромка ПВХ | 6 x 250 м |
| AP 376<br>22 X 1 (ММ)   | 376ТХХХХХ.150.22.0 | мебельная кромка ПВХ | 6 x 150 м |
| AP 377<br>22 X 2 (ММ)   | 377ТХХХХХ.100.22.0 | мебельная кромка ПВХ | 6 x 100 м |
| AP 377<br>32 X 2 (ММ)   | 377ТХХХХХ.100.33.0 | мебельная кромка ПВХ | 4 x 100 м |
| AP 214<br>42 X 2 (ММ)   | 214ТХХХХХ.050.42.0 | мебельная кромка ПВХ | 1 x 50 м  |

## РАЗМЕР МЕБЕЛЬНЫХ КРОМОК

| ШИРИНА (мм)* | толщина [мм] | 0,6 | 1,0 | 2,0 |
|--------------|--------------|-----|-----|-----|
|              | 22           |     | ●   | ●   |
| 33           |              |     |     | ●   |
| 42           |              |     |     | ●   |

\* Под заказ можем изготовить кромки нестандартной ширины, например, 16 мм, 19 мм, 25 мм, 28 мм, 66 мм.



**3310 P**

белый структура  
K110



**3301**

белый гладкий  
K110



**3322**

белый аляска  
U8681SM



**3108**

ванильный  
U108



**3841**

ваниль  
U1313

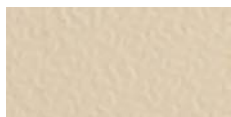

**3858**

песочный  
U515

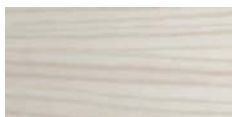

**3533**

наварра  
R4524

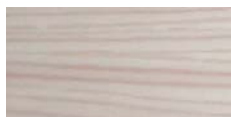

**3534**

ясен верона  
D3158WG



**3219**

клен белый  
D2460



**3053**

береза  
H1733



**3535**

светлый дуб риека  
D3166MX

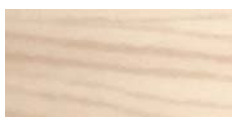

**3123**

дуб молочный  
R4120



**3524**

клен медовый  
H1521



**3066**

клен ванкувер  
D440



**3063**

клен  
D375

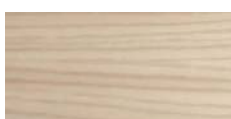

**3221**

венге светлое  
D2427



**3087**

дикая груша  
D664



**3245**

береза аляска  
R5717



**3361**

светлый дуб палермо  
D2609



**3519**

пиния авола  
H1476



**3278**

зебрано песочное  
H3006



**3220**

морская трава  
D2298



**3247**

легно светлое  
R3083



**3188**

лимба светлая  
D2381

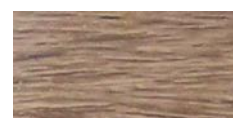

**3530**

дуб сонома  
D3025



**3083**

бук мангфол  
R5107

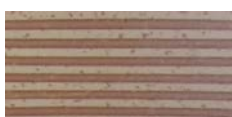

**0120**

мультиплекс



**3067**

бук  
D381, R5113



**3104**

светлая яблонь локарно  
D9475



**3523**

натуральный дуб  
H3389





**3526**

урбано  
H3070



**3266**

оливка  
D2715



**3112**

горный дуб  
D740, 740KS



**3061**

ольха

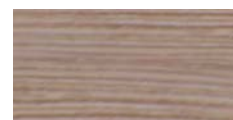

**3191**

коричневое фино  
F583

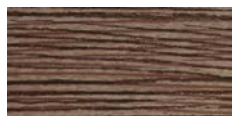

**3057**

риголетто  
D8417

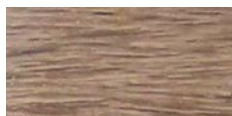

**3536**

дуб сонома табак  
D5194MX

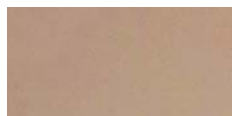

**3783**

капучино  
U3053PE



**3051**

серый  
U2101



**0820**

сматовое серебро



**3117**

серебряный  
D881

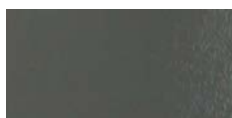

**3942**

антрацит  
U1290

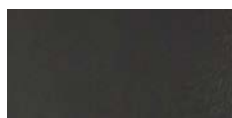

**3942**

графитовый  
U3114PE



**3068**

бук бавария  
D1426, D9200



**3193**

горная ольха  
R4634



**3522**

вишня  
H1706



**3069**

вишня  
D D088



**3062**

ольха  
D9310



**3294**

ольха



**3520**

мерано  
H3128



**3248**

легно табак  
R3248



**3517**

серо-бежевое зебрано  
H3005



**3225**

акация  
R5717

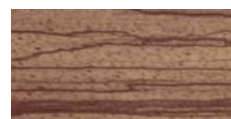

**3217**

афреканское зебрано  
D2296



**3052**

гавана нова  
8956KS



**3527**

коричневое мерано  
H3129



**3226**

орех тоскания  
D2453



**3074**

светлый орех  
D722, R4842



**3122**

кальвадос  
D1937



**3165**

дикая груша  
D9300, R4964



**3072**

яблонь локарно  
D1972



**3075**

орех больнья  
D9451



**3056**

слива  
D2608



**3167**

дикая груша  
R4967



**3078**

красное дерево  
D775SE

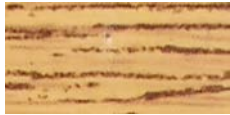

**3114**

дуб рустикальный  
D708



**3222**

темное зебрано  
D2297



**3058**

экко орех  
D9459



**3186**

каштан корсико  
R4118



**3059**

орех  
D1925KS

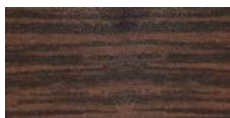

**3218**

макассар  
D2446

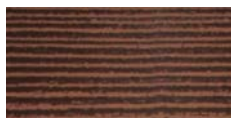

**3054**

венге  
D2227



**3079**

красное дерево того  
D466



**3298**

бук тироль  
H1599



**3055**

темный дуб палермо  
D2610

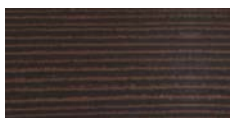

**3189**

лимба шоколадная  
D2380



**3076**

темный орех  
D9450



**3050**

зебрано  
D9775



**3187**

каштан венге



**3160**

венге магия



**3288**

дуб феррара  
H1137



**3901**

черный  
U2200



**3526**

urbano  
H3070

← визуализация декора

← каталоговый номер декора

← каталоговое название декора

← код производителя  
мебельной плиты  
и декора плиты

Существует возможность индивидуального подбора цвета и размера кромки под последние тенденции в дизайне панелей и столешниц.





## ” ПРОФИЛИ С, Т

---

Профили с и т уже давно являются одним из лучших способов отделки мебели. Благодаря использованию высококачественных материалов наши профили с и т чрезвычайно устойчивы к истиранию и ударам, что защищает мебельные плиты от повреждений во время эксплуатации. Это простая и эстетичная отделка мебели, столов или столешниц.

СВЕРХВРЕМЕННОЕ ”  
РИШЕНИЕ

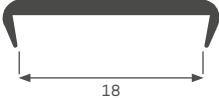

### ПРОФИЛЬ С - AP 088

| ПРОФИЛЬ | ОПИСАНИЕ               | ТЕХНИЧЕСКИЙ РИСУНОК [ММ]   | УПАКОВКА     |
|---------|------------------------|--|--------------|
| AP 088  | профиль из мягкого ПВХ |  | 2 шт. x 35 м |

#### ЦВЕТОВАЯ ГАММА AP 088



3001

белый



9007

черный

По просьбе клиента соществует возможность индивидуального подбора декоров.

### ПРОФИЛЬ С - AP 167

| ПРОФИЛЬ | ОПИСАНИЕ               | ТЕХНИЧЕСКИЙ РИСУНОК [ММ]   | УПАКОВКА     |
|---------|------------------------|--|--------------|
| AP 167  | профиль из мягкого ПВХ |  | 2 шт. x 35 м |

\* Этот профиль изготавливается по заказу клиента. Существует возможность индивидуального подбора декоров.



## ПРОФИЛЬ С - АР 353

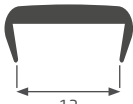





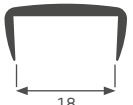







| ПРОФИЛЬ | ОПИСАНИЕ               | ТЕХНИЧЕСКИЙ РИСУНОК [ММ]   | УПАКОВКА     |
|---------|------------------------|--|--------------|
| АР 353  | профиль из мягкого ПВХ |  | 2 шт. x 35 м |

\* Этот профиль изготавливается по заказу клиента. Существует возможность индивидуального подбора декоров.

## ПРОФИЛЬ С - АР 384

| ПРОФИЛЬ | ОПИСАНИЕ                | ТЕХНИЧЕСКИЙ РИСУНОК [ММ]   | УПАКОВКА       |
|---------|-------------------------|--|----------------|
| АР 384  | профиль из твердого ПВХ |  | 20 шт. x 2,6 м |

### ЦВЕТОВАЯ ГАММА АР 384

|  |   |   |  |   |
|--|---|---|--|---|
|   |   |   |   |   |
| <b>3001</b><br>белый   | <b>9007</b><br>черный   | <b>3054</b><br>венге  | <b>3123</b><br>дуб молочный  | <b>3160</b><br>венге магия  |
|  |  |  |  |  |
| <b>122</b><br>кальвадос  | <b>117</b><br>серебряный металлик   | <b>116</b><br>бук   | <b>099</b><br>орех светлый   | <b>097</b><br>вишня   |
|  |  |  |  |  |
| <b>080</b><br>ольха горная   | <b>078</b><br>красное дерево  | <b>072</b><br>яблонь локарно  | <b>066</b><br>клён thansau   | <b>062</b><br>ольха   |

Функциональность и простота монтажа наших профилей без использования дорогих специализированных машин делают то, что как производители мебели, так и частные пользователи часто применяют их, чтобы улучшить эстетику мебели.

## ПРОФИЛЬ Т



### ПРОФИЛЬ Т - АР 155

| ПРОФИЛЬ | ОПИС                   | ТЕХНИЧЕСКИЙ РИСУНОК [ММ]  | УПАКОВКА     |
|---------|------------------------|---|--------------|
| АР 155  | профиль из мягкого ПВХ |  18.4 | 1 шт. x 35 м |

### ЦВЕТОВАЯ ГАММА АР 155



3001

белый



9007

черный



404

бук светлый



326

орех темный



161

серебристый металик

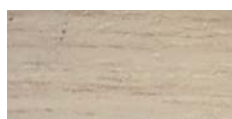

123

дуб молочный

### ПРОФИЛЬ Т - АР 153 \*

| ПРОФИЛЬ | ОПИСАНИЕ               | ТЕХНИЧЕСКИЙ РИСУНОК [ММ]  | УПАКОВКА     |
|---------|------------------------|---|--------------|
| АР 153  | профиль из мягкого ПВХ |  28.4 | 1 шт. x 35 м |

\* Этот профиль изготавливается по индивидуальному заказу клиента.

### ПРОФИЛЬ Т - АР 156 \*

| ПРОФИЛЬ | ОПИСАНИЕ               | ТЕХНИЧЕСКИЙ РИСУНОК [ММ]  | УПАКОВКА     |
|---------|------------------------|---|--------------|
| АР 156  | профиль из мягкого ПВХ |  16.4 | 1 шт. x 35 м |

\* Этот профиль изготавливается по индивидуальному заказу клиента.





## ” ПРОФИЛИ Н, J

---

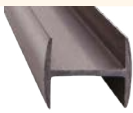

Это группа профилей включая конструкционные профили для соединения и крепления мебельных плит. Наше предложение включает в себя соединительные -отделочные профили типа н и j. Профили этого типа позволяют эстетически соединять две плиты в одной плоскости с очень плавным переходом от одной к другой. Простой монтаж с использованием этих профилей устраняет недостатки традиционного соединения плит.

”  
**ЭСТЕТИКА  
И ПРОСТОЙ  
МОНТАЖ**

## ПРОФИЛЬ Н - АР 087

| ПРОФИЛЬ | КОД                  | ОПИСАНИЕ  | ФОТО   | ТЕХНИЧЕСКИЙ РИСУНОК [ММ]  | УПАКОВКА       |
|---------|----------------------|---|--|---|----------------|
| АР 087  | 087I.0000K2600.18.20 | используется для соеденения двух плит (18 мм) в одной плоскости |  |  | 20 шт. x 2,6 м |

### ЦВЕТОВАЯ ГАММА АР 087

|  |   |   |
|--|---|---|
|  |  |  |
| <b>301</b>   | <b>708</b>  | <b>706</b>  |
| белый  | бежевый багама  | коричневый  |



## ПРОФИЛЬ Н - АР 178

| ПРОФИЛЬ | КОД                  | ОПИСАНИЕ   | ФОТО   | ТЕХНИЧЕСКИЙ РИСУНОК [ММ]  | УПАКОВКА       |
|---------|----------------------|--|--|---|----------------|
| АР 178  | 178L.0000K2600.00.20 | используется для соеденения двух плит (4 мм) в одной плоскости |  |  | 20 шт. x 2,6 м |



### ЦВЕТОВАЯ ГАММА АР 178

|  |   |   |
|--|---|---|
|  |  |  |
| <b>301</b>   | <b>708</b>  | <b>706</b>  |
| белый  | бежевый багама  | коричневый  |

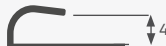
## ПРОФИЛЬ J - АР 177

| ПРОФИЛЬ | КОД                  | ОПИСАНИЕ                           | ФОТО   | ТЕХНИЧЕСКИЙ РИСУНОК [ММ]  | УПАКОВКА        |
|---------|----------------------|------------------------------------|--|---|-----------------|
| АР 177  | 177I.0000K2600.00.20 | используется для отделки плит 4 мм |  |  | 20 шт. x 2,6 м  |
| АР 177  | 177I.0301K2600.00.00 | используется для отделки плит 4 мм |  |  | 100 шт. x 2,6 м |

### ЦВЕТОВАЯ ГАММА АР 177

|  |   |
|--|---|
|  |  |
| <b>301</b>   | <b>901</b>  |
| белый  | черный  |





## ” АЛЮМИНИЕВЫЕ ПРОФИЛИ

Алюминиевые профили в нашем предложении используются в качестве ручек, монтируемых на мебельных фасадах. Их долговечность, универсальное применение, современный дизайн и доступность отвечают высоким требованиям клиентов. Наши профили ручек получили признание качества и были оценены за их повторяемость декора. Актуальная коллекция систематически расширяется самыми популярными решениями на рынке

СОВРЕМЕННЫЙ ”  
ДИЗАЙН

## АЛЮМИНИЕВЫЕ ПРОФИЛИ МЕБЕЛЬНЫХ РУЧЕК

| ПРОФИЛЬ | КОД                  | ФОТО  | ТЕХНИЧЕСКИЙ РИСУНОК [ММ]   | ЦВЕТ                          | УПАКОВКА     |
|---------|----------------------|---|--|-------------------------------|--------------|
| AL 104  | AL104KW.0C00A3000.PK |    |    | анодированное серебро (0C00A) | 10 шт. x 3 м |
| AL 105  | AL105KW.0C30S3000.PK |    |    | inox (0C30S)                  | 10 шт. x 3 м |
| AL 105  | AL105KW.0C00A3000.PK |    |    | анодированное серебро (0C00A) | 10 шт. x 3 м |
| AL 107  | AL107KW.0C30S3000.PK |    |    | inox (0C30S)                  | 10 шт. x 3 м |
| AL 107  | AL107KW.0C00A3000.PK |   |   | анодированное серебро (0C00A) | 10 шт. x 3 м |
| AL 109  | AL109KW.0C30S3000.PK |  |  | inox (0C30S)                  | 10 шт. x 3 м |
| AL 109  | AL109KW.0C00A3000.PK |  |  | анодированное серебро (0C00A) | 10 шт. x 3 м |

### ЦВЕТОВАЯ ГАММА АЛЮМИНИЕВЫХ ПРОФИЛЕЙ



0C00A

анодированное  
серебро



0C30S

inox

\* Представленная цветовая гамма декоров в каталоге может немного отличаться от реальных цветов.

# ” МАРКЕТИНГОВЫЕ МАТЕРИАЛЫ

Чтобы удовлетворить ожидания наших клиентов, чтобы облегчить показ и продажу продуктов THERMOPLAST, мы предоставляем полную маркетинговую поддержку в экспозиторов, стендов, акций, бонусных программ, рекламных акций в средствах массовой информации

и выставках. Благодаря этому вся информация о наших продуктах легко доступна, что облегчает принятие решения о приобретении наших профилей.

## СТЕНДЫ, ОБРАЗЦЫ



## БАНЕРЫ

**COKOŁY MEBLOWE**

**ROLETY MEBLOWE**

**LISTWY PRZYBLATOWE**

**PROFILE USZCZELNIAJĄCE**

**UCHWYTY ALUMINIOWE**

**OBRZEŻA PVC**

**Thermoplast**  
ULTIMATE PROFILE SOLUTIONS

**PROFILE MEBLOWE**  
Nowoczesne rozwiązania dla meblarstwa

[WWW.THERMOPLAST.EU](http://WWW.THERMOPLAST.EU)

## БРОШУРЫ, ПЛАКАТЫ, ПАПКИ, МЕЙЛИНГ

**Thermoplast**  
ULTIMATE PROFILE SOLUTIONS

**NOWY COKOŁ**  
BĘDZIESZ ZASKOCZONY!  
POMYŚLELIŚMY O WSZYSTKIM

**Thermoplast**  
ULTIMATE PROFILE SOLUTIONS

**NOWE KOLORY LISTWY PRZYBLATOWE!**

**TOP-10**  
w rankingu konsumentów

**Thermoplast**  
ULTIMATE PROFILE SOLUTIONS

**ROLETY MEBLOWE**

**LISTWA PRZYBLATOWA**  
TĘTYKA I JAKOŚCI CHCE, JĄ MIEĆ!

**Thermoplast**  
ULTIMATE PROFILE SOLUTIONS

Ty decydujesz jak kupujesz!  
**NOWE, MNIEJSZE OPAKOWANIE!**

**10** sztuk

Oferujemy listwy przyblatowe:

- 10 sztuk w opakowaniu
- 25 sztuk w opakowaniu

Dzięki mniejszemu opakowaniu listwy przyblatowej AP 120:

- łatwiej wprowadzić do sprzedaży i mieć więcej
- w pełni zgodny z naszymi ofertami
- stworzył szafy magazynowo-produkcyjne
- odpowiedni nowych klientów
- wspomógł swoją przyciężką na rynku

[www.thermoplast.eu](http://www.thermoplast.eu)



## ЭКСПОЗИТОРЫ, ROLLUPY



## РЕКЛАМНЫЕ ГАДЖЕТЫ



## АКЦИИ И БОНУСНЫЕ ПРОГРАММЫ

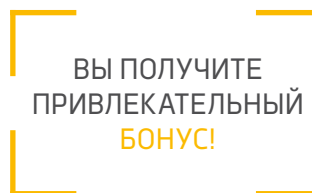
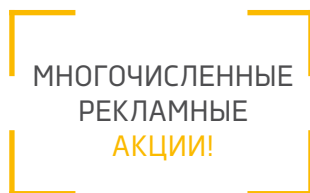

## ПРОФИССИОНАЛЬНЫЕ ПРОИЗВОДСТВЕННО-ПРОДАЖНЫЕ ИНСТРУКТАЖЫ

*Хотим быть для Вас поддержкой  
- Сотрудники Thermoplast*



# ОСТАЛЬНЫЕ ГРУППЫ ПРОДУКТОВ



ГАРАНТИРУЮТ ЗАЩИТУ  
И КОНФИДЕНЦИАЛЬНОСТЬ  
НЕДВИЖИМОСТИ,  
ТЕРАС И БАЛКОНОВ

## ” ЛЕНТЫ ДЛЯ ОГРАЖДЕНИЙ

Ленты для ограждений - это инновационное решение, которое позволяет создавать современные, эстетичные и функциональные системы ограждений для людей, которые хотят сохранить свою конфиденциальность в собственности, в саду или на балконе.

### СТРУКТУРЫ ЛЕНТ



BASIC

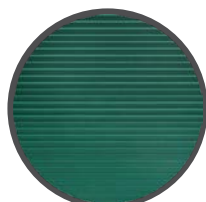

CLASSIC LINE



ORANGE SKIN



TECHNO RATTAN  
I



TECHNO RATTAN  
II

### ИДЕАЛЬНО ПОДХОДЯТ ДЛЯ



ПАНЕЛЬНЫХ ОГРАЖДЕНИЙ



БАЛКОНОВ



ОГРАЖДЕНИЙ С СЕТКИ

### ШИРИНА ЛЕНТ



190 мм

|                  |                  |
|------------------|------------------|
| 1 пачка          | 26 п.м.          |
| 1 м <sup>2</sup> | 5 п.м.           |
| 1 пачка          | 5 м <sup>2</sup> |



95 мм

|                  |                  |
|------------------|------------------|
| 1 пачка          | 52 п.м.          |
| 1 м <sup>2</sup> | 10 п.м.          |
| 1 пачка          | 5 м <sup>2</sup> |



47,5 мм

|                  |                    |
|------------------|--------------------|
| 1 пачка          | 50 п.м.            |
| 1 м <sup>2</sup> | 20 п.м.            |
| 1 пачка          | 2,5 м <sup>2</sup> |

### МОНТАЖНЫЕ КЛИПСЫ

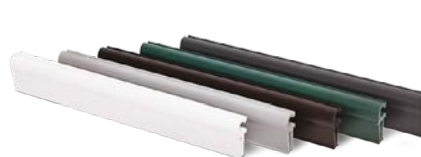

Эстетическая отделка лент  
в панельных ограждениях.

# ОСТАЛЬНЫЕ ГРУППЫ ПРОДУКТОВ

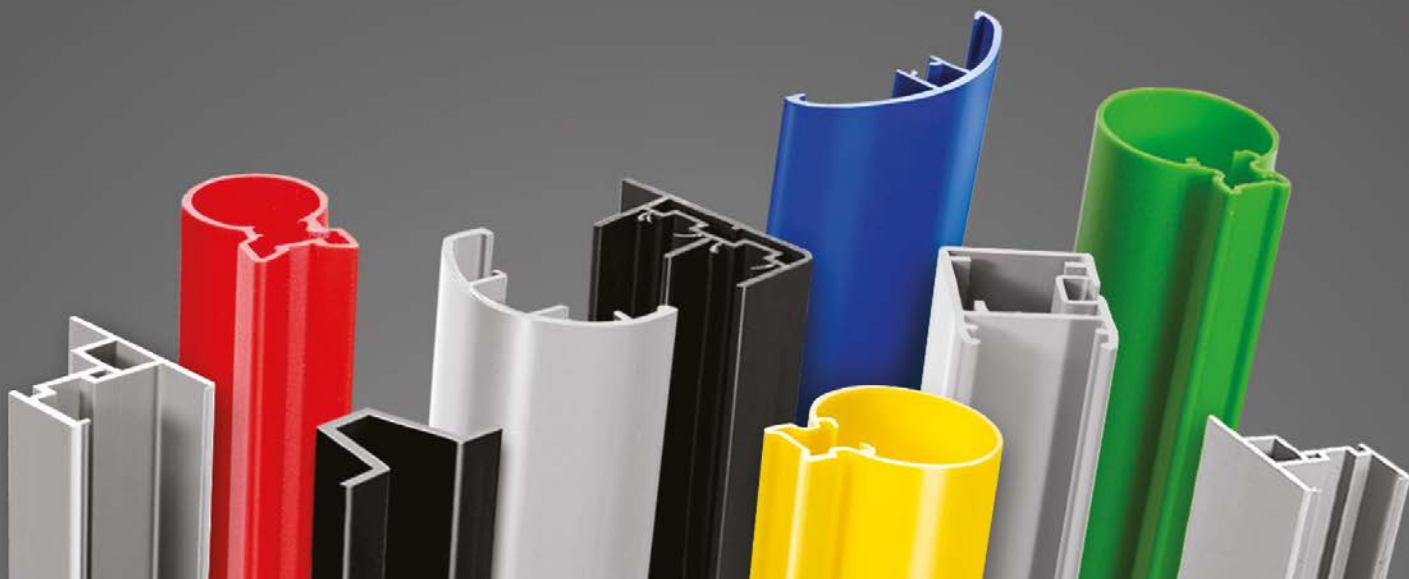

## ” ТЕХНИЧЕСКИЕ ПРОФИЛИ

Мы специализируемся в проектировании и создании фильер для экструзии, а также в технике экструзии профилей, которые отвечают ожиданиям индивидуальных инвесторов из разных отраслей промышленности.

### РЕАЛИЗАЦИЯ ИНДИВИДУАЛЬНЫХ ПРОЕКТОВ

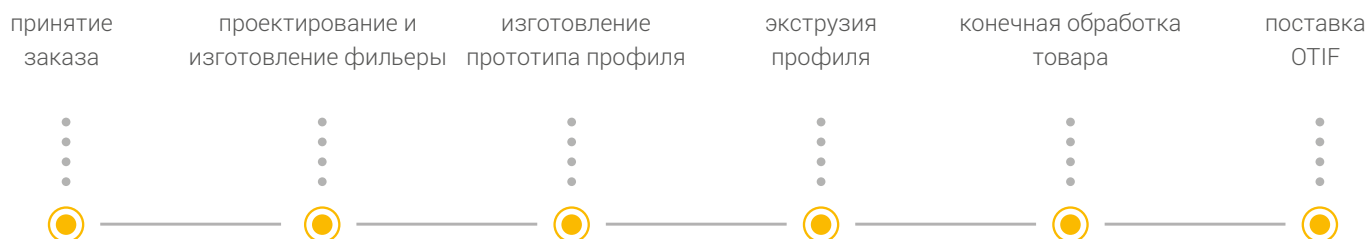

### ШИРОКОЕ ПРИМЕНЕНИЕ ПРОФИЛЕЙ В ТАКИХ ОТРАСЛЯХ ПРОМЫШЛЕННОСТИ КАК



### КАТАЛОГИ ТЕХНИЧЕСКИХ ПРОФИЛЕЙ





## ” КОНТАКТ

**Thermoplast Sp. z o.o.**  
ул. Вильча 3  
32-590 Либёнж  
[www.thermoplast.eu](http://www.thermoplast.eu)

**ОТДЕЛ ПРОДАЖ:**  
**тел:** +48 32 625 86 36  
**моб:** +48 669 121 610  
**e-mail:** [export@thermoplast.eu](mailto:export@thermoplast.eu)

**ОФИС:**  
**тел:** +48 32 627 19 82  
**факс:** +48 32 623 13 64  
**факс:** +48 32 623 06 78  
**e-mail:** [biuro@thermoplast.com.pl](mailto:biuro@thermoplast.com.pl)

**ПРИГЛАШАЕМ СВЯЗАТЬСЯ С НАМИ!  
МЫ ГОВОРИМ НА ТВОЕМ ЯЗЫКЕ**



**WWW.THERMOPLAST.EU**