

МАТЕРИАЛЫ ПОДДЕРЖКИ ПРОДАЖИ ОБОРУДОВАНИЕ МАГАЗИНОВ



Thermoplast®

ТЕХНИЧЕСКИЕ ПРОФИЛИ

КАТАЛОГ 2016



Thermoplast[®]

Permanent Development S.A.



Компания Термопласт с 1989 года устанавливает тенденции на рынке пластмасс в Польше и за ее границами. Термопласт является синонимом инновационных решений экструзии профилей из пластмасс.





СОДЕРЖАНИЕ

I. ПРОФИЛИ НАПРАВЛЯЮЩИЕ ДЛЯ ВЕШАЛОК И ПОДВЕСОК В СИСТЕМАХ МЕБЕЛИ ДЛЯ МАГАЗИНОВ	8
AP 466	8
AP 488	8
II. ПРОФИЛИ СВЕТОДИОДНОГО ОСВЕЩЕНИЯ	9
AP 486	9
AP 487	9
AP 628	9
AP 683	10
III. ПРОФИЛИ ЦЕНОВОЙ ПЛАНКИ	10
AP 224	10
IV. ПРОФИЛИ ОТБойНИКОВ ДЛЯ КАССОВЫХ БОКСОВ	11
AP 287	11
AP 288	11
AP 484	11



МЫ ОЧЕНЬ ХОРОШО ПОНИМАЕМ ПОТРЕБНОСТИ НАШИХ ДЕЛОВЫХ ПАРТНЕРОВ

Опыт

Компания Термопласт была основана в Польше в 1989 году, как польско-швейцарская компания, специализирующаяся на производстве пластиковых профилей для промышленности. С тех пор компания продолжает накапливать опыт в проектировании и производстве инструментов для экструзии а также в технологии экструзии пластмасс.

В настоящее время компания Термопласт действует на основе самых высоких стандартов управления и производства. Благодаря этому Термопласт является узнаваемым и признанным брендом на мировом рынке а также ценным и надежным деловым партнером.

Комплектность

Термопласт является партнером, который комплексно выполняет индивидуальные заказы начиная с проектирования и производства инструмента путем создания прототипа, экструзии профиля и его последующей обработки, до поставки „точно в срок“. Основной работы инженеров, техников и технологов компании Термопласт, является задача понять и проанализировать потребности наших клиентов, разработка и проектирование оптимальных решений для клиентов и тщательный подход к каждой детали, которая строго определена.



ПРОФИЛИ ТЕРМОПЛАСТ ИДЕАЛЬНОЕ СООТНОШЕНИЕ ЦЕНА-КАЧЕСТВО

Новаторство

Термопласт в своей деятельности руководствуется предоставлением инновационных решения для бизнес-партнеров.

Реализует профили самых необычных форм и функций для различных отраслей промышленности, создавая уникальные профили для клиентов в соответствии с их ожиданиями в отношении материала, размеров и функциональности.

Качество

В 1999 году Термопласт прошел сертификацию ISO 9001: 2008 и с тех пор все производственные процессы сертифицированы в соответствии с этим стандартом. Продукты компании Термопласт отвечают всем критериям лабораторного контроля, начиная с сырья и процесса производства до конечного продукта. Современные производственные линии, работающие 24 часа в сутки, самое лучшее качество, консультации и обслуживание является основой, на которой строится позиция Термопласта на рынке.

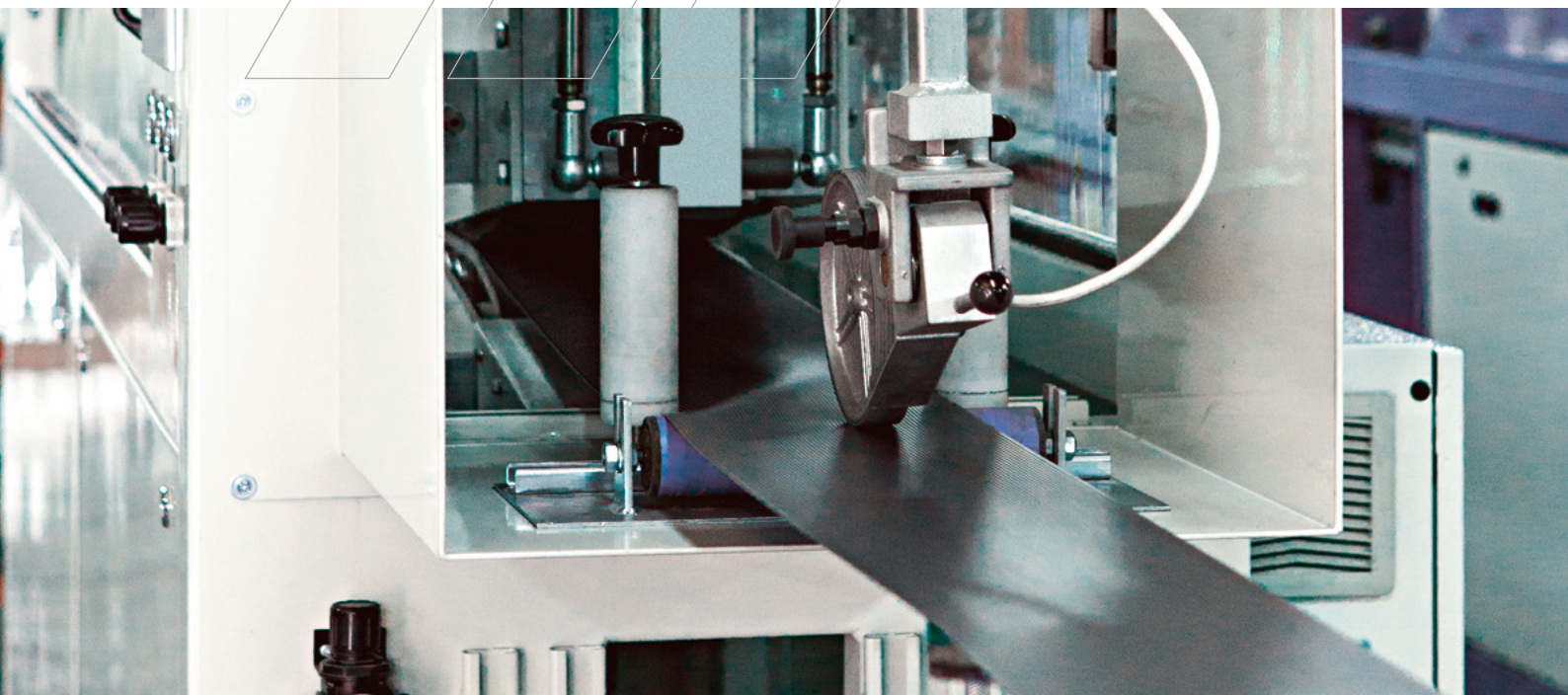



Приводим лишь отдельные примеры технических профилей компании Термопласт которые применяются в отрасли кондиционирования воздуха, вентиляции и очистки воздуха.

Мы специализируемся на производстве методом экструзии, пластиковых профилей под индивидуальные заказы Клиентов.

Создадим для Вас оригинальный и необычный профиль в соответствии с Вашими ожиданиями или предложим аналогичный профиль с нашего стандартного предложения технической профилей, который будет отвечать Вашим потребностям. В нашей продукции Вы найдете сотни технических профилей, а их предложение по-прежнему расширяется.

Наши технические профили применяются в таких областях, как:

- холодильное оборудование
- кондиционирование - вентиляция
- - очистка воздуха
- строительство
- строительство техника и оборудования
- материалы, поддерживающие отрасль продажи и оборудование для магазинов
- сектор освещения
- мебельная промышленность
- архитектура ограждений

Использование 23 современных производственных линий с различными возможностями обработки (машины с мощностью от 5 кг/ до 450 кг/ч), использование широкого спектра пластика (ПВХ, АБС, ПП, ПК, ПММА, ПЭ, ПС, ПА, САН, АСА, термопластичные эластомеры) собственный отдел производства фильер, постоянно ищущий новые решения отдел R&D, а также работающий в соответствии с самыми высокими стандартами отдела контроля качества делает, что наши Клиенты получают продукт высочайшего качества.

Все наши продукты соответствуют стандартам ЕС.



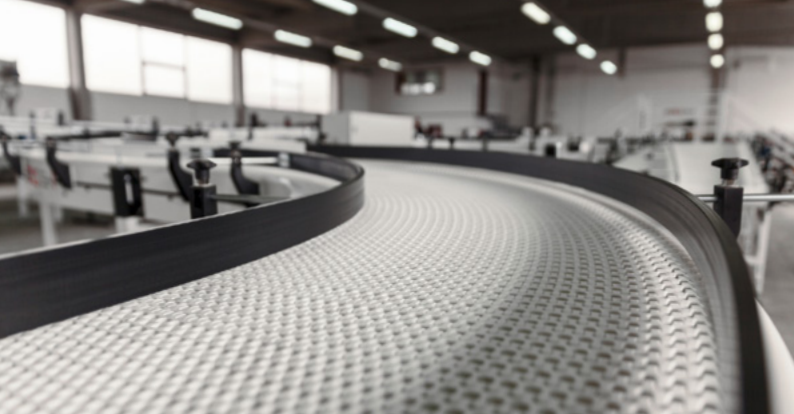
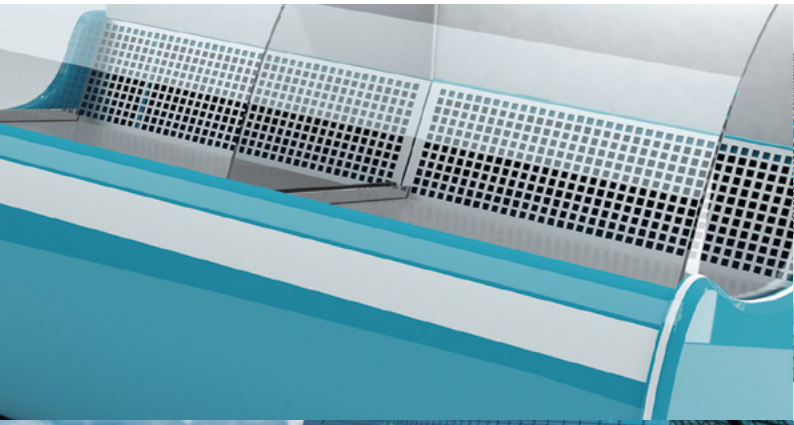

AP 466

ПРОФИЛЬ НАПРАВЛЯЮЩЕЙ ДЛЯ ВЕШАЛОК И ПОДВЕСОК В СИСТЕМАХ МЕБЕЛИ ДЛЯ МАГАЗИНОВ

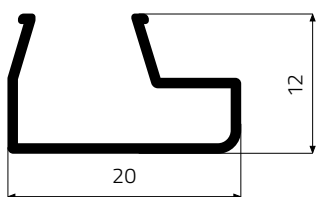

МАТЕРИАЛ	ТВЕРДЫЙ ПВХ (PVC-U)
ЦВЕТ	БЕЛЫЙ / ЧЕРНЫЙ / СЕРЫЙ
ДЛИНА	3 / 4 / 6 [М]
УПАКОВКА	50 ШТ В ПЛЕНКЕ PE / 500-2400 ШТ НА ДЕРЕВЯННОЙ ПАЛЛЕТЕ РАЗМЕРОМ 0,8М X 0,8М X ДЛИНА

AP 488

ПРОФИЛЬ НАПРАВЛЯЮЩЕЙ ДЛЯ ВЕШАЛОК И ПОДВЕСОК В СИСТЕМАХ МЕБЕЛИ ДЛЯ МАГАЗИНОВ

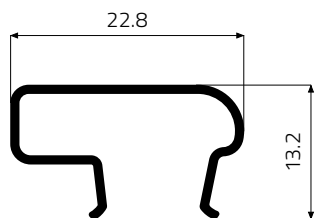

МАТЕРИАЛ	ТВЕРДЫЙ ПВХ (PVC-U)
ЦВЕТ	БЕЛЫЙ / ЧЕРНЫЙ / СЕРЫЙ
ДЛИНА	3 / 4 / 6 [М]
УПАКОВКА	50 ШТ В ПЛЕНКЕ PE / 500-2400 ШТ НА ДЕРЕВЯННОЙ ПАЛЛЕТЕ РАЗМЕРОМ 0,8М X 0,8М X ДЛИНА



AP 486

ПРОФИЛЬ КРЫШКИ СВЕТОДИОДОВ

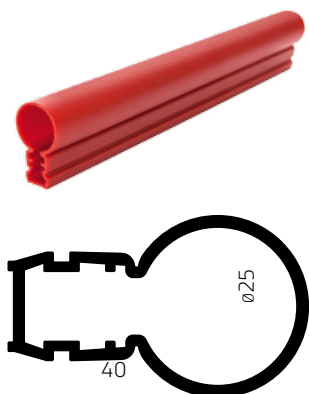

Создает модульную систему с профилем AP 487. Освещение используется для наружной рекламы зданий.

МАТЕРИАЛ	ПОЛИМЕТИЛМЕТАКРИЛАТ (ПММА)
ЦВЕТ	МЛЕЧНЫЙ (ОПАЛИНО)/ ЗЕЛЕНый / КРАСНЫЙ / ЖЕЛТЫЙ
ДЛИНА	3 / 4 / 6 [М]
УПАКОВКА	400 ШТУК НА ДЕРЕВЯННОЙ ПАЛЛЕТЕ РАЗМЕРОМ 0,8М X 0,8М X ДЛИНА

AP 487

МОНТАЖНЫЙ ПРОФИЛЬ КРЫШКИ СВЕТОДИОДОВ

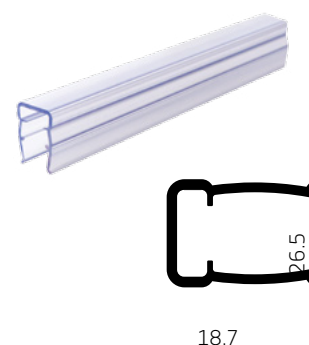

Создает модульную систему с профилем AP 486.

МАТЕРИАЛ	ТВЕРДЫЙ ПВХ (PVC-U)
ЦВЕТ	ПРОЗРАЧНЫЙ
ДЛИНА	3 / 4 / 6 [М]
УПАКОВКА	УПАКОВКА ВАЛОМ НА ДЕРЕВЯННУЮ ПАЛЛЕТУ (2268 П.М - 756 ШТУК ПО 3 П.М.)

AP 628

ПРОФИЛЬ КРЫШКИ СВЕТОДИОДОВ

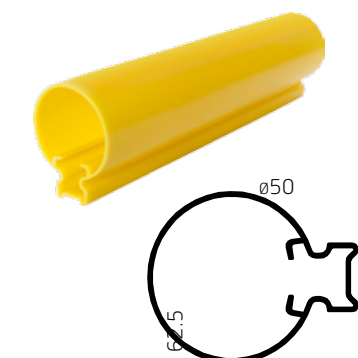

Создает модульную систему с профилем AP 683.

МАТЕРИАЛ	ПОЛИМЕТИЛМЕТАКРИЛАТ (ПММА)
ЦВЕТ	ЖЕЛТЫЙ / КРАСНЫЙ / ЗЕЛЕНый
ДЛИНА	3 / 4 / 6 [М]
УПАКОВКА	МАКСИМУМ 96 ШТУК НА ДЕРЕВЯННОЙ ПАЛЛЕТЕ РАЗМЕРОМ 0,8М X 0,8М X ДЛИНА

ПРОФИЛИ СВЕТОДИОДНОГО ОСВЕЩЕНИЯ

AP 683

МОНТАЖНЫЙ ПРОФИЛЬ КРЫШКИ СВЕТОДИОДОВ



Создает модульную систему с профилем AP 628.

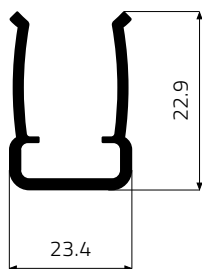

МАТЕРИАЛ	ТВЕРДЫЙ ПВХ (PVC-U)
ЦВЕТ	ПРОЗРАЧНЫЙ
ДЛИНА	3 / 4 / 6 [М]
УПАКОВКА	1040 ШТУК НА ДЕРЕВЯННОЙ ПАЛLETTE РАЗМЕРОМ 0,8М X 0,8М X ДЛИНА



ПРОФИЛИ ЦЕНОВОЙ ПЛАНКИ

AP 224

ПРОФИЛЬ ЦЕНОВОЙ ПЛАНКИ

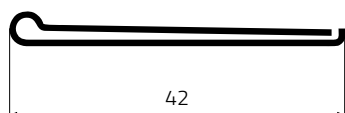

МАТЕРИАЛ	ТВЕРДЫЙ ПВХ (ПРОЗРАЧНЫЙ) + ТВЕРДЫЙ ПВХ (ЦВЕТ ТН)
ЦВЕТ	БЕЛЫЙ / СИНИЙ / ЖЕЛТЫЙ / КРАСНЫЙ / ЗЕЛЕНый
ДЛИНА	3 / 4 / 6 [М]
УПАКОВКА	25 ШТ В ПАЧКЕ (07) / 2050 ШТ НА ДЕРЕВЯННОЙ ПАЛLETTE РАЗМЕРОМ 0,8М X 0,8М X ДЛИНА

AP 287

ПРОФИЛЬ ОТБОЙНИКА ДЛЯ КАССОВЫХ БОКСОВ

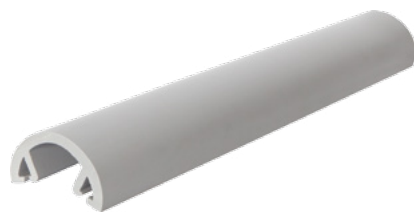

Создает модульную систему с профилем AP 288.

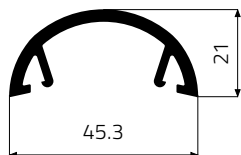

МАТЕРИАЛ	МЯГКИЙ ПВХ (PVC-P)
ЦВЕТ	СИНИЙ / КРАСНЫЙ / СЕРЫЙ / ЧЕРНЫЙ
ДЛИНА	20 М ИЛИ 6 М
УПАКОВКА	ПАЧКА 20 П.М. / 400 П.М. ЕВРО ПАЛЕТА ИЛИ 160 ШТ НА ДЕРЕВЯННОЙ ПАЛЛЕТЕ РАЗМЕРОМ 0,8М X 0,8М X ДЛИНА

AP 288

МОНТАЖНЫЙ ПРОФИЛЬ ОТБОЙНИКА ДЛЯ КАССОВЫХ БОКСОВ



Создает модульную систему с профилем AP 287.



МАТЕРИАЛ	ТВЕРДЫЙ ПВХ (PVC-U)
ЦВЕТ	БЕЛЫЙ
ДЛИНА	20 М ИЛИ 6 М
УПАКОВКА	ПАЧКА 20 П.М. / 800 П.М. ЕВРО ПАЛЕТА ИЛИ 840 ШТ НА ДЕРЕВЯННОЙ ПАЛЛЕТЕ РАЗМЕРОМ 0,8М X 0,8М X ДЛИНА

AP 484

ПРОФИЛЬ ОТБОЙНИКА ДЛЯ КАССОВЫХ БОКСОВ С ДВУСТОРОНННОЙ КЛЕЙКОЙ ЛЕНТОЙ



МАТЕРИАЛ	МЯГКИЙ ПВХ (PVC-P)
ЦВЕТ	СИНИЙ / СЕРЫЙ
ДЛИНА	30 [М]
УПАКОВКА	ПАЧКА 30 П.М. / 1200 П.М. НА ЕВРО ПАЛЛЕТЕ

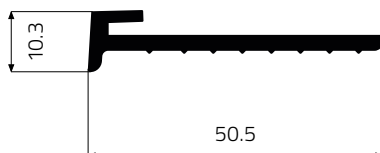

МАТЕРИАЛЫ ПОДДЕРЖКИ ПРОДАЖИ ОБОРУДОВАНИЕ МАГАЗИНОВ





**ПРОФИЛИ ТЕРМОПЛАСТ
СТРАСТЬ, ТОЧНОСТЬ, КРАСОТА**

Компания ТЕРМОПЛАСТ предлагает инновационные, с учетом индивидуальных нужд решения для партнеров из разных сегментов промышленности не только в Польше, но и во многих странах по всему миру.

Мы обслуживаем более 1200 клиентов в 31 стране.

Польша
Германия
Беларусь
Эстония
Украина
Бельгия
Литва
Чехия
Киргизия
Молдова
Россия
Румыния
Греция
Франция
Дания
Казахстан
Италия
Нидерланды
Словакия
Швейцария
Великобритания
Болгария
Венгрия
Австрия
Турция
Латвия
Кипр
Босния и Герцеговина
Ирландия
Ближний Восток (ССАГПЗ)





ПРИГЛАШАЕМ К СОТРУДНИЧЕСТВУ

АДРЕС ФИРМЫ

Thermoplast Permanent Development S.A.

ул. Вильча 3

32-590 Либёнж

WWW.THERMOPLAST.EU

ПРОДАЖ:

тел.: +48 32 625 86 36

ком: +48 669 121 610

E-MAIL: EXPORT@THERMOPLAST.EU

ОФИС:

тел.: +48 32 627 19 82

факс: +48 32 623 13 64

факс: +48 32 623 06 78

E-MAIL: BIURO@THERMOPLAST.COM.PL



Больше идей относительно
профилей на сайте:
www.thermoplast.eu

