

МАТЕРИАЛЫ ПОДДЕРЖКИ ПРОДАЖИ ОБОРУДОВАНИЕ МАГАЗИНОВ



Thermoplast®

ТЕХНИЧЕСКИЕ ПРОФИЛИ

КАТАЛОГ 2016



СОДЕРЖАНИЕ

I. ПРОФИЛИ НАПРАВЛЯЮЩИЕ ДЛЯ ВЕШАЛОК И ПОДВЕСОК В СИСТЕМАХ МЕБЕЛИ ДЛЯ МАГАЗИНОВ	8
AP 466	8
AP 488	8
II. ПРОФИЛИ СВЕТОДИОДНОГО ОСВЕЩЕНИЯ	9
AP 486	9
AP 487	9
AP 628	9
AP 683	10
III. ПРОФИЛИ ЦЕНОВОЙ ПЛАНКИ	10
AP 224	10
IV. ПРОФИЛИ ОТБойНИКОВ ДЛЯ КАССОВЫХ БОКСОВ	11
AP 287	11
AP 288	11
AP 484	11

Компания Термопласт с 1989 года устанавливает тенденции на рынке пластмасс в Польше и за ее границами. Термопласт является синонимом инновационных решений экструзии профилей из пластмасс.



МЫ ОЧЕНЬ ХОРОШО ПОНИМАЕМ ПОТРЕБНОСТИ НАШИХ ДЕЛОВЫХ ПАРТНЕРОВ

Опыт

Компания Термопласт была основана в Польше в 1989 году, как польско-швейцарская компания, специализирующаяся на производстве пластиковых профилей для промышленности. С тех пор компания продолжает накапливать опыт в проектировании и производстве инструментов для экструзии а также в технологии экструзии пластмасс.

В настоящее время компания Термопласт действует на основе самых высоких стандартов управления и производства. Благодаря этому Термопласт является узнаваемым и признанным брендом на мировом рынке а также ценным и надежным деловым партнером.

Комплектность

Термопласт является партнером, который комплексно выполняет индивидуальные заказы начиная с проектирования и производства инструмента путем создания прототипа, экструзии профиля и его последующей обработки, до поставки „точно в срок“. Основой работы инженеров, техников и технологов компании Термопласт, является задача понять и проанализировать потребности наших клиентов, разработка и проектирование оптимальных решений для клиентов и тщательный подход к каждой детали, которая строго определена.

ПРОФИЛИ ТЕРМОПЛАСТ ИДЕАЛЬНОЕ СООТНОШЕНИЕ ЦЕНА-КАЧЕСТВО

Новаторство

Термопласт в своей деятельности руководствуется предоставлением инновационных решения для бизнес-партнеров.

Реализует профили самых необычных форм и функций для различных отраслей промышленности, создавая уникальные профили для клиентов в соответствии с их ожиданиями в отношении материала, размеров и функциональности.

Качество

В 1999 году Термопласт прошел сертификацию ISO 9001: 2008 и с тех пор все производственные процессы сертифицированы в соответствии с этим стандартом. Продукты компании Термопласт отвечают всем критериям лабораторного контроля, начиная с сырья и процесса производства до конечного продукта. Современные производственные линии, работающие 24 часа в сутки, самое лучшее качество, консультации и обслуживание является основой, на которой строится позиция Термопласта на рынке.





Приводим лишь отдельные примеры технических профилей компании Термопласт которые применяются в отрасли кондиционирования воздуха, вентиляции и очистки воздуха.

Мы специализируемся на производстве методом экструзии, пластиковых профилей под индивидуальные заказы Клиентов.

Создадим для Вас оригинальный и необычный профиль в соответствии с Вашими ожиданиями или предложим аналогичный профиль с нашего стандартного предложения технической профилей, который будет отвечать Вашим потребностям. В нашей продукции Вы найдете сотни технических профилей, а их предложение по-прежнему расширяется.

Наши технические профили применяются в таких областях, как:

- холодильное оборудование
- кондиционирование - вентиляция
- - очистка воздуха
- строительство
- строительство техника и оборудования
- материалы, поддерживающие отрасль продажи и оборудование для магазинов
- сектор освещения
- мебельная промышленность
- архитектура ограждений



Использование 23 современных производственных линий с различными возможностями обработки (машины с мощностью от 5 кг/ до 450 кг/ч), использование широкого спектра пластика (ПВХ, АБС, ПП, ПК, ПММА, ПЭ, ПС, ПА, САН, АСА, термопластичные эластомеры) собственный отдел производства фильер, постоянно ищущий новые решения отдел R&D, а также работающий в соответствии с самыми высокими стандартами отдела контроля качества делает, что наши Клиенты получают продукт высочайшего качества.

Все наши продукты соответствуют стандартам ЕС.



AP 466

ПРОФИЛЬ НАПРАВЛЯЮЩЕЙ ДЛЯ ВЕШАЛОК И ПОДВЕСОК В СИСТЕМАХ МЕБЕЛИ ДЛЯ МАГАЗИНОВ

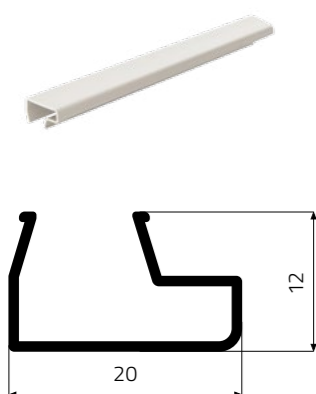

МАТЕРИАЛ	ТВЕРДЫЙ ПВХ (PVC-U)
ЦВЕТ	БЕЛЫЙ / ЧЕРНЫЙ / СЕРЫЙ
ДЛИНА	3 / 4 / 6 [М]
УПАКОВКА	50 ШТ В ПЛЕНКЕ PE / 500-2400 ШТ НА ДЕРЕВЯННОЙ ПАЛLETTE РАЗМЕРОМ 0,8М X 0,8М X ДЛИНА

AP 488

ПРОФИЛЬ НАПРАВЛЯЮЩЕЙ ДЛЯ ВЕШАЛОК И ПОДВЕСОК В СИСТЕМАХ МЕБЕЛИ ДЛЯ МАГАЗИНОВ

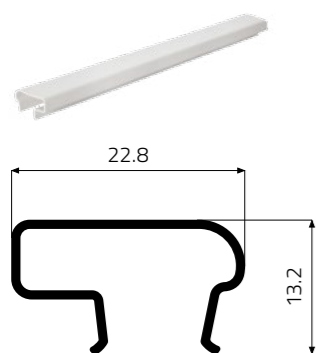

МАТЕРИАЛ	ТВЕРДЫЙ ПВХ (PVC-U)
ЦВЕТ	БЕЛЫЙ / ЧЕРНЫЙ / СЕРЫЙ
ДЛИНА	3 / 4 / 6 [М]
УПАКОВКА	50 ШТ В ПЛЕНКЕ PE / 500-2400 ШТ НА ДЕРЕВЯННОЙ ПАЛLETTE РАЗМЕРОМ 0,8М X 0,8М X ДЛИНА



AP 486

ПРОФИЛЬ КРЫШКИ СВЕТОДИОДОВ

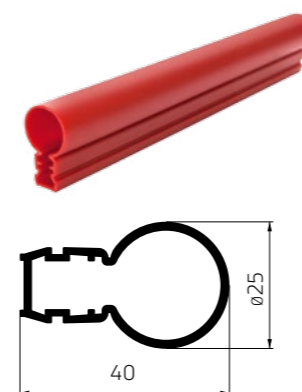

Создает модульную систему с профилем AP 487. Освещение используется для наружной рекламы зданий.

МАТЕРИАЛ	ПОЛИМЕТИЛМЕТАКРИЛАТ (ПММА)
ЦВЕТ	МЛЕЧНЫЙ (ОПАЛИНО) / ЗЕЛЕНый / КРАСНЫЙ / ЖЕЛТЫЙ
ДЛИНА	3 / 4 / 6 [М]
УПАКОВКА	400 ШТУК НА ДЕРЕВЯННОЙ ПАЛLETTE РАЗМЕРОМ 0,8М X 0,8М X ДЛИНА

AP 487

МОНТАЖНЫЙ ПРОФИЛЬ КРЫШКИ СВЕТОДИОДОВ

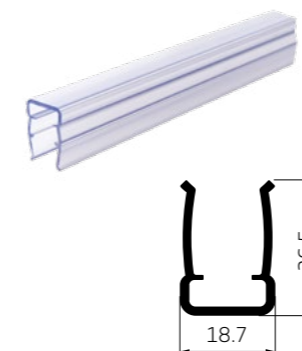

Создает модульную систему с профилем AP 486.

МАТЕРИАЛ	ТВЕРДЫЙ ПВХ (PVC-U)
ЦВЕТ	ПРОЗРАЧНЫЙ
ДЛИНА	3 / 4 / 6 [М]
УПАКОВКА	УПАКОВКА ВАЛОМ НА ДЕРЕВЯННУЮ ПАЛLETTE (2268 П.М - 756 ШТУК ПО 3 П.М.)

AP 628

ПРОФИЛЬ КРЫШКИ СВЕТОДИОДОВ

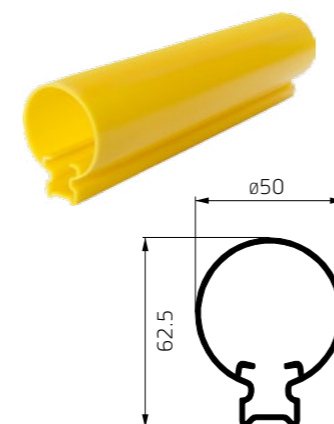

Создает модульную систему с профилем AP 683.

МАТЕРИАЛ	ПОЛИМЕТИЛМЕТАКРИЛАТ (ПММА)
ЦВЕТ	ЖЕЛТЫЙ / КРАСНЫЙ / ЗЕЛЕНый
ДЛИНА	3 / 4 / 6 [М]
УПАКОВКА	МАКСИМУМ 96 ШТУК НА ДЕРЕВЯННОЙ ПАЛLETTE РАЗМЕРОМ 0,8М X 0,8М X ДЛИНА

AP 683

МОНТАЖНЫЙ ПРОФИЛЬ КРЫШКИ СВЕТОДИОДОВ



Создает модульную систему с профилем AP 628.

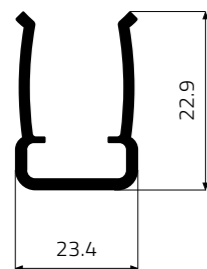

МАТЕРИАЛ	ТВЕРДЫЙ ПВХ (PVC-U)
ЦВЕТ	ПРОЗРАЧНЫЙ
ДЛИНА	3 / 4 / 6 [М]
УПАКОВКА	1040 ШТУК НА ДЕРЕВЯННОЙ ПАЛLETTE РАЗМЕРОМ 0,8М X 0,8М X ДЛИНА

AP 287

ПРОФИЛЬ ОТБОЙНИКА ДЛЯ КАССОВЫХ БОКСОВ



Создает модульную систему с профилем AP 288.



МАТЕРИАЛ	МЯГКИЙ ПВХ (PVC-P)
ЦВЕТ	СИНИЙ / КРАСНЫЙ / СЕРЫЙ / ЧЕРНЫЙ
ДЛИНА	20 М ИЛИ 6 М
УПАКОВКА	ПАЧКА 20 П.М. / 400 П.М. ЕВРО ПАЛЛЕТА ИЛИ 160 ШТ НА ДЕРЕВЯННОЙ ПАЛLETTE РАЗМЕРОМ 0,8М X 0,8М X ДЛИНА

AP 288

МОНТАЖНЫЙ ПРОФИЛЬ ОТБОЙНИКА ДЛЯ КАССОВЫХ БОКСОВ



Создает модульную систему с профилем AP 287.

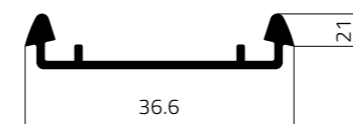

МАТЕРИАЛ	ТВЕРДЫЙ ПВХ (PVC-U)
ЦВЕТ	БЕЛЫЙ
ДЛИНА	20 М ИЛИ 6 М
УПАКОВКА	ПАЧКА 20 П.М. / 800 П.М. ЕВРО ПАЛЛЕТА ИЛИ 840 ШТ НА ДЕРЕВЯННОЙ ПАЛLETTE РАЗМЕРОМ 0,8М X 0,8М X ДЛИНА

ПРОФИЛИ ЦЕНОВОЙ ПЛАНКИ

AP 224

ПРОФИЛЬ ЦЕНОВОЙ ПЛАНКИ



МАТЕРИАЛ	ТВЕРДЫЙ ПВХ (ПРОЗРАЧНЫЙ) + ТВЕРДЫЙ ПВХ (ЦВЕТ ТН)
ЦВЕТ	БЕЛЫЙ / СИНИЙ / ЖЕЛТЫЙ / КРАСНЫЙ / ЗЕЛЕНый
ДЛИНА	3 / 4 / 6 [М]
УПАКОВКА	25 ШТ В ПАЧКЕ (07) / 2050 ШТ НА ДЕРЕВЯННОЙ ПАЛLETTE РАЗМЕРОМ 0,8М X 0,8М X ДЛИНА

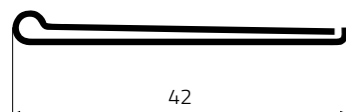

AP 484

ПРОФИЛЬ ОТБОЙНИКА ДЛЯ КАССОВЫХ БОКСОВ С ДВУСТОРОННОЙ КЛЕЙКОЙ ЛЕНТОЙ



МАТЕРИАЛ	МЯГКИЙ ПВХ (PVC-P)
ЦВЕТ	СИНИЙ / СЕРЫЙ
ДЛИНА	30 [М]
УПАКОВКА	ПАЧКА 30 П.М. / 1200 П.М. НА ЕВРО ПАЛLETTE

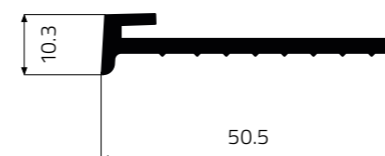

МАТЕРИАЛЫ ПОДДЕРЖКИ ПРОДАЖИ ОБОРУДОВАНИЕ МАГАЗИНОВ



**ПРОФИЛИ ТЕРМОПЛАСТ
СТРАСТЬ, ТОЧНОСТЬ, КРАСОТА**

Компания ТЕРМОПЛАСТ предлагает инновационные, с учетом индивидуальных нужд решения для партнеров из разных сегментов промышленности не только в Польше, но и во многих странах по всему миру.

Мы обслуживаем более 1200 клиентов в 31 странах.

Польша
Германия
Беларусь
Эстония
Украина
Бельгия
Литва
Чехия
Киргизия
Молдова
Россия
Румыния
Греция
Франция
Дания
Казахстан
Италия
Нидерланды
Словакия
Швейцария
Великобритания
Болгария
Венгрия
Австрия
Турция
Латвия
Кипр
Босния и Герцеговина
Ирландия
Ближний Восток (ССАГПЗ)



НАЧАЛЬНИК ОТДЕЛА ОБСЛУЖИВАНИЯ КЛИЕНТОВ

Анета Левицка
тел.: +48 32 625 86 07
e-mail: a.lewicka@thermoplast.com.pl
skype: aneta.lewicka.th

ОБСЛУЖИВАНИЕ КЛИЕНТОВ

Анета Касперчык
тел.: +48 32 625 86 08
e-mail: a.kasperczyk@thermoplast.com.pl
skype: aneta.kasperczyk.th

ОБСЛУЖИВАНИЕ КЛИЕНТОВ

Адриана Шкулка
тел.: +48 32 625 86 42
e-mail: a.szkolka@thermoplast.com.pl
skype: adriana.szkolka.th

ОБСЛУЖИВАНИЕ КЛИЕНТОВ ЭКСПОРТ

Беата Дучмаль
тел.: +48 32 625 86 06
e-mail: b.duczmal@thermoplast.com.pl
skype: beata.duczmal.th

ОБСЛУЖИВАНИЕ КЛИЕНТОВ ЭКСПОРТ

Магдалена Фукс
тел.: +48 32 625 86 60
e-mail: m.fuchs@thermoplast.com.pl
skype: magdalena.fuchs.th

ОТДЕЛ ПОДДЕРЖКИ ПРОДАЖ

Уршула Сперка
тел.: +48 32 625 86 70
e-mail: u.sperka@thermoplast.com.pl
skype: urszula.sperka.th

РЕГИОН ЕВРОПА ЮЖНАЯ, ЗАПАДНАЯ, БЛИЖНИЙ ВОСТОК

Томаш Вавжык
тел.: +48 660 436 263
e-mail: t.wawrzyk@thermoplast.com.pl

РЕГИОН ЕВРОПА ЗАПАДНАЯ

Барбара Мюр
тел.: +48 669 121 393
e-mail: b.muir@thermoplast.com.pl

РЕГИОН ЕВРОПА ВОСТОЧНАЯ

Виталий Иванов
тел.: +48 692 427 677
e-mail: v.ivanov@thermoplast.com.pl



**ПРИГЛАШАЕМ
К СОТРУДНИЧЕСТВУ**

АДРЕС ФИРМЫ
Термопласт ООО

ул. Вильча 3
32-590 Либёнж
тел.: +48 32 627 19 82
факс: +48 32 623 13 64, +48 32 623 06 78
e-mail: biuro@thermoplast.com.pl



Больше идей относительно
профилей на сайте:
www.thermoplast.eu

