

# КОНДИЦИОНИРОВАНИЕ ВЕНТИЛЯЦИЯ



**Thermoplast**<sup>®</sup>

ТЕХНИЧЕСКИЕ ПРОФИЛИ

КАТАЛОГ 2016



## СОДЕРЖАНИЕ

<b>I. ПРОФИЛИ РАМОК ФИЛЬТРА</b> .....	<b>9</b>
AP 669 .....	9
AP 591 .....	9
AP 669 .....	9
AP 669 .....	10
AP 669 .....	10
AP 780 .....	10
<b>II. ПРОФИЛИ КАПЛЕУЛОВИТЕЛЕЙ</b> .....	<b>11</b>
AP 565 .....	11
AP 648 .....	11

Компания Термопласт с 1989 года устанавливает тенденции на рынке пластмасс в Польше и за ее границами. Термопласт является синонимом инновационных решений экструзии профилей из пластмасс.





## МЫ ОЧЕНЬ ХОРОШО ПОНИМАЕМ ПОТРЕБНОСТИ НАШИХ ДЕЛОВЫХ ПАРТНЕРОВ

### Опыт

Компания Термопласт была основана в Польше в 1989 году, как польско-швейцарская компания, специализирующаяся на производстве пластиковых профилей для промышленности. С тех пор компания продолжает накапливать опыт в проектировании и производстве инструментов для экструзии а также в технологии экструзии пластмасс.

В настоящее время компания Термопласт действует на основе самых высоких стандартов управления и производства. Благодаря этому Термопласт является узнаваемым и признанным брендом на мировом рынке а также ценным и надежным деловым партнером.

### Комплектность

Термопласт является партнером, который комплексно выполняет индивидуальные заказы начиная с проектирования и производства инструмента путем создания прототипа, экструзии профиля и его последующей обработки, до поставки „точно в срок“. Основой работы инженеров, техников и технологов компании Термопласт, является задача понять и проанализировать потребности наших клиентов, разработка и проектирование оптимальных решений для клиентов и тщательный подход к каждой детали, которая строго определена.

## ПРОФИЛИ ТЕРМОПЛАСТ ИДЕАЛЬНОЕ СООТНОШЕНИЕ ЦЕНА-КАЧЕСТВО

### Новаторство

Термопласт в своей деятельности руководствуется предоставлением инновационных решения для бизнес-партнеров.

Реализует профили самых необычных форм и функций для различных отраслей промышленности, создавая уникальные профили для клиентов в соответствии с их ожиданиями в отношении материала, размеров и функциональности.

### Качество

В 1999 году Термопласт прошел сертификацию ISO 9001: 2008 и с тех пор все производственные процессы сертифицированы в соответствии с этим стандартом. Продукты компании Термопласт отвечают всем критериям лабораторного контроля, начиная с сырья и процесса производства до конечного продукта. Современные производственные линии, работающие 24 часа в сутки, самое лучшее качество, консультации и обслуживание является основой, на которой строится позиция Термопласта на рынке.

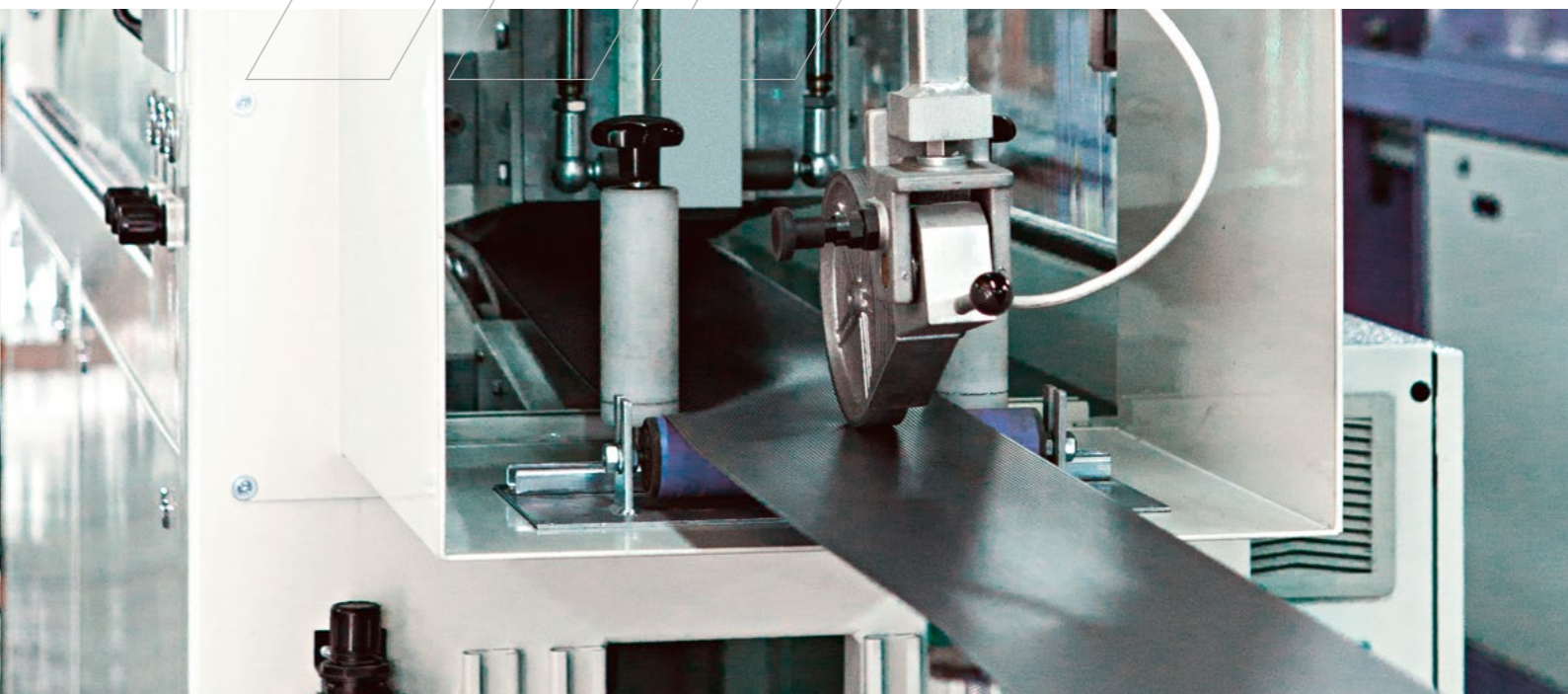





Приводим лишь отдельные примеры технических профилей компании Термопласт которые применяются в отрасли кондиционирования воздуха, вентиляции и очистки воздуха.

Мы специализируемся на производстве методом экструзии, пластиковых профилей под индивидуальные заказы Клиентов.

Создадим для Вас оригинальный и необычный профиль в соответствии с Вашими ожиданиями или предложим аналогичный профиль с нашего стандартного предложения технической профилей, который будет отвечать Вашим потребностям. В нашей продукции Вы найдете сотни технических профилей, а их предложение по-прежнему расширяется.

Наши технические профили применяются в таких областях, как:

- холодильное оборудование
- кондиционирование - вентиляция
- - очистка воздуха
- строительство
- строительство техника и оборудования
- материалы, поддерживающие отрасль
- продажи и оборудование для магазинов
- сектор освещения
- мебельная промышленность
- архитектура ограждений



Использование 23 современных производственных линий с различными возможностями обработки (машины с мощностью от 5 кг/ до 450 кг/ч), использование широкого спектра пластика (ПВХ, АБС, ПП, ПК, ПММА, ПЭ, ПС, ПА, САН, АСА, термопластичные эластомеры) собственный отдел производства фильер, постоянно ищущий новые решения отдел R&D, а также работающий в соответствии с самыми высокими стандартами отдела контроля качества делает, что наши Клиенты получают продукт высочайшего качества.

Все наши продукты соответствуют стандартам ЕС.



## ИННОВАЦИОННЫЕ СИСТЕМЫ ДЛЯ ТЕХНИЧЕСКИХ ПРОФИЛЕЙ

### Профили рамок фильтра

- Вся система изготовлена из пластмассы (HIPS модифицированного или ABS-модифицированного) для обеспечения непрерывной работы в диапазоне температур от -20 °С до + 80 °С.
- Система характеризуется высокой стабильностью рамки и инновационным профилем для крепления и соединение карманных фильтров одновременно.
- Наша система позволяет использовать полный диапазон фильтровых тканей, легче металлической системы, не требует технического обслуживания, а также утилизация происходит в процессе сгорания фильтра с рамой и гребнем (комплектная утилизация).
- Основными областями применения являются системы вентиляции и кондиционирования воздуха в общественных местах.

### Профили каплеуловителей

- Использование соответствующего пластика с минеральным наполнителем
- в наших профилях каплеуловителей дает более высокую устойчивость к длительной эксплуатации при повышенной температуре (80 °С).
- Высококачественные материалы в наших профилях каплеуловителей и его устойчивость к коррозии позволяет использовать эти профили в среде агрессивных газов и паров.
- Использование в системе каплеуловителей биологически инертного материала позволяет использовать эти профили в вентиляционных системах общественных зданий.



### AP 669

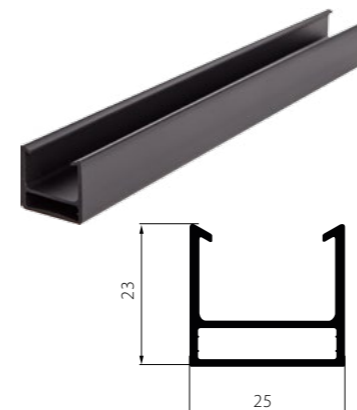

#### ПРОФИЛЬ РАМКИ ФИЛЬТРА

МАТЕРИАЛ	HIPS
ЦВЕТ	ЧЕРНЫЙ
ДЛИНА	0,242; 0,445; 0,547; 847; 2,85; 2,85; 3 [М]
УПАКОВКА	(0,242 KR 37 - 200 ШТ. 445; 0,547 KR 37 - 100 ШТ.) DR.07 40 ПАЧЕК, 0,847 KR.39 100 ШТ. DR.07 20 ПАЧЕК 2,85 И 3 ПЛЕНКА/700 48 ШТ. 24 ПАЧКИ НА ПОДДОНЕ

### AP 591

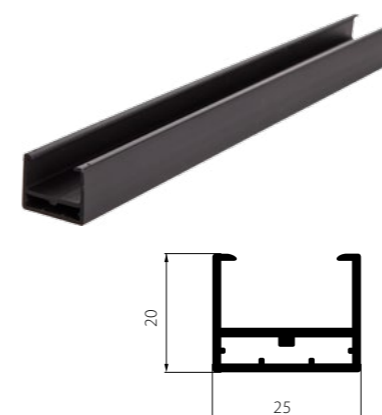

#### ПРОФИЛЬ РАМКИ ФИЛЬТРА

МАТЕРИАЛ	РЕГРАНУЛЯТ ABS
ЦВЕТ	ЧЕРНЫЙ
ДЛИНА	2,85; 3; 3,4; 6 [М]
УПАКОВКА	0,55 I 0,551 В ПАЧКЕ ПО 100 ШТ. KR.37 40 ПАЧЕК НА ЭВРО ПОДДОНЕ K;2,85; 3; 3,4; 6 - 48 ШТ. ПЛЕНКА PE/700 24/28 ПАЧЕК НА ПОДДОНЕ В ЗАВИСИМОСТИ ОТ ДЛИНЫ

### AP 669

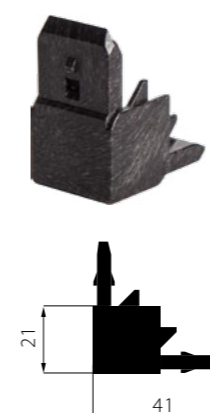

#### УГОЛОК

МАТЕРИАЛ	ABS
ЦВЕТ	ЧЕРНЫЙ
ДЛИНА	-
УПАКОВКА	20 ПАЧЕК



AP 669

ПОЛОСА ПРЯМАЯ (ГРЕБЕНЬ НЕ ВЫСЕЧЕННЫЙ)

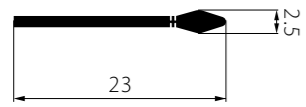

МАТЕРИАЛ	HIPS
ЦВЕТ	ЧЕРНЫЙ
ДЛИНА	265ММ; 468ММ; 570ММ
УПАКОВКА	20 ПАЧЕК

AP 669

ПОЛОСА ЗУБЧАТАЯ (ГРЕБЕНЬ ВЫСЕЧЕННЫЙ)

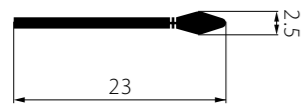

МАТЕРИАЛ	HIPS
ЦВЕТ	ЧЕРНЫЙ
ДЛИНА	265ММ; 468ММ; 570ММ
УПАКОВКА	20 ПАЧЕК

AP 780

ПРОФИЛЬ ЗАКЛЕПОЧНЫЙ

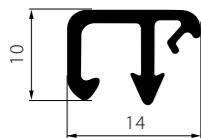

МАТЕРИАЛ	HIPS
ЦВЕТ	ЧЕРНЫЙ/СЕРЫЙ
ДЛИНА	0,267; 0,268; 0,281; 0,470; 0,471; 0,481; 0,572; 0,573; 0,585; 0,586; 0,886; 0,872; 0,873; 0,885; 3 [М]
УПАКОВКА	0,267; 0,268; 0,281 - 1000 ШТ. DR.07 - 32 ПАЧКИ, 0,470; 0,471; 0,481; 0,572; 0,573; 0,585; 0,586 - 500 ШТ. DR.07 - 32 ПАЧКИ, 0,886; 0,872; 0,873; 0,885 - 150 ШТ. DR. 07 30 ПАЧЕК, 3 - 150 ШТ.DR.02 - 18 ПАЧЕК

AP 565

ПРОФИЛЬ КАПЛЕУЛОВИТЕЛЯ

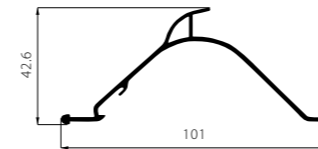

МАТЕРИАЛ	ПОЛИПРОПИЛЕН С ТАЛЬКОМ ИЛИ ШРОТ ПОЛИПРОПИЛЕНОВЫЙ
ЦВЕТ	ЧЕРНЫЙ
ДЛИНА	1.13; 2; 2,27; 2,45; 2,5; 3; 4; 5,7; 6 [М]
УПАКОВКА	300 ШТУК ДЕРЕВЯННЫЙ ПОДДОН 0,61Х6 ИЛИ 0,58Х6

AP 648

ПРОФИЛЬ КАПЛЕУЛОВИТЕЛЯ

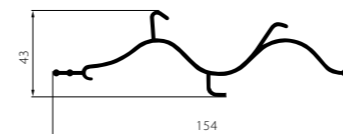

МАТЕРИАЛ	ПОЛИПРОПИЛЕН С ТАЛЬКОМ ИЛИ ШРОТ ПОЛИПРОПИЛЕНОВЫЙ
ЦВЕТ	ЧЕРНЫЙ
ДЛИНА	265ММ; 468ММ; 570ММ
УПАКОВКА	20 ПАЧЕК



**КОНДИЦИОНИРОВАНИЕ,  
ВЕНТИЛЯЦИЯ, ОЧИСТКА ВОЗДУХА**



**ПРОФИЛИ ТЕРМОПЛАСТ  
СТРАСТЬ, ТОЧНОСТЬ, КРАСОТА**

Компания ТЕРМОПЛАСТ предлагает инновационные, с учетом индивидуальных нужд решения для партнеров из разных сегментов промышленности не только в Польше, но и во многих странах по всему миру.

**Мы обслуживаем более 1200 клиентов в 31 странах.**

- Польша
- Германия
- Беларусь
- Эстония
- Украина
- Бельгия
- Литва
- Чехия
- Киргизия
- Молдова
- Россия
- Румыния
- Греция
- Франция
- Дания
- Казахстан
- Италия
- Нидерланды
- Словакия
- Швейцария
- Великобритания
- Болгария
- Венгрия
- Австрия
- Турция
- Латвия
- Кипр
- Босния и Герцеговина
- Ирландия
- Ближний Восток (ССАГПЗ)



**НАЧАЛЬНИК ОТДЕЛА ОБСЛУЖИВАНИЯ КЛИЕНТОВ**

**Анета Левицка**  
 тел.: +48 32 625 86 07  
 e-mail: a.lewicka@thermoplast.com.pl  
 skype: aneta.lewicka.th

**ОБСЛУЖИВАНИЕ КЛИЕНТОВ**

**Анета Касперчык**  
 тел.: +48 32 625 86 08  
 e-mail: a.kasperczyk@thermoplast.com.pl  
 skype: aneta.kasperczyk.th

**ОБСЛУЖИВАНИЕ КЛИЕНТОВ**

**Адриана Шкулка**  
 тел.: +48 32 625 86 42  
 e-mail: a.szkolka@thermoplast.com.pl  
 skype: adriana.szkolka.th

**ОБСЛУЖИВАНИЕ КЛИЕНТОВ ЭКСПОРТ**

**Беата Дучмаль**  
 тел.: +48 32 625 86 06  
 e-mail: b.duczmal@thermoplast.com.pl  
 skype: beata.duczmal.th

**ОБСЛУЖИВАНИЕ КЛИЕНТОВ ЭКСПОРТ**

**Магдалена Фукс**  
 тел.: +48 32 625 86 60  
 e-mail: m.fuchs@thermoplast.com.pl  
 skype: magdalena.fuchs.th

**ОТДЕЛ ПОДДЕРЖКИ ПРОДАЖ**

**Уршула Сперка**  
 тел.: +48 32 625 86 70  
 e-mail: u.sperka@thermoplast.com.pl  
 skype: urszula.sperka.th

**РЕГИОН ЕВРОПА ЮЖНАЯ, ЗАПАДНАЯ, БЛИЖНИЙ ВОСТОК**

**Томаш Вавжык**  
 тел.: +48 660 436 263  
 e-mail: t.wawrzyk@thermoplast.com.pl

**РЕГИОН ЕВРОПА ЗАПАДНАЯ**

**Барбара Мюр**  
 тел.: +48 669 121 393  
 e-mail: b.muir@thermoplast.com.pl

**РЕГИОН ЕВРОПА ВОСТОЧНАЯ**

**Виталий Иванов**  
 тел.: +48 692 427 677  
 e-mail: v.ivanov@thermoplast.com.pl



**ПРИГЛАШАЕМ  
 К СОТРУДНИЧЕСТВУ**

**АДРЕС ФИРМЫ**  
**Термопласт ООО**

ул. Вильча 3  
 32-590 Либёнж  
 тел.: +48 32 627 19 82  
 факс: +48 32 623 13 64, +48 32 623 06 78  
 e-mail: biuro@thermoplast.com.pl





Больше идей относительно  
профилей на сайте:  
[www.thermoplast.eu](http://www.thermoplast.eu)